



provincie **HOLLAND**
ZUID

Stichting Achmea Rechtsbijstand
t.a.v. Mw. [REDACTED]
Postbus 4116
7320 AC APELDOORN

Onderwerp
Combi-wachtplaats noordoostzijde Broekvelderbrug
te Bodegraven.

Geachte mevrouw [REDACTED],

Dank voor uw brief van 5 augustus 2021, waarin u de bezwaren van uw client de heer [REDACTED],
[REDACTED], wonende aan de [REDACTED] in Bodegraven, met betrekking tot de te realiseren
combi-wachtplaats aan de noordoostzijde van de Broekvelderbrug heeft aangegeven.

Als provincie zijn wij verantwoordelijk voor een vlotte en veilige doorvaart van het scheepvaart-
verkeer. Daarvoor gaat de provincie uit van de richtlijnen die zijn opgenomen in ons "Handboek
Ontwerpcriteria Vaarwegen van de provincie Zuid-Holland", versie 1.0 d.d. juni 2017 en de
Richtlijnen Vaarwegen 2011 die inmiddels opgevolgd zijn door de Richtlijnen Vaarwegen 2020
van Rijkswaterstaat. Daarin zijn onder meer de richtlijnen aangegeven ten aanzien van het type,
de grootte en gewenste locatie van wachtplaatsen voor de scheepvaart.

Ons besluit van 28 juni jl. betreffende de zo optimaal mogelijke locatie van een combi-
wachtplaats aan de noordoostzijde van de Broekvelderbrug, op 42 meter vanaf het geleidewerk
van de brug en 6 meter vanuit de oever, is op basis van deze voornoemde richtlijnen tot stand
gekomen en voldoet hieraan.

Hieronder ga ik graag in op de door u gestelde vragen.

1) **De vrije toegang tot een insteekhaven wordt belemmerd.**

Het maken van een insteekhaven is vergunningplichtig. Voor de bedoelde insteekhaven is
echter geen vergunning verleend. Van de provincie kan niet verlangd worden dat zij afziet
van het realiseren van een wachtplaats op een specifieke locatie, omdat daardoor het
gebruik van een illegaal gerealiseerd werk wordt belemmerd.

De afstand tussen de wachtplaats en de oever zal 6 meter bedragen. Dit betekent dat het
eventuele gebruik van de insteekhaven – voor zover deze gelegaliseerd zou zijn – weliswaar
belemmerd wordt, maar niet onmogelijk wordt gemaakt.

Lid Gedeputeerde Staten

drs. J.N. (Jeannette) Baljeu

Contact
070 - [REDACTED]
j.baljeu@pzh.nl

Postadres Provinciehuis
Postbus 90602
2509 LP Den Haag
T 070 - 441 66 11
www.zuid-holland.nl

Datum
..... 2021

Ons kenmerk
[REDACTED] 7
DOS-2017-0008007

Uw kenmerk
[REDACTED]
Uw brief van 5 augustus 2021

Bezoekadres
Zuid-Hollandplein 1
2596 AW Den Haag

Tram 9 en de buslijnen
90, 385 en 386 stoppen
dichtbij het
provinciehuis. Vanaf
station Den Haag CS is
het tien minuten lopen.
De parkeerruimte voor
auto's is beperkt.



Als er wel vergunning verleend zou zijn, staat voor de provincie het algemeen belang van het realiseren van een wachtplaats boven het individuele belang van dhr [REDACTED] om een insteekhaven te hebben. Te meer nu er, gelet op het huidige ligplaatsenbeleid, ter plaatse voldoende ruimte is om een vaartuig langs de oever af te meren.

2) De locatie van de wachtplaats is onbereikbaar voor hulpdiensten.

De Richtlijnen Vaarwegen 2011 van Rijkswaterstaat (inmiddels opgevolgd door de Richtlijnen Vaarwegen 2020) vermelden dat de wachtplaatsen vanaf de wal zodanig bereikbaar dienen te zijn, dat hulpdiensten de wachtplaatsen kunnen bereiken.

De provincie kan echter gemotiveerd afwijken van de Rijkswaterstaat Richtlijnen Vaarwegen. Met betrekking tot dit onderwerp wijkt de provincie af van de Richtlijnen, zoals blijkt uit het Handboek ontwerpcriteria vaarwegen. Een wachtplaats wordt namelijk gezien als een locatie waar men wacht tot de volgende brugopening, in geval van een storing of calamiteit. Er zijn bruggen met spitsuursluiting, bruggen die meerdere keren per uur opengaan, maar ook die relatief weinig opengaan. Wil een schipper gebruik maken van een walverbinding, dan dient hij gebruik te maken van een ligplaats/loswal op de vaarweg en niet van een wachtplaats. In geval van een calamiteit bij een wachtplaats kan alsnog de wal bereikt worden door middel van een loopplank of er kan tijdelijk worden aangemeerd direct aan de oever, zodat de hulpdiensten aan boord kunnen. Bij recreatievaart is een walverbinding niet gewenst, omdat het voor de watersportrecreant dan aantrekkelijk wordt om de wachtplaats als ligplaats te gebruiken. Dit is niet het beoogd gebruik van de wachtplaats.

3) De afstand tot de brug is te groot.

In uw brief stelt u dat de afstand van de wachtplaats tot de brug te groot is. Dit is niet juist. Verwijzende naar paragraaf 5.9 van de Richtlijnen Vaarwegen 2020 is bij de berekening voor het maatgevende beroepsvaartuig (op dit deel van de Oude Rijn CEMT-klasse I) de afstand tussen de brug en het begin van de wachtplaats als volgt:

$L_{\text{maatgevend}} = d = 42\text{m}$ (conform het Afmetingenbesluit PZH 2012, waarin de maximale afmetingen van de vaartuigen op de provinciale vaarwegen zijn vastgesteld. Afmetingen van het Afmetingenbesluit zijn leidend.)

$d = 42\text{ m}$ (afstand tot fuikvorm remmingwerk, $d/L_{\text{maatgevend}} = 1$)

In de situatie zoals geschetst in de richtlijn wordt de afstand tot de wachtplaats vanaf de brug gemeten. Hierbij loopt het remmingwerk schuin vanaf de brug. Bij de Broekvelderbrug daarentegen loopt het remmingwerk eerst een stuk recht en vervolgens schuin (fuikvorm). De positie bij de knik is de maatgevende doorvaartbreedte. Dat is ook het startpunt vanaf waar gemeten dient te worden bij de Broekvelderbrug.

c (= afstand van wachtplaats tot oever) = volgens de richtlijnen minimaal 2 m.

Voor deze locatie 6,0 m genomen (afstand tot oever)

$b_{\text{maatgevend}} = 5,0\text{ m}$ (breedte vaartuig, deze hoort buiten de veiligheidsstrook te liggen)

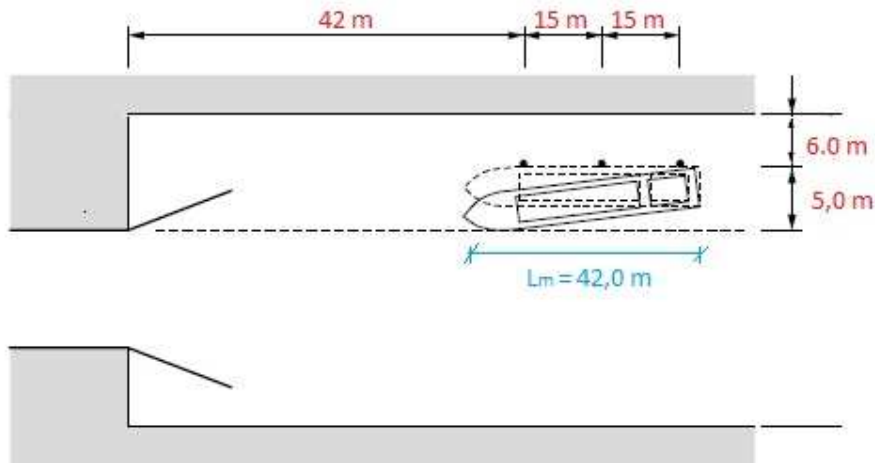

Gelet op het voorgaande is de afstand van 42 meter vanaf de knik in het remmingswerk tot het begin van de combi- wachtplaats de juiste afstand conform de Richtlijnen Vaarwegen 2020.

4) De Oude Rijn is ter plaatse te ondiep.

Ons is voornamelijk niet gebleken dat de vaarweg ter plaatse niet diep genoeg is. Mocht dit daadwerkelijk het geval zijn, dan zal de vaarweg gebaggerd worden zodat de noodzakelijke diepte voor het maatgevende beroepsvaartschip bereikt wordt.

5) Ten tijde van de bouw van de brug heeft de gemeente Bodegraven de afspraak gemaakt dat geen steigers aan de noordzijde gebouwd zouden worden.

In uw brief van 5 augustus jl. stelt u dat ten tijde van de bouw van de brug met de gemeente Bodegraven-Reeuwijk de afspraak is gemaakt dat er geen steigers aan de noordzijde gebouwd zouden worden. Niet vermeld wordt met wie deze afspraak gemaakt zou zijn. Ons is een dergelijke afspraak niet bekend. In de contacten met de gemeente naar aanleiding van ons voornemen tot realisatie van de wachtplaats, heeft de gemeente ook nooit iets opgemerkt over een dergelijke afspraak. Evenmin heeft de heer Mensinga een bewijs van een dergelijke afspraak overgelegd. Voor de goede orde merken wij nog op dat de provincie geen steiger gaat realiseren, maar een wachtplaats.

In uw brief zijn namens uw cliënt een aantal alternatieven voor de wachtplaats genoemd.

In eerdere gesprekken en e-mails met en aan uw cliënt hebben wij al aangegeven dat deze alternatieven wat ons betreft niet de voorkeur genieten.

Met het oog op de veiligheid van het scheepvaartverkeer, en met inachtneming van de Richtlijnen Vaarwegen 2020 en het 'Handboek Ontwerpcriteria Vaarwegen van de provincie Zuid-Holland' is de door ons aangewezen gekozen locatie de beste keuze.

Ik zie dan ook geen aanleiding om dit besluit te herzien.

De aanleg van deze combi-wachtplaats vindt plaats onder leiding van projectleider de heer

██████████.

Ik verzoek u in het vervolg over deze combi-wachtplaats contact met hem op te nemen.

De heer ██████████ is bereikbaar onder 06 – ██████████ [@pzh.nl](mailto:██████████@pzh.nl) en per post via ons kantooradres.

Ik ga ervan uit u hiermee voldoende te hebben geïnformeerd.

Hoogachtend,

drs. J.N. (Jeannette) Baljeu