

Van: [art.5.1-2e]
Verzonden: 2023-07-07 15:10:23+00:00
Aan: [art.5.1-2e]
CC: [art.5.1-2e] [art.5.1-2e] [art.5.1-2e] [art.5.1-2e] [art.5.1-2e]
[art.5.1-2e] [art.5.1-2e] [art.5.1-2e] [art.5.1-2e] [art.5.1-2e] [art.5.1-2e] [art.5.1-2e] [art.5.1-2e] [art.5.1-2e]

Onderwerp: RE: VDS plan de campagne

"

Hi team,

Dinsdag (11/07) is de projectplansessie, waarbij we een koers kunnen gaan bepalen voor de komende tijd. Om te voorkomen dat we te veel gaan zoeken naar een bepaalde documentstructuur, hebben ik en [art.5.1-2e] een structuur gekozen waarvan wij denken dat elke invalshoek voldoende kan worden besproken. Aan de hand van dit document hebben wij de volgende agendapunten bedacht:

- * Opening [art.5.1-2e] en [art.5.1-2e]
- * Overzicht wijzigingen in het oude plan vanuit [art.5.1-2e]
- * Opmerkingen in het document.
- * Bespreken huidige situatie; of deze duidelijk in beeld is en goed in het document staat.
- * Bespreken plan van aanpak; Wat zijn de stappen die moeten worden genomen en welke werkzaamheden horen hierbij.
- * Bespreken projectbeheersing; Hoe het project wordt beheerst vanuit de verschillende disciplines.
- * Bespreken organisatie; Hoe de projectorganisatie eruitziet, hoe de rolverdeling eruitziet en welke taken/verantwoordelijkheden er zijn.
- * Wat verder ter tafel komt.

We hebben twee uurtjes voor de sessie waarbij we halverwege kunnen lunchen bij het lunchplein. Ik wil jullie nogmaals vragen om opmerking toe te voegen in het document als je wilt dat deze behandeld worden, het document kan je vinden op onze Teams-pagina. Ik zal ondertussen ook nog actief het document bewerken. Op deze manier kunnen we het meeste uit de sessie halen. Alle andere suggesties op voorhand zijn natuurlijk ook van harte welkom! Tot dinsdag op het Provinciehuis!

Fijn weekend en groeten met positieve energie,

[art.5.1-2e]

Van: [art.5.1-2e]
Verzonden: dinsdag 20 juni 2023 14:56
Aan: [art.5.1-2e] <[art.5.1-2e]@pzh.nl>
CC: [art.5.1-2e] <[art.5.1-2e]@pzh.nl>; [art.5.1-2e]
<[art.5.1-2e]@pzh.nl>; [art.5.1-2e] <[art.5.1-2e]@pzh.nl>; [art.5.1-2e] <[art.5.1-2e]@pzh.nl>; [art.5.1-2e] <[art.5.1-2e]@pzh.nl>; [art.5.1-2e] <[art.5.1-2e]@pzh.nl>; [art.5.1-2e] <[art.5.1-2e]@pzh.nl>; [art.5.1-2e] <[art.5.1-2e]@pzh.nl>; [art.5.1-2e] <[art.5.1-2e]@pzh.nl>; [art.5.1-2e] <[art.5.1-2e]@pzh.nl>
Onderwerp: VDS plan de campagne
Urgentie: Hoog

Hi team,

Ondertussen hebben ik met jullie allen kennis mogen maken en wat gedachten mogen uitwisselen. Ik kan niet anders zeggen dan dat ik ontzettend enthousiast ben dat ik komende tijd met jullie aan de slag mag voor VDS. Zoals jullie mij veelal hebben laten weten moeten er wel stappen worden gemaakt, er heerst een behoefte voor progressie. [art.5.1-2e] heeft mij hierbij gevraagd om het proces te begeleiden. Om deze voortgang te faciliteren ben ik, maar zijn ook jullie, van mening dat er wat meer afstemming nodig is in onze groep. Bij deze wil ik jullie daarom uitnodigen voor een grote kernteamsessie, waarbij we een projectplan gaan maken/updaten die aansluit op de fase waarin wij ons momenteel bevinden. Hierin kunnen wij afspraken maken over onderwerpen die jullie bij mij hebben aangekaart zoals:

- * Planning
- * Samenwerkingen
- * Overlegstructuren
- * Frequentie van overleg
- * Verantwoordelijkheden en rolverdeling
- * Werkwijze

art.5.1-2e heeft hierbij aangegeven van tevoren input te willen van iedereen zodat we gericht de sessie kunnen ingaan. De vraag is daarom of jullie mij allemaal even een update willen sturen van de huidige stand van zaken in jullie onderdeel en werkzaamheden. Dit mag gewoon een word-bestand zijn. Ik zal dit combineren en in het projectplan zetten als voorzet. Ik heb al een poging gedaan tot een update van het bestand, dit is echter nog summier. Deze vinden jullie in de bijlage, ik heb jullie namen als opmerking bij stukken gezet waarvan ik denk dat jullie input hebben. Dit is mijn kijk erop en kan natuurlijk altijd (inhoudelijke) aanvullingen gebruiken vanuit jullie. Op deze manier denken ik en art.5.1-2e genoeg input te hebben voor de sessie.

Als je geïnteresseerd bent in het projectplan, dan kan je live volgen hoe ik deze aanpas op onze gloednieuwe Microsoft Teams pagina waar ik jullie natuurlijk aan zal toevoegen. Voel je vooral welkom om ook ik het document te werken. Deze staat onder VDS > Algemeen > Bestanden. Ik zal meer over de Teams-pagina vertellen op het moment dat we als collectief bij elkaar zitten, maar als je er al in wil verdiepen dan kan je de werkinstructie lezen onder VDS > Algemeen > Welkom in ons nieuwe Team. Natuurlijk is het werken iets wat we nog zullen bespreken.

Een agenda voor deze sessie zal nog volgen om ervoor te zorgen dat we ieder onderwerp voldoende zullen behandelen. Aan de hand van de input kunnen we de agenda vormgeven. Doel van de sessie is dus om een plan te smeden voor de komende maanden zodat de werkzaamheden duidelijk in kaart zijn gebracht en wie zich daarvoor inspannen. Naast het projectplan zal er uit de sessie uiteraard ook een actielijst resulteren voor de korte termijn. Ambitie is om voor de vakanties een plan te hebben zodat we na de vakanties met positieve energie kunnen starten. Als jullie vragen, wensen of input hebben, laat mij dit vooral weten.

BELANGRIJK:

Deelname aan deze sessie is kritiek aangezien we hiermee de koers gaan bepalen voor de komende tijd. Van eenieder wordt input verwacht zodat er duidelijkheid ontstaat. Ik snap goed dat jullie ook andere werkzaamheden te doen hebben, maar ik hoop dat jullie inzien dat deze sessie prioriteit nodig heeft. Ik zal zo goed mogelijk naar de agenda's kijken om een goed moment te kiezen en ik zal mijn best doen om met jullie situaties mee te denken, maar er wordt ook verwacht dat er energie wordt gestoken in deelname van het team. Daarbij is vanuit jullie ook de behoefte uitgesproken om deze sessie fysiek te doen. Ook mij lijkt het een goed idee om elkaar aan te kijken bij het maken van afspraken. Ik begroet jullie daarom graag op het Provinciehuis voor deze sessie, ik regel het gebak. Voor nu zet ik de sessie op 11-07 van 11:00 tot 13:00. Bedankt voor het lezen en tot snel!

Groeten met positieve energie,

art.5.1-2e

art.5.1-2e

M art.5.1-2e

E art.5.1-2e pzh.nl <mailto:art.5.1-2e@pzh.nl>

www.zuid-holland.nl/contact <<https://eur03.safelinks.protection.outlook.com/?url=http%3A%2F%2Fwww.zuid-holland.nl%2Fcontact&data=05%7C01%20art.5.1-2e%2040pzh.nl%7C5c2b809c65d44aea9e6c08db7eeb85f1%7C6d99bc288f284a73a50163a8e1eb3040%7C0%7C0%7C638243322272184071%7CUnknown%7CTwFpbGZsb3d8eyJWIjoimC4wLjAwMDAiLCJQIjoiv2luMzIiLCJBTiI6Ik1haWwiLCJXVCI6Mn0%3D%7C3000%7C%7C%7C&sdata=OoZsduT5ePR00%2FE58b0X8dj2tJozDeBY%2BL%2BPT80cFiE%3D&reserved=0>>

Werkdagen: ma, di, wo, do, vr

Elke dag beter. Zuid-Holland.
"



Van: [redacted] art.5.1-2e
 Verzonden: 2023-07-11 13:27:14+00:00
 Aan: [redacted] art.5.1-2e
 CC:
 Onderwerp: Eerste aanzet WBS met inhoudelijke vragen/behoefte VDS
 "

Heren,

Bijgaand een eerste opzet voor een WBS met daarin de onderzoeken die bij mij opkomen die mogelijk nodig zijn om tot volledige invulling van het contract te kunnen komen.

Vooraf de eerste poot(linkerzijde) is van belang. De rest is alleen interessant bij verder uitwerking indien het UAV-GC contract vorm wordt.

Met vriendelijke groeten,

[redacted] art.5.1-2e
 [redacted] art.5.1-2e

Technisch manager Verbreding Delftse Schie

M [redacted] art.5.1-2e

E [redacted] art.5.1-2e pzh.nl <mailto:[redacted] art.5.1-2e pzh.nl>

www.zuid-holland.nl/contact <https://eur03.safelinks.protect+look.com/?
 url=http%3A%2F%2Fwww.zuid-holland.nl%2Fcontact&data=05%7C01%
 %40pzh.nl%7C6ce6cb9fb1284a9065c808db8201c70a
 %7C6d99bc288f284a73a50163a8e1eb3040%7C0%7C0%7C638246716497257917%7CUnknown
 %7CTWFpbGZsb3d8eyJWIjoimc4wLjAwMDAiLCJQIjoiv2luMzIiLCJBTiI6Ik1haWwiLCJXVCI6Mn0%3
 D%7C3000%7C%7C
 %7C&sdata=VNNXCnMyOkbMV3DHJfMhakuJU0RUtjIaKouJCa1Nt38%3D&reserved=0>

Werkdagen: ma, di, wo, do,

Elke dag beter. Zuid-Holland.

"

WBS Verbreding Delftse Schie
 Versie 0.1 | 10-07-2023 | Status: concept

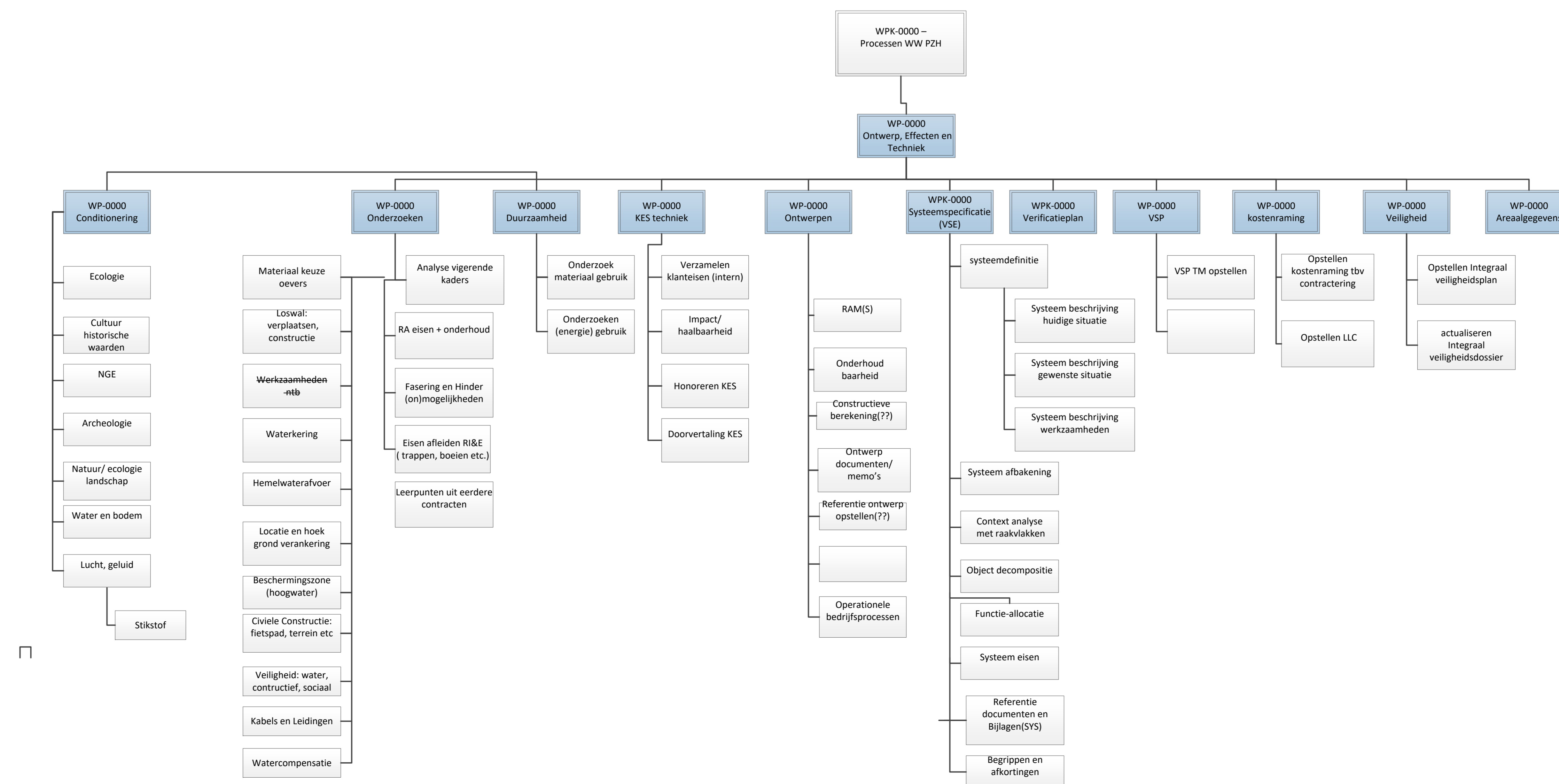



Van: [art.5.1-2e]
 Verzonden: 2023-07-12 08:17:04+00:00
 "Aan: [art.5.1-2e]
 "CC: [art.5.1-2e]; [art.5.1-2e]; [art.5.1-2e]
 Onderwerp: RE: VDS-Aerius
 "
 Goedemorgen [art.5.1-2e]

Het stuk grond ten noorden van Avalex kan gebruikt worden (na toestemming van grondeigenaar Delft). Het fietsverkeer zal toch omgeleid worden vanwege de werkzaamheden, dus die ruimte kan ook benut worden. De oeverconstructie ter plaatse is van 2007, dus dat levert geen problemen op. De diepte ten noorden van Avalex is weergegeven op onderstaand dwarsprofiel, dat kan ook nog afwijken.

Bij Rataplan ligt een slechte oeverconstructie. Daarnaast is het langs de oever ondieper. Die locatie is constructief niet geschikt voor het opslaan van zwaar materieel. Weet je zo voldoende?

Met vriendelijke groet,

[art.5.1-2e]
 [art.5.1-2e]
 Dienst Beheer Infrastructuur

[art.5.1-2e]
 M [art.5.1-2e]
 E [art.5.1-2e] pzh.nl <mailto:[art.5.1-2e]@pzh.nl>
 www.zuid-holland.nl/contact <https://eur03.safelinks.protection.outlook.com/?url=http%3A%2F%2Fwww.zuid-holland.nl%2Fcontact&data=05%7C01%[art.5.1-2e][art.5.1-2e]40pzh.nl%7Caaaf286a470af4b44242908db829f9d00%7C6d99bc288f284a73a50163a8e1eb3040%7C0%7C0%7C638247394285878445%7CUnknown%7CTWFpbGZsb3d8eyJWIjoiMC4wLjAwMDAiLCJQIjoiV2luMzIiLCJBTiI6IjE6Ikd1haWwiLCJXVCI6Mn0%3D%7C3000%7C%7C%7C&sdata=8tXhMLnyz7S2fzouo%2BgtDKAoV2YhuH5w9%2FT9oQkEvl%3D&reserved=0>
 Wil je meer weten over:
 Dienst Beheer Infrastructuur: https://jamdots.nl/view/137/Dienst-Beheer-Infrastructuur.nl <https://eur03.safelinks.protection.outlook.com/?url=https%3A%2F%2Fjamdots.nl%2Fview%2F137-[art.5.1-2e]-Beheer-Infrastructuur.nl&data=05%7C0[art.5.1-2e][art.5.1-2e]40pzh.nl%7Caaaf286a470af4b44242908db82[art.5.1-2e]6d99bc288f284a73a50163a8e1eb3040%7C0%7C0%7C638247394285878445%7CUnknown%7CTWFpbGZsb3d8eyJWIjoiMC4wLjAwMDAiLCJQIjoiV2luMzIiLCJBTiI6IjE6Ikd1haWwiLCJXVCI6Mn0%3D%7C3000%7C%7C%7C&sdata=z9mzCE9J%2FXZURQZXUHY%2FC3Qdh%2BAIqdxr3mNhGHEhKI%3D&reserved=0>

Werkdagen: ma, di, wo, do, vr
 Elke dag beter. Zuid-Holland.

Van: [art.5.1-2e] <[art.5.1-2e]@arcadis.com>
 <mailto:[art.5.1-2e]@arcadis.com>
 Verzonden: woensdag 5 juli 2023 14:04
 Aan: [art.5.1-2e] <[art.5.1-2e]@pzh.nl> <mailto:[art.5.1-2e]@pzh.nl> >
 CC: van [art.5.1-2e] <[art.5.1-2e]@arcadis.com>
 <mailto:[art.5.1-2e]@arcadis.com> >; [art.5.1-2e] <[art.5.1-2e]@pzh.nl>
 <mailto:[art.5.1-2e]@pzh.nl> > ; [art.5.1-2e]@arcadis.com
 <mailto:[art.5.1-2e]@arcadis.com>
 Onderwerp: VDS-Aerius

Hi [art.5.1-2e](#) een goedemiddag.

Naar aanleiding van ons telefonisch overleg vanmorgen ben ik even een kwartiertje aan het stoeien geweest met Google Earth en locatie Avalex. Ik heb [art.5.1-2e](#) even in de mail meegenomen om mee te denken als vaarwegbeheerder en mogelijkheden.

In de bijlage een plaatje met wat afmetingen.

1. Portaalbreedte kraan Avalex ca. 32 meter. Terreindiepte 22 meter. Het betreft een kraan om containers mee te lossen, voor het lossen van damwanden heb je een 4-sprong nodig. Dus ik kan nu niet zeggen of die kraan bruikbaar is voor lossen.
2. We hebben nu damwanden van ca. 20 meter.
3. Vrije kade ten noorden van portaalkraan ca. 54 meter.

We kunnen dat stuk vrije kade ook gebruiken voor lossen damwanden in fases en voor opstal. Wel moeten we rekening houden dat daar nog een watergang loopt die open blijft.

Plaatje Avalex ten noorden. Indien de waterdiepte het hier toelaat zouden we met een beunschip best dicht bij de oever kunnen komen. En dan lossen met een mobiele kraan op stempels en draglineschotten en ter plaatse opslaan. Dan zouden we net achter de voorbelasting blijven.

Dit zou ook kunnen bij Rataplan, zie plaatje. Zullen ze fijn vinden

Vanuit die locaties zouden we ze kunnen verspreiden over het terrein, indien de grond draagkrachtig is. Of de boel vol leggen met stalen rijplaten.

Ik zal de maker van de Aeriusberekening inlichten om deze optie ook uit te werken. Dan voeren we alles aan via water. Ik weet niet hoeveel kg's een beunschip kan hebben en met welke diepgang. Zoek ik nog uit wat een beetje gemiddeld is.

@ [art.5.1-2e](#) <mailto : [art.5.1-2e](#) pzh.nl> : weet jij wat de diepgang van de Schie langs de oever is?
En zouden wij op die manier materiaal aan land mogen brengen zonder/met minimale belemmering beroepsvaart?

Alvast dank voor het meedenken!

Groet,

[art.5.1-2e](#)

Ps. Even een beunschip opgezocht om een beetje gevoel te hebben.

Sizes

- * Length 86m
- * Width 9.50m
- * Draft 3.53m
- * Height 1.10m

Load capacity

- * Max tonnage 1915
- * Tonnage (3.00m) 1511
- * Tonnage (2.80m) 1360

Even een sommetje gemaakt op basis van het huidige damwandprofiel AZ18-700 en het laadvermogen bij een draft van 2.80m. Dit leert mij dat we max. 4 vrachten aan damwanden hebben voor heel het werk. En dan zit ik per vracht nog niet op 2/3 laadvermogen. Hier zitten mogelijkheden!!!

[art.5.1-2e](#)

art.5.1-2e

ent

Arcadis Nederland B.V.

Weena 505 | 3013 AL Rotterdam | The Netherlands

P.O. Box 4205 | 3006 AE Rotterdam | The Netherlands

M art.5.1-2e

w https://eur03.safelinks.protection.outlook.com/?url=http%3A%2F%2Fwww.arcadis.com%2F&data=05%7C01 art.5.1-2e art.5.1-2e 40pzh.nl%7Caaaf286a470af4b44242908db829f9d00%7C6d99bc288f284a73a50163a8e1eb3040%7C0%7C0%7C638247394285878445%7CUnknown%7CTWFpbGZsb3d8eyJWIjoiMC4wLjAwMDAiLCJQIjoiV2luMzIiLCJBTiI6IjE6IjE6IkhawwiLCJXVCI6Mn0%3D%7C3000%7C%7C%7C&sdata=m2g8o0g9HoZzuSW07Z3bdpB1gNwWPelZvimDI90k9wk%3D&reserved=0>

<https://eur03.safelinks.protection.outlook.com/?url=http%3A%2F%2Fwww.arcadis.com%2F&data=05%7C01 art.5.1-2e art.5.1-2e 40pzh.nl%7Caaaf286a470af4b44242908db829f9d00%7C6d99bc288f284a73a50163a8e1eb3040%7C0%7C0%7C638247394285878445%7CUnknown%7CTWFpbGZsb3d8eyJWIjoiMC4wLjAwMDAiLCJQIjoiV2luMzIiLCJBTiI6IjE6IjE6IkhawwiLCJXVCI6Mn0%3D%7C3000%7C%7C%7C&sdata=m2g8o0g9HoZzuSW07Z3bdpB1gNwWPelZvimDI90k9wk%3D&reserved=0>

<https://eur03.safelinks.protection.outlook.com/?url=http%3A%2F%2Fwww.linkedin.com%2Fcompany%2F5840%2F&data=05%7C01% art.5.1-2e art.5.1-2e 40pzh.nl%7Caaaf286a470af4b44242908db829f9d00%7C6d99bc288f284a73a50163a8e1eb3040%7C0%7C0%7C638247394285878445%7CUnknown%7CTWFpbGZsb3d8eyJWIjoiMC4wLjAwMDAiLCJQIjoiV2luMzIiLCJBTiI6IjE6IjE6IkhawwiLCJXVCI6Mn0%3D%7C3000%7C%7C%7C&sdata=PBGWRJLCSq7Dn7VU3ZzCaKtQj9ivAhfnDtB02k%2FRSD0%3D&reserved=0>

<https://eur03.safelinks.protection.outlook.com/?url=https%3A%2F%2Ftwitter.com%2Farcadis_nl&data=05%7C01 art.5.1-2e art.5.1-2e 40pzh.nl%7Caaaf286a470af4b44242908db829f9d00%7C6d99bc288f284a73a50163a8e1eb3040%7C0%7C0%7C638247394285878445%7CUnknown%7CTWFpbGZsb3d8eyJWIjoiMC4wLjAwMDAiLCJQIjoiV2luMzIiLCJBTiI6IjE6IjE6IkhawwiLCJXVCI6Mn0%3D%7C3000%7C%7C%7C&sdata=FiSHuoAFsrQhiN6ImrCCE1z7pLuMURKBT9SEiwkQmGs%3D&reserved=0>

<https://eur03.safelinks.protection.outlook.com/?url=https%3A%2F%2Fwww.facebook.com%2FarcadisNetherlands&data=05%7C01 art.5.1-2e art.5.1-2e 40pzh.nl%7Caaaf286a470af4b44242908db829f9d00%7C6d99bc288f284a73a50163a8e1eb3040%7C0%7C0%7C638247394285878445%7CUnknown%7CTWFpbGZsb3d8eyJWIjoiMC4wLjAwMDAiLCJQIjoiV2luMzIiLCJBTiI6IjE6IjE6IkhawwiLCJXVCI6Mn0%3D%7C3000%7C%7C%7C&sdata=qmJtJNKpHD6IMY5%2FJwchg9TxOWHHWONMiRZ9moPpK4A%3D&reserved=0>

<https://eur03.safelinks.protection.outlook.com/?url=https%3A%2F%2Fwww.youtube.com%2Fuser%2FARCADISNederlandBV&data=05%7C01% art.5.1-2e art.5.1-2e 40pzh.nl%7Caaaf286a470af4b44242908db829f9d00%7C6d99bc288f284a73a50163a8e1eb3040%7C0%7C0%7C638247394285878445%7CUnknown%7CTWFpbGZsb3d8eyJWIjoiMC4wLjAwMDAiLCJQIjoiV2luMzIiLCJBTiI6IjE6IjE6IkhawwiLCJXVCI6Mn0%3D%7C3000%7C%7C%7C&sdata=W03dIh0nLVQBSTyTjOWPev3MdagRXwtRUWl6Ppv8HLw%3D&reserved=0>

<https://eur03.safelinks.protection.outlook.com/?url=https%3A%2F%2Fvimeo.com%2Farcadisnederland&data=05%7C01% art.5.1-2e art.5.1-2e 40pzh.nl%7Caaaf286a470af4b44242908db829f9d00%7C6d99bc288f284a73a50163a8e1eb3040%7C0%7C0%7C638247394285878445%7CUnknown%7CTWFpbGZsb3d8eyJWIjoiMC4wLjAwMDAiLCJQIjoiV2luMzIiLCJBTiI6IjE6IjE6IkhawwiLCJXVCI6Mn0%3D%7C3000%7C%7C%7C&sdata=UBrxHGG%2FWGGBR%2FHyt0kxrbgz%2FllGfBeLYih3FnEqvto%3D&reserved=0>

<https://eur03.safelinks.protection.outlook.com/?url=https%3A%2F%2Fsoundcloud.com%2Farcadispodcast&data=05%7C01 art.5.1-2e art.5.1-2e 40pzh.nl%7Caaaf286a470af4b44242908db829f9d00%7C6d99bc288f284a73a50163a8e1eb3040%7C0%7C0%7C638247394285878445%7CUnknown%7CTWFpbGZsb3d8eyJWIjoiMC4wLjAwMDAiLCJQIjoiV2luMzIiLCJBTiI6IjE6IjE6IkhawwiLCJXVCI6Mn0%3D%7C3000%7C%7C%7C&sdata=UBrxHGG%2FWGGBR%2FHyt0kxrbgz%2FllGfBeLYih3FnEqvto%3D&reserved=0>

%7CTWFpbGZsb3d8eyJWIjoiMC4wLjAwMDAiLCJQIjoiV2luMzIiLCJBTiI6Ikk1haWwiLCJXVCI6Mn0%3D%7C3000%7C%7C%7C&sdata=t2X9B%2B2v8ggK06TwsijFXl8GSLfirQfLS%2FbfPBmlkAE%3D&reserved=0>

Arcadis Nederland B.V. - Registered office: Arnhem - Registered number: 09036504

This email and any files transmitted with it are the property of Arcadis and its affiliates. All rights, including without limitation copyright, are reserved. This email contains information that may be confidential and may also be privileged. It is for the exclusive use of the intended recipient(s). If you are not an intended recipient, please note that any form of distribution, copying or use of this communication or the information in it is strictly prohibited and may be unlawful. If you have received this communication in error, please return it to the sender and then delete the email and destroy any copies of it. While reasonable precautions have been taken to ensure that no software or viruses are present in our emails, we cannot guarantee that this email or any attachment is virus free or has not been intercepted or changed. Any opinions or other information in this email that do not relate to the official business of Arcadis are neither given nor endorsed by it. "

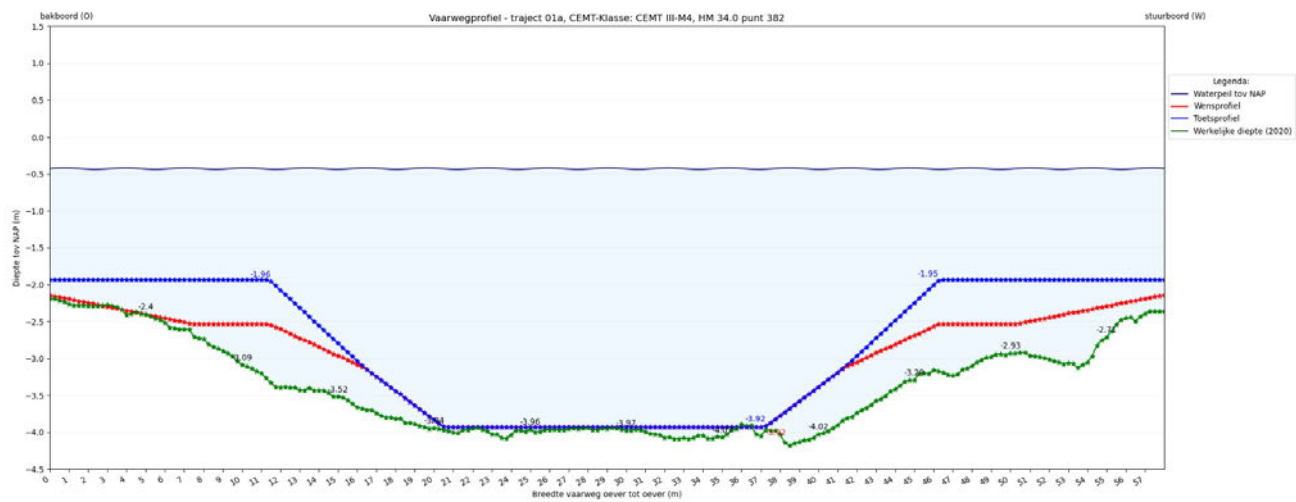

Van: [art.5.1-2e]
 Verzonden: 2023-07-13 13:15:48+00:00
 "Aan: [art.5.1-2e] [art.5.1-2e]
 CC: [art.5.1-2e] van [art.5.1-2e]
 Onderwerp: FW: Memo Herijking Contractkeuze Verbreding Delftse Schie
 "

Beste [art.5.1-2e]

Hierbij het resultaat van het overleg gisteren over de contractvorm voor VDS.

Het wordt UAV-GC (E&C).

Ik stel voor om binnenkort samen met [art.5.1-2e] te bespreken hoe we vanaf hier verder gaan.

Groeten,

[art.5.1-2e]

Van: [art.5.1-2e]
 Verzonden: woensdag 12 juli 2023 17:03
 Aan: [art.5.1-2e] pzh.nl>; [art.5.1-2e]
 <[art.5.1-2e] pzh.nl>; [art.5.1-2e] <[art.5.1-2e] pzh.nl>; [art.5.1-2e]
 <[art.5.1-2e] pzh.nl>; [art.5.1-2e] <[art.5.1-2e] pzh.nl>; [art.5.1-2e] [art.5.1-2e]
 <[art.5.1-2e] pzh.nl>
 Onderwerp: Memo Herijking Contractkeuze Verbreding Delftse Schie

Allen,

Hierbij onze keuze van vanmiddag in een memo vervat.

Met vriendelijke groet,

[art.5.1-2e]

"

Memo Herijking Contractkeuze Verbreding Delftse Schie

Datum overleg: 12 juli 2023, om 14:00 uur

Aanwezig: art.5.1-2e, art.5.1-2e, art.5.1-2e, art.5.1-2e, art.5.1-2e, art.5.1-2e, art.5.1-2e, art.5.1-2e, art.5.1-2e, art.5.1-2e

In de voortgaande periode is het Definitief Ontwerp (DO) afgerond en is een uitvoeringsbesluit genomen.

Als voorbereiding voor de volgende fase, nl contractvoorbereiding en aanbesteding, dient er een keus gemaakt te worden welk type contract het best past bij dit werk.

Arcadis heeft hiervoor een memo opgesteld: "Contractvorm Verbreding Delftse Schie" d.d. 22-11-2022 met het onderstaande advies (voor de volledige uitwerking zie [link](#)).

Op dit moment wordt het project uitvoeringsgereed gemaakt. Als onderdeel hiervan vindt een herijking plaats van de contractkeuze.

Advies Arcadis

Op basis van de analyse van Arcadis blijkt dat zowel een RAW-bestek, als een E&C contract prima passend is bij de opgave. Beide hebben voor- en nadelen, maar de nadelen zijn bij beide varianten beperkt en ook prima beheersbaar. Ook kan de markt met beide varianten prima uit de voeten. Geadviseerd wordt om de keuze te baseren op de wijze waarop de provincie zelf in het project wil participeren: indien de provincie rondom de uitwerking van het UO en de uitvoering een grotere en actieve rol wil blijven spelen, dan ligt een keuze voor een RAW-bestek voor de hand.

Indien de provincie toch de voorkeur geeft aan een beperktere inbreng, en meer wil leunen en vertrouwen op de deskundigheid van de aannemer, dan is een E&C contract de best passende contractvorm.

Keuze contractvorm

Het project bevat nog enkele inhoudelijke vraagstukken die nog niet volledig zijn uitgekristalliseerd en nog verder geoptimaliseerd kunnen worden.

De wijze van communicatie met de omgeving tijdens de uitvoering van het project moet nog verder worden ingevuld.

Ook de wijze waarop invulling gegeven wordt aan Maatschappelijk Verantwoord Opdrachtgeven en Inkopen (MVOI) is nog niet ingevuld.

Samenvattend zijn wij gezamenlijk tot de conclusie gekomen dat de contractvorm UAV-GC (E&C) de beste mogelijkheden biedt om kennis en kunde uit de markt aan te boren.

Van: art.5.1-2e
 Verzonden: 2023-07-13 13:33:13+00:00
 Aan: art.5.1-2e ; art.5.1-2e ; art.5.1-2e ; art.5.1-2e
 CC: art.5.1-2e ; art.5.1-2e ; art.5.1-2e
 Onderwerp: concept verslag PG Schieoevers
 "

Allen,

Bijgaand concept verslag van PG Schieoevers, met in rood mijn wijzigingen.

Willen jullie het hvoor je eigen onderwerpen nog even nakijken?

Dan reageer ik wel naa art.5.1-2e ok?

Groet,

art.5.1-2e (art.5.1-2e art.5.1-2e

art.5.1-2e

M art.5.1-2e

E art.5.1-2e pzh.nl <mailto : art.5.1-2e pzh.nl>

www.zuid-holland.nl/contact <https://eur03.safelinks.prote look.com/?
 url=http%3A%2F%2Fwww.zuid-holland.nl%2Fcontact&data=05%7C0 art.5.1-2e art.5.1-2e
 %40pzh.nl%7Cf3c56cc6f0a847540af708db8394f1ca
 %7C6d99bc288f284a73a50163a8e1eb3040%7C0%7C0%7C638248448316967202%7CUnknown
 %7CTWfPbGZsb3d8eyJWIjoiMC4wLjAwMDAiLCJQIjoiV2luMzIiLCJBTiI6Ik1haWwiLCJXVCI6Mn0%3
 D%7C3000%7C%7C%7C&sdata=NUGHXSAGsnYi3Ml2%2FfLJeohCRhxAPRQ8gz%2F9NWgcxDS
 %3D&reserved=0>

Werkdagen: ma, di, wo, do

Elke dag beter. Zuid-Holland.

"



Notulen

Afstemming Schieoevers PZH – Gemeente Delft

Datum	Donderdag 6 juli 2023
Tijd	14.30 – 16.30 uur
Vorm	Fysiek in ruimte C1 Cromvliet bezoekers worden door art.5.1-2e aangemeld <i>Indien fysiek aansluiten niet mogelijk is, dan is vergaderen via teams ook mogelijk. Link in vergaderverzoek.</i>
Genodigden namens PZH	art.5.1-2e - art.5.1-2e - art.5.1-2e - art.5.1-2e - art.5.1-2e art.5.1-2e - art.5.1-2e - art.5.1-2e - art.5.1-2e (agendalid)
Genodigden namens Gemeente Delft	art.5.1-2e art.5.1-2e art.5.1-2e art.5.1-2e
Afwezig	art.5.1-2e - art.5.1-2e - art.5.1-2e - art.5.1-2e
Notulen	art.5.1-2e

Agenda

1. Opening en mededelingen

art.5.1-2e is vandaag voorzitter en heet iedereen welkom, in het bijzonder art.5.1-2e als nieuwelingen bij dit overleg art.5.1-2e moet als agendalid de volgende keren in cc worden meegenomen. Een kort voorstelronde volgt.

art.5.1-2e Er is een nieuw bestuur, het is **zo goed als** zeker dat Meindert Stolk de Economie portefeuille overneemt van Willy de Zoete **en waarschijnlijk gaat deelnemen aan BO Schieoevers**. **Anne Konng**, Frederik Zevenbergen en Jeannette Baljeu blijven betrokken bij het project, de exacte rolverdeling volgt later.

art.5.1-2e De volgende overleggen staan gepland:

- Afstemmingsoverleg Delft/PZH op 24 augustus
- Directie-overleg op 28 augustus
- Bestuurlijk overleg op 14 september: Graag ervoor zorgen dat dit overleg in de agenda's van de juiste bestuurders komt (Anne Koning, Meindert, Frederik, Jeannette). Goed om direct na de zomer de concept agenda op te stellen, art.5.1-2e en art.5.1-2e pakken dit op.

art.5.1-2e Binnen het team Verbreding Delftse Schie zijn twee nieuwe mensen gestart, art.5.1-2e (assistent projectleider) en art.5.1-2e van art.5.1-2e (technisch projectleider). Het doel is om eind 2023 veel losse eindjes qua techniek op orde te hebben.

art.5.1-2e art.5.1-2e gaat per augustus zijn Schieoevers projecten overdragen aan art.5.1-2e
art.5.1-2e art.5.1-2e; weg, er is een beoogd opvolger voor de technische kant/realisatie van het project Gelatinebrug. Er wordt daarnaast intern gezocht naar een procesmanager.

2. Notulen overleg 25 mei en actielijst

De notulen van 25 mei worden voor akkoord verklaard. De actielijst wordt besproken.

3. SOK:

Verbreding Schie inclusief BP

art.5.1-2e Het bestemmingsplan lijkt vertraging op te lopen. Qua stikstof wordt op dit moment bekeken dit zo goed mogelijk dicht te krijgen. Combi-Ster heeft een tweede zienswijze (een aanvulling op de eerdere) ingediend, binnen een redelijke termijn voor vaststelling is dit juridisch mogelijk. Combi-Ster heeft twee Woo-verzoeken gedaan en ze zijn met name niet blij met de locatiekeuze. art.5.1-2e heeft bij hen aangegeven dat de verwachting is dat het bestemmingsplan eind dit jaar wordt vastgesteld. art.5.1-2e zal het document met het team delen.

art.5.1-2e Er is nog een aantal technische zaken die opgelost moet worden (o.a. overeenkomsten en geld). art.5.1-2e ziet graag dat de stukken die bij het bestemmingsplan gemotiveerd worden, ons vooral gaan helpen bij de project- en realisatiebesluiten. De onderbouwing in alle stukken moet hetzelfde zijn. Binnen de PZH is de wens om het omgevingsmanagement te herijken, zodat naar de besluitvormingsfase toe de stakeholders en de betreffende communicatie goed in kaart kan worden gebracht. Het is belangrijk om elkaar op de hoogte te houden van gesprekken met stakeholders. Voorstel art.5.1-2e Eind augustus bespreken in dit team en duidelijke afspraken over rolverdeling maken.

Verder geeft art.5.1-2e aan dat er voor het project een tekort is van € 3,9 miljoen. Er kan indexering worden toegepast. De PZH is hard op zoek naar geld en is o.a. in gesprek met Delft om de bijdrage te verhogen. art.5.1-2e art.5.1-2e heeft na het vorig DO met art.5.1-2e aangegeven dat voor de BC Schieoevers maximaal € 1,5 ton kan worden vrijgespeeld. In het DO is afgesproken dat een bedrag wordt opgenomen in een andere subsidie-aanvraag richting het Rijk (Delft-West). art.5.1-2e houdt de uitspraak nauwlettend in de gaten.

Door daarnaast BTW compensatie toe te passen en e.e.a. slim te organiseren, kan er wellicht ca. € 1 miljoen worden opgelost. De gang van zaken moet wel binnen de afspraken van de SOK passen. art.5.1-2e zal het plan delen met het team.

Buiten reikwijdte Woo-verzoek

Buiten reikwijdte Woo-verzoek

|

Buiten reikwijdte Woo-verzoek

Buiten reikwijdte Woo-verzoek



Buiten reikwijdte Woo-verzoek

8.[10.] Rondvraag en sluiting

art.5.1-2e: Wil graag met elkaar de afspraak maken dat stukken pas na interne af- en overeenstemming naar buiten gaan om de processen zo goed mogelijk te laten verlopen. Iedereen gaat hiermee akkoord.

art.5.1-2e: Dank aan art.5.1-2e voor alles wat hij voor het project heeft gedaan.

art.5.1-2e: Gaat op 11 augustus met pensioen, art.5.1-2e bedankt ook hem voor zijn inzet.

art.5.1-2e dankt iedereen voor de aanwezigheid en sluit de vergadering.

Actielijst

Actiepunten	Wie	Deadline	Afgerond
Buiten reikwijdte Woo-verzoek	Buiten reikwijdte Woo-verzoek		
Indexatie bijdrage Delft aan VDS. Geen ruimte in eigen begroting, kan mogelijk mee in subsidie-aanvragen. PZH (art.5.1-2e heeft de raming al <u>gestuurdstuurt raming</u> .	art.5.1-2e PZH	6 juli	Ja
Datum BO 14 september in alle agenda's krijgen en concept agenda opstellen	art.5.1-7e art.5.1-2e	eind augustus	
Inzake Verbreding Schie: - Documenten Combi-Ster delen met team - Financieel plan delen met team	art.5.1-2e art.5.1-2e	zsm	
Buiten reikwijdte Woo-verzoek			
Buiten reikwijdte Woo-verzoek	Buiten reikwijdte Woo-verzoek		
Buiten reikwijdte Woo-verzoek			
Buiten reikwijdte Woo-verzoek			



|

Agendapunten volgend overleg

- Verbreding Schie – afspraken rolverdeling
-

Bijlage(n)

Artikel Delft op Zondag 1 juli inzake Thor

Volgende overleggen in 2023

24 augustus te Delft

12 oktober te PZH

23 november te Delft

Overleggen 2024 moeten nog worden ingepland.



Van: [art.5.1-2e]
Verzonden: 2023-07-13 16:41:02+00:00
Aan: [art.5.1-2e] [art.5.1-2e] [art.5.1-2e] [art.5.1-2e] [art.5.1-2e]
[art.5.1-2e] [art.5.1-2e] [art.5.1-2e] [art.5.1-2e] [art.5.1-2e]

CC:

Onderwerp: semi-definitieve beantwoording zienswijzen BP VDS

"

Allen,

Ik heb net de (concept-)definitieve beantwoording van de zienswijzen op het Bestemmingsplan VDS ontvangen van gem Delft.

Het verzoek aan jullie om deze te beoordelen en met name kritisch te zijn op de locatiekeuze en de watergebonden bedrijvigheid.

Graag verneem ik van jullie je commentaar op het stuk.

Met vriendelijke groet,

[art.5.1-2e]

"

Nota Zienswijzen

Zienswijze en beantwoording zienswijzen

Bestemmingsplan Verbreding Schie

Zienswijzen

Van 13 december 2022 tot en met 24 januari 2023 heeft het ontwerpbestemmingsplan ter inzage gelegen op het Stadskantoor, via bekendmakingen.nl en op ruimtelijkeplannen.nl (de landelijke voorziening).

De schriftelijke zienswijzen zijn hieronder weergegeven. De NAW-gegevens worden niet weergegeven omdat deze beschermd zijn op grond van de Wet bescherming persoonsgegevens. De zienswijzen hebben daarom een nummer gekregen. Daarnaast is de datum en het registratienummer weergegeven van de ingekomen reactie.

Nr.	Djumanummer	
1	5419686	A&A Delft Beheer B.V.
2	5418465	BedrijvenKring Schieoevers
3	5420260	Combi-Ster
4	5419694	Omwonenden Rotterdamseweg (1)
5	5419703	Van den Berg transport Beheer B.V.
6	5407936	Stedin
7	5395823	Tennet
8	5418123	Omwonenden Rotterdamse-weg (2)
9	5418123	Zandhandel & Overslagbedrijf Van der Waal B.V.

In dit onderdeel zijn de Zienswijzen samengevat en van een reactie voorzien. Hierbij wordt ook steeds aangegeven of de reactie leidt tot een aanpassing van het bestemmingsplan. De reacties zijn – met uitzondering van de reacties van rechtspersonen - geanonimiseerd in verband met privacy.

Hieronder worden de zienswijzen besproken.

1a	A&A Delft Beheer B.V.	Zienswijze	Volgens indiener zijn zijn pand, kantoor en de bedrijfswoningen niet betrokken in de beoordeling of sprake is van een goede ruimtelijke ordening. Volgens indiener wordt het bestaan van de bedrijfswoningen ontkent. Indiener is van mening dat bedrijfswoningen geluid-, geur- en stankgevoelige functies zijn. Datzelfde geldt volgens indiener voor kantoren. In het voornemen is het voorgaande – volgens indiener - niet onderzocht.
-----------	----------------------------------	-------------------	--

		Beantwoording	art5.1-4
		Aanpassing	
1b		Zienswijze	Volgens indiener is het ontwerpbestemmingsplan in strijd met het conserverende karakter van het bestemmingsplan Schieoevers Zuid. Dat het plangebied ligt binnen het bedrijventerrein Schieoevers Zuid maakt volgens indiener vanwege het conserverende karakter van het bestemmingsplan dat de ontwikkeling niet past in de ruimtelijke structuur van het gebied. Waar de laad- en loswallen zijn geprojecteerd is er nu sprake van een fietspad met uitzicht op de Schie en van een lange strook openbaar groen. De bestemming "Verkeer", "Groen" en "Water" en verwachte ontwikkelingen dienen

			volgens indiener conform het conserverende karakter van het bestemmingsplan te worden uitgelegd. Indiener is van mening dat nieuwe bedrijven in het plangebied niet zijn toegelaten.
		Beantwoording	art5.1-4
		Aanpassing	
1c		Zienswijze	<p>Indiener geeft aan dat zijn pand op korte afstand van de toekomstige zandhandel is gevestigd en is volgens indiener niet verenigbaar met zijn bedrijfsvoering, de bedrijfswoningen en de bestaande functies. Indiener verwijst hiervoor naar de uitspraak ABRvS 9 december 2009, ECLI:NL:RVS:2009:BK5836, r.o. 2.3.4 en 2.3.5.</p> <p>Daarnaast is indiener van mening dat de verplaatsing van de zandhandel niet past binnen de gemeentelijke ambitie voor Schieoevers Zuid om het bedrijventerrein beter te benutten en zo bij te</p>

			dragen aan Delft als stad van techniek en innovatie en de waardenketen te sluiten.
		Beantwoording	art5.1-4 

		Aanpassing	art5.1-4
1d		Zienswijze	Indiener is van mening dat de trillings- en geluidhinder voor de omgeving door de voorgenomen ontwikkeling per saldo zal toenemen. Nu rijdt daar geen zwaar vrachtverkeer van en naar de voorgenomen nieuwe locatie voor de zandhandel. Ook hier geldt dat bij de gewenste toename van de overslag per jaar door de zandhandel (van 250.000 m3 naar 400.000 m3) op Schieoevers Zuid de hinder van zwaar vrachtverkeer verder toe zal nemen.
		Beantwoording	art5.1-4
		Aanpassing	
1e			Indiener stelt dat de ontwikkeling afbreuk doet aan dat deel van Schieoevers Zuid als bedrijventerrein dat ook voor kantoren bestemd is. In zoverre is de ontwikkeling – volgens indiener - niet passend in de ruimtelijke structuur van de omgeving, blijft de ruimtelijke kwaliteit per saldo niet ten minste gelijk, is van inpassing geen sprake, is sprake van een wijziging op structuurniveau die niet passend is binnen gebiedsintensiteit en aard en schaal van gebied en wordt geen rekening gehouden met relevante richtpunten ruimtelijke kwaliteit nu de ruimtelijke kwaliteit niet conform eisen van bestaande ondernemers en sectoren (zoals bedrijfswoningen en kantoren) behouden en verbeterd en is sprake van strijd met artikel 6.9 van de Omgevingsverordening Zuid-Holland en de NOVI (Nationale Omgevingsvisie). Gedane investeringen (op basis van bestemmingsplan “Schieoevers Zuid”) kunnen – volgens indiener - door het voornemen niet renderen. Hiervoor acht indiener de gemeente aansprakelijk.

		Beantwoording	art5.1-4
		Aanpassing	
1f			Indiener merkt op dat de waarde van zijn pand en bedrijfsmogelijkheden enorm worden aangetast en geeft aan voornemens te zijn een planschadeverzoek in te dienen bij het onherroepelijk worden van het bestemmingsplan. In dit kader merkt indiener op dat niet duidelijk is gemaakt of planschade is meegenomen in de afspraken met de provincie en of hiervoor financiële middelen en draagkracht bestaat.
		Beantwoording	art5.1-4
		Aanpassing	

1g			<p>Volgens indiener worden de in de aanmeldnotitie m.e.r. genoemde waarborgen niet allen nageleefd. Erkend wordt dat de tonnage wordt gewijzigd. De opmerkingen uit deze zienswijze zijn niet onderzocht in de aanmeldnotitie, waardoor de conclusie dat er geen nadelige effecten zijn niet zonder meer gevolgd kan worden. Het aspect gezondheid lijkt niet te zijn meegenomen en afgewogen in de notitie. Daarbij is ten onrechte bij de toename van geluid, trillingen en hinder, etc. gekeken naar het bedrijventerrein als geheel in plaats van de effecten binnen het bedrijventerrein voor gevoelige functies inzichtelijk te maken en af te wegen.</p>
		Beantwoording	<p>art5.1-4</p>

		Aanpassing	art5.1-4
1h			Door het afgemeerd liggen van schepen is er geen zicht meer op de Schie. Indiener geeft aan dat voor en door begeleiders van roeiers er geen zicht meer zal zijn op roeiers op de Schie. Dit levert volgens indiener een gevaarlijke situatie op door de vrachtschepen die door de verbreding sneller zullen varen. Indiener geeft vervolgens aan dat er nauwelijks tot geen controle op de vaarsnelheden op de Delftse Schie is en indiener ziet in de plannen geen verbeteringen. Daarnaast is indiener van mening dat de wijziging van het gebied voor fietsers een onveilige situatie oplevert doordat ze in de avond en in de nacht over een verlaten bedrijventerrein moeten fietsen. Voorts staat in het NOVI dat kruisende fiets- en wandelroutes en de recreatievaart zo veel mogelijk in stand dient te worden gehouden en dient te worden verbeterd. Er is volgens indiener sprake van strijd met de NOVI.
		Beantwoording	art5.1-4
		Aanpassing	
1i			Indiener geeft aan voornemens te zijn om zonnepanelen te plaatsen op het pand. Volgens indiener blijkt uit de onderzoeken dat zandoverlast niet is uit te sluiten, waardoor de zonnepanelen (door bedekt te zijn met zand) niet goed kunnen functioneren en vaak onderhouden moeten worden.
		Beantwoording	art5.1-4

			art5.1-4
		Aanpassing	
1j			<p>Indiener merkt op dat de raad zich niet ervan heeft vergewist dat alternatieve locaties meer geschikt zijn voor de zandhandel. Uit de Aanmeldnotitie m.e.r. blijkt volgens indiener niet dat alternatieven zijn onderzocht. Volgens de gebiedsvisie zou ten zuiden van de Faraydaweg een geschikte locatie zijn voor de zandhandel. Daarnaast zou ook de locatie bij Rataplan geschikt zijn. De huidige gekozen locatie is volgens indiener ongeschikt omdat er geen nieuwe binnenhaven wordt aangelegd en de schepen bij de bestaande haven zullen moeten blijven keren (op enige afstand van de nieuwe locatie van de zandhandel), hetgeen onnodig milieugevolgen oplevert. Daarnaast zal sprake zijn van een toename aan scheepverkeer langs het pand van cliënte. Ook hier is geen rekening mee gehouden in de afweging van het plan. De Marconiweg is volgens indiener niet geschikt voor de verkeersafhandeling.</p>
		Beantwoording	art5.1-4

			art5.1-4
		Aanpassing	
1k			<p>Indiener stelt dat door de versmalling van de Schie ter hoogte van de beoogde locatie van de zandhandel er een waterdruk ontstaat waardoor schade aan de kade optreedt. Een toename van aantal schepen of tonnage van schepen wordt als gevolg van veiligheidsmaatregel niet verwacht. Versmalling zou juist het doel zijn. Ter plaatse van de locatie van de Zandhandel wordt de kade juist smaller. Hierdoor blijft er minder ruimte over voor schepen om te varen en zal onder andere door waterdruk schade aan de kade van de zijde van het pand van indiener worden veroorzaakt. De kade is tevens in eigendom van indiener.</p>
		Beantwoording	art5.1-4
		Aanpassing	
1l			<p>Voorts geeft indiener aan dat uit de watertoets van Arcadis blijkt dat water moet worden gecompenseerd als gevolg van de toename van verhard oppervlak. Indiener is van mening dat deze compensatie-eis als voorwaardelijke verplichting in de regels dient te worden opgenomen. Datzelfde</p>

			geldt volgens indiener voor de voorzorg- en beheersmaatregel die Arcadis voorstelt.
		Beantwoording	art5.1-4
		Aanpassing	
1m			Verder geeft indiener aan dat er geen duidelijkheid is over de maximumsnelheid en het optreden daartegen. De gemeente heeft - volgens indiener - niet onderzocht of het scheepvaartverkeer een maximumsnelheid dient te hebben.
		Beantwoording	art5.1-4
		Aanpassing	
1n			Indiener stelt dat er geen goede tekeningen zijn met maatvoeringen, terreinindeling etc., zodat de daadwerkelijke afstanden, hoogten, etc. niet helder zijn en ook geen goede afweging kan worden

			gemaakt van de ruimtelijke effecten van het voornemen.
		Beantwoording	art5.1-4
		Aanpassing	
1o			Volgens indiener wordt ten onrechte gesteld dat enkel sprake is van een zandhandel. Er is sprake van een zandhandel en overslag en een dergelijk bedrijf zit in een hogere milieucategorie, zodat naar de mening van indiening de uitgangspunten van de verrichte onderzoeken onjuist zijn.
		Beantwoording	art5.1-4

			art5.1-4
		Aanpassing	
1p			<p>Indiener stelt dat ter plaatse van de bestemming “Verkeer” een zandhandel is toegestaan (art. 4.1 onder i), maar dat niet is omschreven wat onder het begrip “zandhandel” dient te worden verstaan en welke activiteiten bij de zandhandel zijn toegestaan. Binnen de bestemming “Verkeer” is volgens indiener een hoofdrijbaan toegelaten. Op grond van de Wegenverkeerswet 1994 (WVW 1994) is het toegestaan om op de rijbaan te laden en te lossen. Door in het bestemmingsplan te bepalen dat “laden en lossen” is toegelaten binnen de aanduiding “loswal” en door dit niet te bepalen voor de aanduiding “zandhandel”, lijkt het volgens indiener alsof laden en lossen bij de zandhandel niet is toegelaten.</p>

			<p>Voorts stelt indiener dat niet is onderzocht en uitgesloten dat de zandhandel naast zand ook andere stoffen kan verwerken, zoals grind, grond, argex, verharding, etc. Indiener is van mening dat ook andere materialen moeten worden genormeerd in het bestemmingsplan. Deze kunnen immers even goed geluid-, stof- en geurhinder veroorzaken. Dit geldt volgens indiener ook voor de openbare loswal (aansluiten 150.000 m3).</p>
		Beantwoording	<p>art5.1-4</p> 

			art5.1-4
		Aanpassing	
1q			Vervolgens stelt indiener dat voor de openbare loswal het aantal vervoersbewegingen is opgenomen, maar voor de zandhandel niet (totaal m3: 15 m3 x 2 = aantal bewegingen), terwijl dit als uitgangspunt is genomen in de onderzoeken en in de toelichting. Hierbij plaatst indiener de opmerking dat meer bewegingen plaats kunnen vinden als met kleinere vrachtwagens wordt gewerkt. Dat is volgens indiener in de praktijk het geval. Dit betekent volgens indiener dat de maximale vervoersbewegingen van 55.000 geen worst case inschatting is en de uitgangspunten van de onderzoeken niet juist en de berekende effecten daarom ook niet.
		Beantwoording	art5.1-4
		Aanpassing	
1r			Indiener geeft aan dat uit alle onderzoeken blijkt dat voor de representatieve bedrijfssituatie en voor het

			oordeel dat sprake is van een aanvaardbaar woon-/werk-/ en leefklimaat uit is gegaan van 750 uren bedrijfstijd. Dit is volgens indiener niet opgenomen in het ontwerpbestemmingsplan, zodat de uitgangspunten van de onderzoeken en de toelichting niet gewaarborgd zijn. In dit kader is het volgens indiener ook relevant dat niet afdoende is gespecificeerd binnen welke tijden de zandhandel geopend kan zijn, welke tijden de zandhandel in bedrijf kan zijn, welke tijden de vrachtwagens rondrijden, welke tijden de vrachtschepen mogen liggen, aanmeren en dienen te vertrekken.
		Beantwoording	art5.1-4
		Aanpassing	
1s			In onderzoeken worden zeeschepen uitgesloten en wordt enkel de binnenvaart genoemd. In het ontwerpbestemmingsplan is niet bepaald dat zeeschepen niet ter plaatse mogen komen, zodat onder meer de onderzochte geluid- en geurbelasting onjuist zijn en ook anders (en meer) kunnen zijn. De raad heeft niet vastgesteld dat zeeschepen redelijkerwijs niet ter plaatse kan komen, zodat de maximale planologische mogelijkheden niet zijn onderzocht en afgewogen.
		Beantwoording	art5.1-4

			art5.1-4
		Aanpassing	
1t			<p>Indiener stelt dat de openbare loswal volgens de toelichting bestemd is voor overslag door derden (onder 4.4) en niet voor de zandhandel. In artikel 4.3.1 onder c is bepaald dat de geluidbelasting vanwege de zandhandel ter plaatse van de aanduiding “openbare loswal” niet hoger mag zijn dan in de bijbehorende tabel is aangegeven. De zandhandel kan dus tevens gebruik maken van de openbare loswal. Dat is volgens indiener in strijd met de toelichting. Daarbij vraagt indiener zich af hoe voorkomen wordt dat geen opslag plaats vindt op de kade/het terrein bij de openbare loswal. Als er geen silo’s zijn waar het materiaal in kan worden opgeslagen, dan zijn daar ook effecten aan verbonden. Indiener stelt dat hiermee lijkt alsof toestemming is gegeven aan de zandhandel om de openbare loswal te gebruiken.</p> <p>Daarbij is indiener van mening dat de voorwaardelijke verplichting dat zand moet worden bevochtigd niet van toepassing is op de openbare loswal. Zodat geen aanvaardbaar woon-, werk- en bedrijfsklimaat gegarandeerd kan worden. Dit is volgens indiener ook in strijd met het Activiteitenbesluit en de Activiteitenregeling.</p>
		Beantwoording	art5.1-4

			art5.1-4
		Aanpassing	
1u			Indiener geeft aan dat de voorwaardelijke verplichting ten aanzien van het maximale bronvermogen van 100 dB(A) van de kraan ook zou moeten gelden voor de openbare loswal. In de onderzoeken is ook uitgegaan van dit bronvermogen bij de loswal.
		Beantwoording	art5.1-4
		Aanpassing	
1v			Volgens indiener ontbreekt een voorschrift in planregels dat afgemeerde schepen de motoren uit dienen te schakelen om geluids-, geur- en trillingshinder te voorkomen bij omwonenden en in de buurt gelegen bedrijven.
		Beantwoording	art5.1-4
		Aanpassing	
1w			Ook voldoet volgens indiener het vereiste van toestemming van de Havenmeester niet aan de

			rechtszekerheid. Niet is bepaald onder welke omstandigheden al dan niet toestemming kan worden verleend door de Havenmeester en in het kader van welke belangen de Havenmeester toestemming dient te verlenen of onthouden.
		Beantwoording	art5.1-4
		Aanpassing	
1x			Indiener is van mening dat het belang van de 'vrijwaringszone – vaarweg' onvoldoende is beschermd in de planregels. Een zandsilo is geen gebouw maar kan wel vergelijkbaar zijn met hoogopgaande beplantingen, waardoor zichtlijnen van bemanning en navigatieapparatuur alsnog worden aangetast. Tegelijkertijd is het op dit moment niet helder of gebouwen van de zandhandel zoals het kantoorgebouw binnen de vrijwaringszone worden geplaatst.
		Beantwoording	art5.1-4

		Aanpassing	art5.1-4
1y			Indiener stelt dat bij de ontwerp omgevingsvergunning geen tekeningen zijn gevoegd. Hier is volgens indiener in de omgevingsvergunning ook niets over overwogen waardoor niet kan worden getoetst of de aanvraag omgevingsvergunning inderdaad voldoet aan het bestemmingsplan (anders dan het college stelt dat hieraan voldaan wordt). Van (verslagen inzake) overleg met de vaarwegbeheerder is ook niet gebleken.
		Beantwoording	art5.1-4
		Aanpassing	
1z			Indiener vreest geluidsoverlast als gevolg van de verplaatsing van de zandhandel, de bedrijfsactiviteiten en de activiteiten op de openbare loswal. De geluidsbelasting ter plaatse van het kantoor en de bedrijfswoningen van indiener had moeten worden onderzocht. Indiener merkt op dat de geluidsbelasting ter plaatse van bedrijfswoningen binnen een geluidszone van een industrieterrein hoogstens 50 dB(A) bedraagt (art. 44 Wgh). Uit het onderzoek van Arcadis wordt een bedrijfswoning van cliënt wel genoemd en blijkt ook dat de waarden die gelden voor het langtijdgemiddelde beoordelingsniveau worden overschreden (zie BW10b). Er zijn geen hogere waarden gesteld (art. 45 Wgh). In het bestemmingsplan zijn wel MTG-punten (woningen in geluidszone) opgenomen (art. 4.3.1 onder c). De bedrijfswoningen van indiener zijn hier niet in genoemd, terwijl de geluidsbelasting in het oosten, ter plaatse van de bedrijfswoningen, juist hoog is volgens het onderzoek en de bedrijfswoningen van indiener op kortere afstand liggen dan de

			<p>voorgestelde MTG-punten.</p> <p>Verder is indiener van mening dat een kantoor volgens de Wet geluidhinder geen geluidgevoelig object is, maar dat bedrijfsruimten waar gedurende een langere periode van de dag personen verblijven die een zekere bescherming tegen onaanvaardbare geluidhinder behoeven, als geluidgevoelig dienen te worden aangemerkt. Daarbij dient de raad zich – volgens indiener – ook af te vragen of door verruiming van de geluidszone de aanduiding “Kantoor” ter plaatse wel een goede ruimtelijke ordening oplevert (ABRvS 7 juli 2010, ECLI:NL:RVS:2010:BN0443, r.o. 2.6.2). De raad dient zich er – volgens indiener -van te vergewissen dat het plan ook voor het kantoorgebouw niet tot onaanvaardbare geluidhinder zal leiden (ABRvS 9 augustus 2017, ECLI:NL:RVS:2017:2150, r.o. 21.3). In dit verband merkt indiener ook op dat het kantoor en de bedrijfswoningen op de rand van het bedrijventerrein/ de geluidszone zijn gelegen, zodat hier extra belang in dient te worden gevonden.</p>
		Beantwoording	<p>art5.1-4</p>

			art5.1-4
		Aanpassing	
1aa			<p>Indiener stelt dat uit het onderzoek, en vastlegging daarvan in de planregels, niet blijkt dat de cumulatieve geluidsbelasting van de Atlas en Liebherr-kraan zijn berekend, dat het bestaande geluid afkomstig van het industrieterrein, de beschikbare geluidsruimte, stationair draaiende motoren van vrachtwagens en schepen en het opnieuw starten van motoren zijn betrokken in het onderzoek. Ook lijkt geluid van schepen buiten beschouwing te zijn gelaten, terwijl het geluid van de schepen zich nu ter plaatse gaat concentreren (en dat onder het oude bestemmingsplan niet het geval was). In dit geval is het voor indiener onduidelijk vanaf welke plek het geluid is gemeten (op het water of op het land).</p>
		Beantwoording	art5.1-4

			art5.1-4
		Aanpassing	
1bb			<p>Indiener merkt op dat de geluidruimte van de bedrijven in de geluidszone is vastgelegd met geluidnormen per bedrijf op een vaste afstand van de terreingrens van dat bedrijf (zoals de zandhandel). Het is het doel van de gemeente om bestaande gevoelige functies strak te begrenzen en beheren. Verder blijkt - volgens indiener - uit het onderzoek van Arcadis dat de geluidsgrenswaarden van het Activiteitenbesluit in oostelijke richting van de zandhandel met 4 dB(A) wordt overschreden in de dag en nacht. De omgevingsdienst zou dit volgens Arcadis met een maatwerkvoorschrift moeten inpassen. Indiener is van mening dat het ontwerpbestemmingsplan niet uitvoerbaar is zolang de overschrijding niet wordt weggenomen. Dat betekent – volgens indiener - niet wachten op een maatwerkvoorschrift, want dat is onzekere toekomstige kwestie en maakt dat het bestemmingsplan op onrechtmatige wijze een nader toetsingsmoment krijgt. Indiener stelt dat de raad moet bepalen dat de zandhandel pas kan worden gebruikt als deze overschrijding is weggenomen door specifiek te bepalen welke maatregel dient te worden getroffen.</p>
		Beantwoording	art5.1-4

			art5.1-4
		Aanpassing	art5.1-4
1cc			<p>Indiener vreest geuroverlast als gevolg van de verplaatsing van de zandhandel, de bedrijfsactiviteiten en de activiteiten op de openbare loswal. De geurbelasting ter plaatse van het kantoor en de bedrijfswoningen van indiener is niet onderzocht, getoetst en afgewogen. Indiener geeft aan dat scheepvaart weliswaar onder het oude bestemmingsplan was toegelaten, maar het aanleggen/afmeren, lossen en verladen van schepen, stationair draaien, aan- en uitschakelen van motoren en zandwagens met 2 kranen, etc. niet. Bij de toets is ten onrechte de cumulatieve geurbelasting (waarbij andere bedrijven die geur uitstoten) niet meegenomen (zoals Avalex). De raad heeft zich er – volgens indiener - niet van vergewist dat de geurbelasting ter plaatse van het pand van indiener een goede ruimtelijke ordening oplevert. Kantoren en bedrijfswoningen op een bedrijventerrein kunnen naar de mening van indiener als geurgevoelig object worden gezien (ABRvS 24 december 2008, ECLI:NL:RVS:2008:BG3812). Voorts is er volgens indiener niet getoetst aan de VNG-handreiking milieuzonering en/of artikel 2.7a Activiteitenbesluit. Enkel in een oud onderzoek van een overlaadstation Delftse Schie over het verwerken van afval is een geuronderzoek gedaan. Indiener geeft aan dat niet is toegelicht hoe dat zich verhoudt tot dit bestemmingsplan (al kunnen we wel bedenken dat afval natuurlijk meer geuroverlast geeft dan zand) en dat de maatregelen die daarin zijn opgenomen ook niet als voorschrift in het bestemmingsplan of de omgevingsvergunning zijn opgenomen.</p>
		Beantwoording	art5.1-4

			art5.1-4
		Aanpassing	
1dd			<p>Indiener vreest trillingen als gevolg van de verplaatsing van de zandhandel (waaronder de aanleg van de kade, etc.), de bedrijfsactiviteiten en de activiteiten op de openbare loswal en overlast en schade als gevolg van die trillingen. Indiener geeft aan dat geluidsgevoelige objecten op een gezoneerd industrieterrein niet getoetst hoeven te worden aan het Activiteitenbesluit en de SBR-richtlijn (art. 2.23 Activiteitenbesluit), maar naast het Activiteitenbesluit dient – volgens indiener - een aanvullende toets naar de goede ruimtelijke ordening te worden verricht. Volgens indiener is niet gebleken dat de raad zich ervan vergewist heeft dat ter plaatse van het pand niet sprake is van onaanvaardbare trillingen. Uit het onderzoek blijkt niet dat het pand van indiener met gevoelige functies is meegenomen in het onderzoek, terwijl het op korte afstand ligt tot de zandhandel. Daarnaast wordt zonder nadere onderbouwing door Arcadis gesteld dat de watergang tussen de zandhandel en het pand van indiener “trilling verstorend” is. Tegelijkertijd noemt Arcadis maatregelen om trillingen te voorkomen en te beperken. De door Arcadis genoemde maatregelen zijn niet opgenomen in het ontwerpbestemmingsplan.</p> <p>Verder is wel het standpunt ingenomen dat Rotterdamseweg 402A trillingshinder en -schade zal ondervinden. Voornoemd adres ligt naast het pand van indiener 402-D t/m 402-Z en ligt op grotere afstand (en verder van het water af) dan het pand van indiener, terwijl het pand van indiener niet is onderzocht. Als gevolg van heien en plaatsen van damwanden zal in ieder geval wel hinder en schade ontstaan bij het pand van cliënte. In de kantoren en bedrijfswoningen kan dan niet gewerkt worden. De druk op de damwand aan de zijde van het pand van cliënte zal door het heien ook vergroten, hetgeen grote schade kan veroorzaken. Datzelfde heeft te gelden voor schade aan bestrating/ verzakkingen rondom het pand. Bij het voornemen is geen heiplan aangeleverd.</p>
		Beantwoording	art5.1-4

			art5.1-4
		Aanpassing	art5.1-4
1ee			<p>Indiener constateert dat de raad Arcadis onderzoek heeft laten verrichten naar de luchtkwaliteit. In het ontwerpbestemmingsplan zijn de uitgangspunten van het luchtkwaliteitsonderzoek – volgens indiener - niet volledig overgenomen, zodat de uitgangspunten van het onderzoek/ de bescherming die het onderzoek poogt te geven, niet wordt gewaarborgd. Enkel de doorzet per jaar, het volume van de vrachtwagen en het aantal transportbewegingen zijn als planregels overgenomen uit het rapport van Arcadis. De bedrijfstijd van de kranen is echter niet overgenomen in de bestemmingsplanregels. Arcadis heeft in diens onderzoek enkel de stofemissie als gevolg van op- en overslag van materialen, mobiele werktuigen en bewegingen van zwaar verkeer (vrachtverkeer) betrokken. In het onderzoek is de stofhinder als gevolg van bewegingen van de binnenvaart niet betrokken en is ook niet bepaald hoe bijvoorbeeld de schepen het zand dienen aan te leveren (gesloten ruimte) en dat de zandhopen op de schepen bevochtigd dienen te worden.</p>

			<p>Verder stelt Arcadis dat zand licht stuifgevoelig is en wordt geclassificeerd als S4 (bijlage 3 Activiteitenbesluit). Arcadis gaat enkel uit van S4-zand in het onderzoek. Niet is bepaald in de planregels dat fijn zand niet gebruikt mag worden. Bij fijn zand, sterk stuifgevoelig, (S2) geldt mogelijk ook een andere emissiefactor totaal stof en fijne stof, zodat de onderzoeksresultaten die nu uitgaan van licht stuifgevoelig (S4) hierdoor ook anders kunnen zijn. Dit is niet betrokken door Arcadis in het onderzoek. Arcadis stelt dat door bevochtiging van zandhopen de stofemissie kan worden gereduceerd tot 5% en dat overslag enkel is toegelaten bij bepaalde windsnelheden. In het voornemen is bepaald in de planregels dat bij het verladen en opslaan van zand, zandhopen dienen te worden bevochtigd ter voorkoming van stof/-stuifoverlast. Deze bepaling is – volgens indiener - nog onvoldoende duidelijk. Bepaald had moeten worden dat bij het opslaan en vooraf aan en tijdens het overslaan de zandhopen continu bevochtigd dienen te worden en dat de grijper pas in de silo mag worden geopend en niet erboven om verstuing van zand en geluidsoverlast bij grint te voorkomen. Verder is niet bepaald dat overslag enkel kan plaatsvinden bij bepaalde windsnelheden.</p>
		<p>Beantwoording</p>	<p>art5.1-4</p>

			art5.1-4
		Aanpassing	
1ff			Verder stelt indiener dat de voorwaardelijke verplichting zijn doel niet kan bereiken als pas “tijdens het verladen en opslaan van zand” zandhopen worden bevochtigd en niet tevens“ voor het verladen en opslaan van zand”. Verder dient – volgens indiener - in de planregel ook bepaald te worden dat “continu en voorafgaand aan de overslag” bevochtigd dient te worden. Dit betekent dat schepen die nog plaats in moeten nemen hier ook aan moeten voldoen.
		Beantwoording	art5.1-4
		Aanpassing	
1gg			Fijn zand is sterk stuifgevoelig (S2) en Zircon zand licht stuifgevoelig, niet bevochtigbaar (S3). Indiener geeft aan dat niet is uitgesloten dat de zandhandel voornoemde zandsoorten verhandeld. Zircon zand kan niet bevochtigd worden. Daardoor dient in de bestemmingsplanregels te worden opgenomen dat Zircon zand niet gebruikt mag worden. Verder blijkt uit het rapport van Arcadis ten aanzien van fijnstof

			dat voldaan wordt aan grenswaarden uit het Activiteitenbesluit. Alhoewel aan deze grenswaarden voldaan wordt blijkt wel dat de achtergrondconcentratie (zonder zandhandel) wordt verdubbeld door de verplaatsing van de zandhandel.
		Beantwoording	art5.1-4
		Aanpassing	
1hh			Volgens indiener blijkt uit het luchtkwaliteitsonderzoek dat bepaalde waarden toch worden overschreden ter plaatse van het pand van indiener. Verder blijkt – volgens indiener - uit het rapport van Arcadis dat enkel ten aanzien van Combi Ster uitgebreid onderzoek is verricht. Gesteld is dat Combi Ster HEPA-filters heeft en dat de concentratie fijn stof in het gebouw daardoor niet zal toenemen. Niet is onderzocht of andere bedrijven en het pand van cliënt HEPA-filters hebben en of de concentratie fijn stof niet zal toenemen. Ook zou de levensduur als gevolg van de HEPA-filters verkort kunnen worden, hetgeen nader onderzocht zou moeten worden. De raad had – volgens indiener - moeten onderzoeken of voor het gebruik van de zandhandel HEPA-filters bij omliggende bedrijven als voorwaardelijke verplichting hadden dienen te worden opgenomen. In dit kader merkt indiener ook op dat onvoldoende de windrichting inzichtelijk is gemaakt en het effect van water op de wind en de verspreiding van stoffen.
		Beantwoording	art5.1-4
		Aanpassing	
1ii			Verder merkt indiener op dat voor grof stof in het onderzoek is aangegeven dat maatregelen getroffen dienen te worden om stofpluimen tegen te gaan. Van nader onderzoek is niet gebleken en niet is bepaald in het voornemen dat nadere maatregelen getroffen dienen te worden.

		Beantwoording	art5.1-4
		Aanpassing	
1jj			Voorts stelt indiener dat op de openbare loswal geen sproei-installatie gerealiseerd wordt en de zandhopen en zand bij het verladen en opslaan daarvan niet bevochtigd hoeven te worden. Hiervoor geeft Arcadis de verklaring dat op de loswal de emissiefactor voor stuifklasse S3 van toepassing is. Deze classificatie laat - volgens indiener - onverlet dat tijdens het verladen en opslaan van zand stofemissie kan plaatsvinden (vooral ook bij bepaalde windsnelheden) en dat op de openbare loswal ook de gevolgen die bij de zandhandel optreden kunnen optreden nu de zandhandel gebruik kan maken van de openbare loswal. Het is voor indiener niet duidelijk hoe dit standpunt in verhouding staat met artikel 3.49 van de Activiteitenregeling milieubeheer. Volgens indiener is sprake van strijd met het artikel.
		Beantwoording	art5.1-4
		Aanpassing	
1kk			Volgens indiener is het vaste jurisprudentie dat bij de vaststelling van een bestemmingsplan onderzocht dient te worden of het plan niet zulke risico's voor de volksgezondheid meebrengt dat het woon- en leefklimaat onaanvaardbaar verslechtert en daardoor niet dient te worden vastgesteld (zie bijvoorbeeld ABRvS 3 juli 2019, ELCI:NL:RVS:2019:2215). Het bevochtigen is als verplichting in het bestemmingsplan opgenomen. Voor het bevochtigen wordt

			afvalwater dat in contact is geweest met opgeslagen goederen, zoveel als mogelijk gebruikt (art. 3.32 Activiteitenbesluit). De stofemissie wordt weliswaar beperkt door de bevochtiging, maar als gevolg van de bevochtiging kan nevel ontstaan en legionella verspreid worden naar de omgeving (zie RIVM, “Mogelijke verspreiding van legionella naar de omgeving door natte lucht- en gaswassers”). Hier is – volgens indiener - geen onderzoek naar verricht.
		Beantwoording	art5.1-4
		Aanpassing	
1II			In het kader van de goede ruimtelijke ordening dienen – volgens indiener - ook de lichteffecten en lichthinder van het ontwerpbestemmingsplan onderzocht te worden. De raad heeft voornoemde aspecten niet onderzocht en zich niet ervan vergewist dat geen onaanvaardbare lichthinder optreedt bij de bedrijfswoningen en het kantoor van cliënt, terwijl deze functies wel lichtgevoelig zijn (nu zij ook geur- en geluidsgevoelig zijn). In de toelichting van het voornemen is over lichthinder enkel als voorwaarden genoemd dat werkzaamheden bij daglicht uitgevoerd moeten worden en dat geen gebruik moet worden gemaakt van bouwlampen om te voorkomen dat vleermuizen lichthinder ondervinden tijdens het foerageren. Deze maatregelen zijn niet als voorschrift opgenomen in de planregels of bij de omgevingsvergunning.
		Beantwoording	art5.1-4

			art5.1-4
		Aanpassing	
1mm			Ten slotte geeft indiener aan dat niet is onderzocht, afgewogen en kenbaar gemaakt door de raad in het ontwerpbestemmingsplan hoe de planregels en voorgaande overwegingen worden gehandhaafd, ontbreken eisen en voorwaarden in de planregels (met voorwaardelijke verplichtingen) ten behoeve van de handhaafbaarheid van het bestemmingsplan en is niet inzichtelijk gemaakt welke maatregelen (besluit hogere grenswaarden, maatwerkvoorschriften, etc.) dienen te worden getroffen. Zo is niet inzichtelijk hoe vervoersbewegingen en het maximum aan doorzet gehandhaafd zal worden.
		Beantwoording	art5.1-4
		Aanpassing	
2a	BedrijvenKring Schieoevers	Zienswijze	Indiener is meerdere malen in de gelegenheid gesteld om input te geven op het plan, maar indiener geeft aan dat een belangrijk deel van de input niet is verwerkt.
		Beantwoording	art5.1-4

			art5.1-4
		Aanpassing	
2b			<p>Indiener geeft aan dat de ambitie om Schieoevers Zuid intensiever en efficiënter te gebruiken moeilijk te combineren is met de ambitie om de verbinding stad-buitengebied te optimaliseren en te intensiveren. Indiener had graag een heldere keuze in het plan opgenomen gezien en adviseert om die reden om het fietsverkeer zo veel mogelijk langs de Schieweg en/of het spoor gerealiseerd willen hebben en vrachtverkeer in de zone direct langs de Schie en kruisend vracht- en langzaam verkeer zo veel als mogelijk te beperken. Indiener verzoekt om het bestemmingsplan hierop aan te passen.</p>
		Beantwoording	art5.1-4
		Aanpassing	
2c			<p>In het ontwerpbestemmingsplan is aangegeven dat de gemeente voornemens is om de klinkerverharding te vervangen door asfalt. Indiener verzoekt de gemeente om als onderdeel van de besluitvorming over het bestemmingsplan de financiering voor de herinrichting van de Marconiweg te</p>

			regelen en deze vooruitlopend op de herinrichting van de oever te realiseren.
		Beantwoording	art5.1-4
		Aanpassing	
2d			Indiener geeft aan graag een tweede ontsluiting van Schieoever Zuid te willen. De realisatie van de Farayabrug over de Schie zou volgens indiener een tweede ontsluiting betekenen, maar indiener ziet dat de ruimtereservering hiervoor is losgelaten. Daarnaast wordt de realisatie van de Energiebrug – volgens indiener - door het de ligplaatsen in het ontwerpbestemmingsplan bemoeilijkt.
		Beantwoording	art5.1-4
		Aanpassing	
2e			Indiener verzoekt de gemeente om als onderdeel van de besluitvorming over het bestemmingsplan financiering voor de benodigde compensatie van de waterberging te realiseren en deze vooruitlopend op de herinrichting van de oever te realiseren.
		Beantwoording	art5.1-4
		Aanpassing	
2f			Indiener verzoekt de gemeente om in het bestemmingsplan zoveel mogelijk rekening te houden met de bedrijfsvoering van betrokken bedrijven (zandhandel en Combi-ster) en – indien nodig – middelen vrij

			te maken voor het realiseren van een situatie waarin betrokken bedrijven hun bedrijfsvoering kunnen voortzetten.
		Beantwoording	art5.1-4
		Aanpassing	
3a	Combi-Ster		Indiener heeft begrepen dat door het bevoegd gezag wordt aangegeven dat opmerkingen van omliggende bedrijven zijn verwerkt in het definitieve ontwerp. Indiener is van mening dat dit volgens haar niet het geval is.
		Beantwoording	art5.1-4
		Aanpassing	
3b			Indiener is van mening dat tijdens de overleggen onvoldoende is ingegaan op haar vragen inzake VO/DO, onderzoek geluid, luchten trilling en verkeersafwikkeling. Ook is indiener van mening dat haar zorgen en aanwijzingen onvoldoende terugkwamen in de van de gesprekken gemaakte notulen.
		Beantwoording	art5.1-4
		Aanpassing	
3c			Indiener constateert dat de locatiekeuze voor de loswal niet zorgvuldig is gebeurd maar is gebaseerd op een quickscan. Voorts geeft indiener aan dat de locatie uit de quickscan (tegenover Avalex) is losgelaten en voor de locatie tegenover Combi-Ster is gekozen, waarbij het voor indiener onduidelijk is of op de gekozen locatie de verkeersafhandeling op orde gebracht kan worden, zeker in combinatie met de verkeersstroom van indiener zelf. Indiener geeft aan dat de projectgroep zelf ook twijfels heeft bij de locatie en nut en noodzaak van de verplaatsing van de zandhandel niet goed kan onderbouwen.

		Beantwoording	art5.1-4
		Aanpassing	
3d			In de toelichting bij het ontwerpbestemmingsplan en de verschillende onderzoeken van Arcadis worden – volgens indiener - niet dezelfde uitgangspunten gehanteerd. Bovendien missen –

volgens indiener - gegevens die noodzakelijk zijn om een goede beoordeling van het plan te kunnen maken:

1. In het rapport Luchtkwaliteit worden de activiteiten op het terrein van de zandhandel en de openbare loswal gezamenlijk beschouwd, terwijl in het akoestisch onderzoek alleen activiteiten op het terrein van de zandhandel worden beschouwd.
2. In de aanmeldingsnotitie m.e.r. wordt in paragraaf 3.7.1.2 met betrekking tot het aspect geluid andere geluidniveaus genoemd dan in het akoestisch onderzoek zijn opgenomen. Dit betreft zowel het langtijdgemiddelde beoordelingsniveau ($L_{Ar,LT}$) als het maximale geluidniveau (L_{Amax}).

Betreft	Aanmeldingsnotitie m.e.r.	Akoestisch onderzoek
$L_{Ar,LT}$	Overschrijding 7 en 9 dB(A) in de dag- en nachtperiode	Overschrijding 4 dB(A) in zowel de dag- als nachtperiode
L_{Amax} in dB(A)	Ten hoogste 52 dB(A) in de dag- en avondperiode	Ten hoogste 48 dB(A) in de dag- en avondperiode

3. De in het akoestisch rapport omschreven bedrijfssituaties zijn niet volledig en zijn niet uitvoerbaar met de geprojecteerde lay-out van de inrichting. Voor de geprojecteerde layout van de inrichting is uitgegaan van de tekeningen DO-15 d.d. 27-1-2021 en DO-16 d.d. 27-1-2021 en DO-18 d.d. 28-1-2022 van Arcadis met projectnummer 30104723. Tevens is uitgegaan van tekening DO-16 d.d. 19 mei 2021 van Arcadis met projectnummer C03061.000602 (met aanpassingen gemeente/JB 02-06-2021): Situatieoverzicht loswal zuid met 2 losplaatsen/afmeerpockets.
4. De emissiefactoren voor de overslag uit het TNO rapport R 86/205 d.d. 10 april 1987 gebruikt. Dit is zwaar verouderde data. De stofemissie dient berekend te worden de "NTA 8029+C1: Bepaling en registratie van industriële fijnstof emissies", d.d. maart 2013. Uit de NTA 8029 volgt bijvoorbeeld dat de emissie van de open opslag reduceert met een factor 10 indien de goederen worden bevochtigd en niet de door Arcadis gehanteerde factor 20. Deze waarde voor de reductie geldt bovendien niet voor de overslag van zand (om de stofemissie tijdens de overslag van zand te beperken zou een nevelgordijn toegepast moeten worden terwijl artikel 4.3.2 van de regels van het ontwerpbestemmingsplan slechts spreekt van 'bevochtigen').
5. In de bestemmingsplanregels is in artikel 4.3.1 opgenomen dat op het terrein van de zandhandel (bestemming 'Verkeer' met functieaanduiding 'specifieke vorm van bedrijf-

			<p>zandhandel') maximaal 250.000 m³ zand mag worden verwerkt. In de bestemmingsplanregels is opgenomen dat op het terrein van de openbare loswal (bestemming 'Verkeer' met functieaanduiding 'specifieke vorm van bedrijfswal') maximaal 150.000 m³ zand mag worden verwerkt. In het akoestisch onderzoek wordt in de worst case situatie uitgegaan van de verwerking 400.000 m³ op het terrein van de zandhandel.</p> <ol style="list-style-type: none"> 6. Het ontwerpbestemmingsplan spreekt van bedrijfstijden van de zandoverslag van 07:00 uur tot 16:00 uur (maandag tot en met vrijdag). Dit zijn 9 uren per werkdag. (Ontwerpbestemmingsplan H 4.10, pagina 45). Het akoestisch onderzoek van Arcadis noemt de periode "06:00 tot 18:00 uur op doordeweekse dagen". Dit zijn 12 uren per werkdag. (Akoestisch onderzoek zandhandel & overslagbedrijf van der Waal B.V. Arcadis, 18 februari 2022, H2.1, pagina 5.). 7. In de tabel opgenomen in artikel 4.3.1 onder c zijn in de kolom 'Lnight' twee waarden opgenomen, onduidelijk is aan welke waarde de bedrijven moeten voldoen. 8. Een duidelijke inrichtingstekening ontbreekt, terwijl in de toelichting bij het ontwerpbestemmingsplan wordt vermeld dat met het bestemmingsplan en de gecoördineerde omgevingsvergunning de uitvoering van het gehele plan mogelijk wordt gemaakt. 9. Een duidelijk plan met tekening van de vervoersafwikkeling ontbreekt. 10. In de toelichting bij het ontwerpbestemmingsplan (paragraaf 4.10) wordt verwezen naar een verkeersonderzoek 'Verkeerstelling en bepaling restcapaciteit, dtv-consultants', dit onderzoek is echter niet als bijlage bij het ontwerpbestemmingsplan gevoegd. 11. AERIUS-berekening uitvoeringsfase voor verbreding Schie, aanleg loswal Van der Waal en openbare loswal, en natuur- en watercompensatie (afgraven ruimte voor 2.500 m² extra oppervlaktewater in het Abtswoudse Bos) mist.
		Beantwoording	<p>art5.1-4</p>

			<p>art5.1-4</p> 
--	--	--	---

			art5.1-4	
		Aanpassing	art5.1-4	

			art5.1-4
3e			Indiener stelt dat de omvang van de overslag van de Zandhandel niet duidelijk is. De overslag is in het ontwerpbestemmingsplan gemaximeerd op 250.000 m3 zand. Echter, indiener is van mening dat dit op geen enkele wijze te controleren is en hierop dus ook niet zal kunnen worden gehandhaafd.

- Er worden verschillende typen transportmiddelen ingezet, jullie middelen dit en komen uit op 15m² per voertuig. Zouden jullie iets meer kunnen specificeren naar de verschillende typen transportmiddelen? Daarbij gaat het ons met name om de grotere transportmiddelen (Trailer, vrachtauto 10*8 en vrachtauto 8*8).

WEEKNUMMER	Volume	Vrachten middels knijperauto's, aanhangwagens, containerauto's enz	Vrachten middels meerwielaangedreven (10x8, 8x8, enz)
Week 12 2020	8.663 + 7.713 m ³ ;los	146 vr	320 + 321 vr
Week 16 2020	11.716 m ³ ;los	146 vr	471 vr
Week 17 2020	13.926 m ³ ;los	227 vr	491 vr
Week 18 2020	8.409 + 7.017 m ³ ;los	133 vr	319 + 351 vr

- Er zit nogal wat fluctuatie in de aantallen over de jaren. Geeft het gemiddelde over de afgelopen 5 jaar (zoals door jullie zelf aangegeven) jullie inziens een getrouw beeld?
Ja
- Wat is, op basis van jullie huidige bedrijfstijden, de maximale overslagcapaciteit?
17.500 m³ los per week. Bepalend daarin is de aanvoer per schip en niet zozeer de capaciteit van de overslag.

Als de hoeveelheden van bovenstaande weken worden opgeteld wordt – volgens indiener - uitgekomen op een gemiddelde van 14.361 m³ en bij een exploitatie van 50 werkweken (zie paragraaf 4.10 toelichting ontwerpbestemmingsplan) op een overslag van 718.050 m³. Bij de maximale overslagcapaciteit is dat – volgens indiener -zelfs 875.000 m³. Door in het bestemmingsplan de maximering van 250.000 m³ voor de zandhandel en 400.000 m³ in totaal op te nemen en daar in de onderzoeken vanuit te gaan lijkt sprake van een onderschatting van de feitelijke bedrijfssituatie en

			daarmee van de overslagactiviteiten en de vaar- en verkeersgeneratie.
		Beantwoording	art5.1-4
		Aanpassing	
3f			Indiener is van mening dat de verkeersgeneratie wordt onderschat doordat enkel uitgegaan wordt van laden en lossen per vrachtwagen, terwijl ook met personenwagens met aanhangers e.d. gereden wordt. Indiener stelt dat het ontwerpbestemmingsplan in de huidige vorm niet kan worden vastgesteld.
		Beantwoording	art5.1-4
		Aanpassing	
3g			<u>Trillingen</u> 1. Indiener vindt het een onwenselijke situatie dat ingevolge het rapport van Arcadis matige hinder ontstaat voor personen en dat de referentiewaarden voor de aanwezige gevoelige apparatuur

			<p>wordt overschreden</p> <ol style="list-style-type: none"> 2. Indiener heeft het onderzoek van Arcadis laten toetsen door Fugro en Fugro is van mening dat de overschrijdingen van de referentiewaarden veel groter zijn dan in het rapport van Arcadis is opgenomen. 3. Indiener is van mening bij een nieuwe ontwikkeling altijd moet worden voldaan aan de normen van trillingen, met name omdat indiener al decennia ter plaatse is gevestigd. 4. Indiener is van mening dat het onderzoek van Arcadis niet representatief is, aangezien enkel van de bestaande situatie van de zandhandel is uitgegaan en niet van de openbare loswal. 5. Voor de openbare loswal is niet aangegeven welke goederen gelost mogen worden. Dat betekent dat er zeer zware producten kunnen worden overgeslagen. 6. Het bestemmingsplan staat toe dat er 10.000 trafo's van 100 ton worden overgeslagen op de openbare loswal. Het rapport is volgens indiener dan ook niet compleet, aangezien dit gaat over het overslaan van zand. 7. De trillingsmetingen zijn volgens indiener niet representatief, aangezien de metingen plaatsvonden op 22 december 2021 en het op dat moment volgens indiener rustig is. Ook kan er volgens indiener uit de metingen niet worden afgeleid of er sprake is van gevulde of van lege vrachtwagens en was de zandhandel volgens indiener op de hoogte van de metingen. 8. Volgens indiener hebben de beheersmaatregelen onvoldoende effect. Dit wordt tevens erkend in het rapport van Arcadis. 9. De betreffende gevoelige apparatuur van indiener is niet door Arcadis onderzocht waardoor het rapport onzorgvuldig tot stand is gekomen. Omdat de range van specificaties voor apparatuur zeer divers is, geeft SBR C geen toetswaarde, wel een werkwijze over hoe om te gaan met trillingen bij apparatuur. Doorgaans is een toetswaarde onbekend of geldt deze voor specifieke omstandigheden. 10. Volgens indiener is het gewicht op de openbare loswal niet gemaximeerd, waardoor het rapport van Arcadis onjuist is. 11. Indiener is van mening dat de gemeente een voorwaardelijke verplichting op moet leggen om zeker te stellen dat de te treffen maatregelen zijn gerealiseerd, voordat het bedrijf zich ter plaatse heeft gevestigd.
		Beantwoording	<p>art5.1-4</p>

			art5.1-4	
--	--	--	----------	--

			<p>art5.1-4</p> 
--	--	--	---

			art5.1-4
		Aanpassing	

			art5.1-4	
				begd
3h			<p><u>Luchtkwaliteit:</u></p> <ol style="list-style-type: none"> 1. Indiener heeft het luchtkwaliteitsonderzoek van Arcadis laten toetsen door Peutz en de conclusie is dat het rapport van Arcadis is gebaseerd op onjuiste en onvolledige uitgangspunten. 2. Volgens indiener komt Arcadis zelf al tot de conclusie dat het aantal toelaatbare overschrijdingsdagen van 35 keer de 24-uursgemiddelde PM10-concentratie wordt overschreden (en ter plaatse van de woning aan de Rotterdamseweg 402 zelfs 71 keer. 3. Er wordt uitgegaan van worstcase van 400.000 m3 en de referentiesituatie van 250.000 m3. De referentiesituatie zou – volgens indiener - 400.000m3 moeten zijn. 4. De emissiefactoren voor de overslag uit het TNO rapport R 86/205 d.d. 10 april 1987 gebruikt. Dit is zwaar verouderde data. De stofemissie dient berekend te worden de "NTA 8029+C1: Bepaling en registratie van industriële fijnstof emissies", d.d. maart 2013. Uit de NTA 8029 volgt bijvoorbeeld dat de emissie van de open opslag reduceert met een factor 10 indien de goederen worden bevochtigd en niet de door Arcadis gehanteerde factor 20. Deze waarde voor de reductie geldt bovendien niet voor de overslag van zand (om de stofemissie tijdens de overslag van zand te beperken zou een nevelgordijn toegepast moeten worden terwijl artikel 4.3.2 van de regels van het ontwerpbestemmingsplan slechts spreekt van 'bevochtigen'). 5. De opslag van zand binnen de zandhandel is buiten beschouwing gelaten. 6. De opslag van zand op de boot is buiten beschouwing gelaten. 7. In de berekeningen is slechts rekening gehouden met één handeling bij de overslag. Echter blijkt uit de omschrijving dat er drie handelingen plaatsvinden: <ol style="list-style-type: none"> i. De eerste handeling betreft het overscheppen van 250.000 m3 zand naar de trechters of 	

			<p>andere opslaglocaties;</p> <p>ii. De tweede handeling betreft het beladen van de vrachtwagens met 250.000 m³ zand vanuit de trechters;</p> <p>iii. Er is ook een derde (tussenstap) handeling mogelijk, namelijk van het overscheppen van de opslaglocaties in de trechters.</p> <p>8. Indiener stelt dat transportbewegingen van personenauto's niet zijn beschouwd.</p> <p>9. Er is – volgens indiener - uitgegaan van stofklasse S3, terwijl de zandhandel aangeeft alle stofklassen over te slaan.</p> <p>10. Volgens indiener moet er een nevelgordijn toegepast worden in plaats van het bevochtigen waarover artikel 4.3.2 van het bestemmingsplan spreekt.</p> <p>11. De emissie van de scheepvaart is niet meegerekend.</p> <p>12. De door Arcadis toegepast correctiefactor van 0,5 is – volgens indiener - onjuist. De verwijzing voor het toepassen van deze correctiefactor naar het TNO-rapport 2006—R0290/B van oktober 2006 is niet correct, omdat in dit rapport dergelijke correctiefactoren niet zijn opgenomen.</p> <p>13. In de toelichting is opgenomen dat een tijdelijke kraan op de openbare loswal kan worden geplaatst. Indiener stelt dat de tijdelijke kraan op de openbare loswal ten onrechte niet is meegenomen.</p> <p>14. Het stationair draaien en manoeuvreren van vrachtwagens is niet meegerekend.</p> <p>15. In het bestemmingsplan is 'zand' niet gedefinieerd en voor de openbare loswal is bovendien helemaal niet geregeld welke producten overgeslagen mogen worden. In een gesprek met Combi-Ster heeft Van der Waal overigens ook aangegeven dat 'alle stuifklassen' worden overgeslagen. Dit betekent dat de in het rapport van Arcadis gehanteerde emissiefactor S3 onjuist is en zeker niet 'conservatief', zoals Arcadis stelt. De conclusie die Arcadis trekt "Daarnaast kunnen eventuele nadelige effecten voor de bedrijfsvoering van Combi-Ster en overige bedrijven worden uitgesloten" is volgens indiener onjuist.</p> <p>16. Volgens indiener had ook rekening gehouden moet worden met stuifklasse S1/m S4. Dat is in het rapport niet gedaan. Ten aanzien van 'zand' is in de planregels (artikel 4.3.2 onder b) bepaald dat tijdens het verladen en opslaan van zand de zandhopen dienen te worden bevochtigd ter voorkoming van stof/stuifoverlast. Onduidelijk is wat 'zandhopen' zijn. Bovendien is niet bepaald dat het zand in de open boot en vrachtwagens bevochtigd moet worden, terwijl het daar ook stuift. Ook is niet bepaald wat 'stof/stuifoverlast' is en</p>
--	--	--	---

			<p>wanneer dus afgedwongen kan worden dat bevochtigd moet worden.</p> <p>17. De conclusie m.b.t. de HEPA filters is onjuist volgens Peutz. Volgens Peutz is bij een toename met een factor 2 de lucht meer vervuild. De lucht komt ook binnen via deuren en personen. Ook slaan de filters dicht wanneer ze de benodigde filtering niet meer kunnen realiseren.</p> <p>18. Los van al het voorgaande is in het rapport van Arcadis reeds opgenomen dat ter hoogte van indiener de concentratie fijn stof op basis van de door Arcadis gehanteerde (onjuiste) uitgangspunten al toeneemt met 10 tot 20 µg/m³. Op een grenswaarde van 40 µg/m³ als jaargemiddelde concentratie is dat een gigantische toename.</p> <p>19. Indiener stelt vervolgens dat Peutz concludeert dat door Arcadis ten onrechte het besluit Niet In Betekende Mate is toegepast. Dit geldt op het moment dat de concentratie fijnstof (PM10) en stikstofdioxide (NO₂) minder is dan 3% van de grenswaarden. Aangezien de activiteiten ter plaatse van indiener al 10 tot 20 µg/m³ bijdragen aan de jaargemiddelde concentratie fijnstof en de grenswaarde 40 µg/m³ is, draagt deze dus wel in betekende mate mee aan de luchtkwaliteit. Er is dus wel een toetsing aan de grenswaarden luchtkwaliteit nodig.</p>
		<p>Beantwoording</p>	<p>art5.1-4</p>

--	--	--



art5.1-4

			art5.1-4	
--	--	--	----------	--

			<p>art5.1-4</p>
--	--	--	-----------------

			art5.1-4	
		Aanpassing	art5.1-4	
3i			<u>Stikstof:</u>	Indiener heeft het stikstofonderzoek van Arcadis laten toetsen door Peutz en heeft de volgende

			<p>opmerkingen ten aanzien van het rapport van Arcadis:</p> <ol style="list-style-type: none"> 1. De transportbewegingen van personenauto's niet zijn beschouwd. Het is voor indiener niet duidelijk hoeveel weken de zandhandel open is. Het stikstofonderzoek gaat uit van 45 weken en paragraaf 4.10 toelichting gaat uit van 50 weken. 2. Peutz vraagt zich af of er wel sprake is van een referentiesituatie van 250.000 m³, aangezien een onderbouwing van de referentiesituatie ontbreekt (niet onderbouwd met milieuvergunning/melding). Indien er geen natuurtoestemming of een andere milieuvergunning/melding (ten tijde van de referentiedatum) is voor de huidige activiteiten, dan is er geen referentiesituatie en moet de gehele activiteit getoetst worden (ECLI: NL: RVS: 2021:1371). art.5.1-2e is er al een zandhandel op deze locatie aanwezig en heeft de zandhandel een milieuvergunning 3. Als er wel sprake is van een milieuvergunning/melding, dan is er sprake van een nieuwe activiteit op een nieuwe locatie waardoor er sprake is van een nieuwe ruimtelijke ontwikkeling. Daardoor is er sprake van extern salderen en moet er 30% van de stikstofruimte worden teruggegeven aan de natuur. art.5.1-2e Ik heb het idee dat ze hier een punt zouden kunnen hebben en dat de hele ontwikkeling als nieuwe ontwikkeling beschouwd zou moeten worden. 4. De emissie van de scheepvaart is niet meegerekend. 5. Het stationair draaien en manoeuvreren van vrachtwagens is niet meegerekend. 6. Er is een zin weggefallen paragraaf 3.4 bijlage 6 waardoor het onduidelijk is welke situatievergelijkingen zijn gemaakt: <p>3.4 Rekenmodel</p> <p>De belasting van de Natura 2000-gebieden rondom de emissiebronnen is berekend met behulp van een verspreidingsmodel. De verspreidingsberekeningen zijn uitgevoerd met behulp van de online-applicatie Aerius-Calculator, versie 2021.2. Aerius-Calculator is een rekenprogramma om de verspreiding van stoffen in de lucht te simuleren. Daarnaast berekent het model hoeveel van die stoffen per hectare terecht komt (depositie).</p> <p>Er zijn de volgende twee situatievergelijkingen gemaakt:</p> <ol style="list-style-type: none"> 7. De bouwvrijstelling is vervallen waardoor ook de bouwfase onderzocht moet worden. Daarom dienen de effecten van realisatiefase (verbreding Schie, aanleggen loswallen, opnieuw uitvoeren Marconiweg, uitvoeren natuur- en watercompensatie), op de stikstofdepositie ook
--	--	--	--

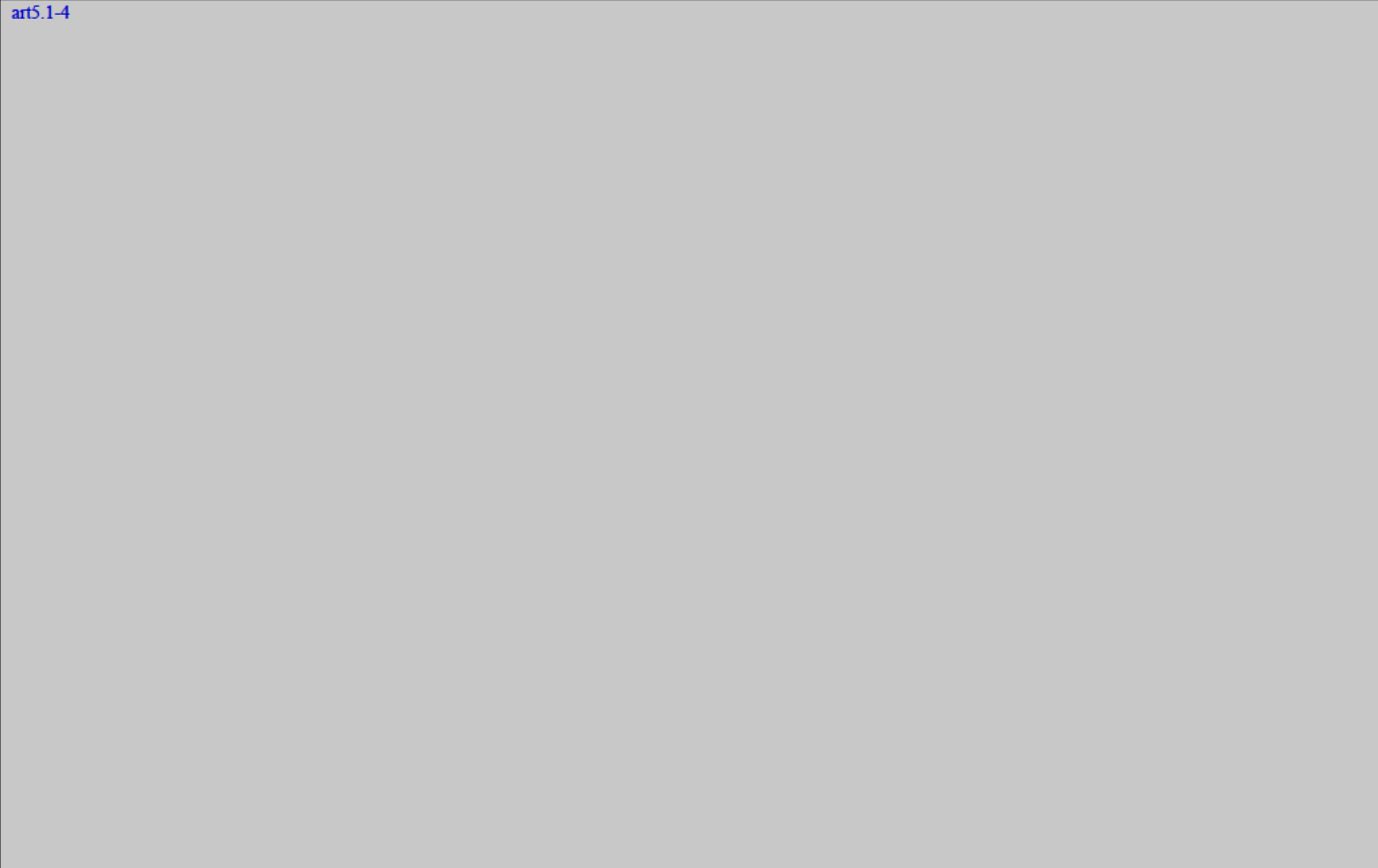
			beschouwd te worden. Dit is door Arcadis onderkend, maar de berekening ontbreekt.
		Beantwoording	art5.1-4 

			art5.1-4	
		Aanpassing		
3j			<u>Geluid</u>	Indiener heeft het stikstofonderzoek van Arcadis laten toetsen door Peutz en de conclusie van Peutz is dat rapport van Arcadis is gebaseerd op onjuiste en onvolledige uitgangspunten. Peutz heeft de

			<p>volgende opmerkingen:</p> <ol style="list-style-type: none"> De geluidsniveaus in de aanmeldnotitie en het akoestisch onderzoek komen niet overeen. <table border="1" data-bbox="958 292 2051 544"> <thead> <tr> <th>Betreft</th> <th>Aanmeldingsnotitie m.e.r.</th> <th>Akoestisch onderzoek</th> </tr> </thead> <tbody> <tr> <td>$L_{Ar,LT}$</td> <td>Overschrijding 7 en 9 dB(A) in de dag- en nachtperiode</td> <td>Overschrijding 4 dB(A) in zowel de dag- als nachtperiode</td> </tr> <tr> <td>L_{Amax} in dB(A)</td> <td>Ten hoogste 52 dB(A) in de dag- en avondperiode</td> <td>Ten hoogste 48 dB(A) in de dag- en avondperiode</td> </tr> </tbody> </table> <ol style="list-style-type: none"> Peutz geeft aan dat Arcadis niet de juiste en onvoldoende geluidsbronnen heeft beoordeeld in het rapport. Door de lagere snelheid van de vrachtwagens met gelijk of hoger geluidvermogen dan in het akoestisch rapport is gehanteerd, zullen de optredende langtijdgemiddelde beoordelingsniveaus in de omgeving hoger zijn dan berekend in het akoestisch rapport. Peutz stelt dat de hoeveelheid vrachtwagens per dag hoger is (gelet op hetgeen door Combister bij de representatieve hoeveelheid naar voren is gebracht). Hierdoor moeten volgens Peutz de aantallen vrachtwagens met een factor 1,5 tot 3 worden vermenigvuldigd. Peutz stelt dat uit het rapport van Arcadis niet blijkt dat aan de geluidzone van het industrieterrein is getoetst en dat de maximale geluidsniveaus op de omgeving hoger zullen zijn. 	Betreft	Aanmeldingsnotitie m.e.r.	Akoestisch onderzoek	$L_{Ar,LT}$	Overschrijding 7 en 9 dB(A) in de dag- en nachtperiode	Overschrijding 4 dB(A) in zowel de dag- als nachtperiode	L_{Amax} in dB(A)	Ten hoogste 52 dB(A) in de dag- en avondperiode	Ten hoogste 48 dB(A) in de dag- en avondperiode
Betreft	Aanmeldingsnotitie m.e.r.	Akoestisch onderzoek										
$L_{Ar,LT}$	Overschrijding 7 en 9 dB(A) in de dag- en nachtperiode	Overschrijding 4 dB(A) in zowel de dag- als nachtperiode										
L_{Amax} in dB(A)	Ten hoogste 52 dB(A) in de dag- en avondperiode	Ten hoogste 48 dB(A) in de dag- en avondperiode										
		Beantwoording	<p>art5.1-4</p>									

			art5.1-4
		Aanpassing	
3k			<p><u>Verkeer</u> Indiener heeft deskundige Movares Nederland B.V. gevraagd het ontwerpbestemmingsplan op het aspect verkeer te toetsen. De conclusie van Movares is dat de komst van Van der Waal en de openbare loswal ter plaatse van de Marconiweg tot opstoppingen zal leiden. Movares merkt het volgende op ten aanzien van het aspect verkeer:</p> <ol style="list-style-type: none"> 1. De komst van de zandhandel leidt volgens Movares tot opstoppingen. De gemeente heeft geen deskundige om een oordeel gevraagd. 2. Openingstijden van der Waal zijn niet duidelijk (discrepantie toelichting 7-16 uur en geluidsonderzoek 6- 18 uur). 3. Het ontwerpbestemmingsplan gaat uit van een verkeersbelasting van een vrachtwagen iedere 2 minuten. De praktijk leert - volgens Movares - dat er sprake is van piekbelasting als een schip aanmeert. 4. Volgens Movares is niet voorzien in een opstelplaats voor vrachtwagens. En zelfs met de grotere opstelplaats, zouden nog de vrachtwagens op de openbare weg wachten. Hierdoor wordt de inrit van Combi-ster geblokkeerd. 5. In de nieuwe situatie zal de inrit van de openbare loswal en die van de zandhandel direct door de inrit van indiener lopen. 6. Met betrekking tot parkeren is in de toelichting van het ontwerpbestemmingsplan opgenomen dat 2 parkeerplaatsen ten behoeve van de kantoorfunctie op het terrein van de zandhandel zullen worden gerealiseerd en dat daarmee wordt voorzien in ruim voldoende parkeergelegenheid voor de beoogde functies. Dit is onjuist volgens Movares, er zou ook moeten worden voorzien in parkeerruimte voor wachtende vrachtwagens op eigen terrein. Die zijn op de tekeningen niet voorzien. 7. Ter hoogte van Combi-ster kruist het vrachtverkeer het voetpad en het fietspad. Dit levert volgens Movares een gevaarlijke situatie op.
		Beantwoording	art5.1-4

--	--	--

art5.1-4



			art5.1-4
		Aanpassing	
3l			<p><u>Grondwater</u> In de watertoets is opgenomen dat de grondwatersituatie gemonitord wordt om een beter beeld te krijgen. Hierdoor is het volgens indiener onduidelijk welke gevolgen de ontwikkeling heeft op de grondwaterstand en de afvoer van regenwater en welk effect dit heeft op het terrein en de afwatering van indiener. Gelet op de gecoördineerde procedure mag dit onderzoek niet worden verlegd naar een later moment.</p>
		Beantwoording	art5.1-4
		Aanpassing	
3m			<p><u>Uitvoering</u> Indiener geeft aan dat in de toelichting op het ontwerpbestemmingsplan omtrent de financiële uitvoerbaarheid is opgenomen: "Ter uitvoering van de verschillende onderdelen van deze ontwikkeling hebben gemeente en provincie voldoende financiële middelen gereserveerd en beschikbaar." Uit stukken die indiener in het kader van een Woo-verzoek heeft verkregen, blijkt volgens indiener dat provincie en gemeente al jaren discussie hebben over de kosten van dit project. Volgens indiener is de financiering voor de vervanging van de Marconiweg, de aanpassingen bij de apparatuur van indiener om de trillingen te beperken en de investeringen om voorzieningen te treffen om het zand en stof van de loswal bij Combi-Ster uit het bedrijfspand te houden niet meegenomen in de toelichting bij het ontwerpbestemmingsplan. Dit geldt volgens indiener ook voor aanspraken op vergoeding van planschade. Dit gecombineerd met de stijgende bouwkosten, beperkte inzetbaarheid van aannemers en onduidelijkheid over de afspraken met Van der Waal, maakt dat indiener van mening is dat niet vaststaat dat het plan uitvoerbaar is binnen de planperiode.</p>

		Beantwoording	art5.1-4
		Aanpassing	
3n			<p>Bestemmingsplanregels Volgens indiener ontbreken de definities van:</p> <ol style="list-style-type: none"> 1. Zandhandel 2. Openbare loswal; 3. Zand; 4. Vrachtwagen; 5. Zandhopen; 6. Bevochtigd; 7. Verladen.
		Beantwoording	art5.1-4

			art5.1-4
		Aanpassing	
3o			<p>Volgens indiener ontbreken de volgende bouwregels:</p> <ol style="list-style-type: none"> 1. De maximale omvang van zandsilo's van bijbehorende bouwwerken en van installaties zoals bedoeld in artikel 4.2 onder b. 2. De maximale omvang van bouwwerken geen gebouwen zijnde zoals bedoeld onder artikel 4.2 onder 3d.
		Beantwoording	art5.1-4
		Aanpassing	
3p			<p>Indiener is van mening dat de gebruiksregels onduidelijk zijn en merkt daarbij het volgende op:</p> <ol style="list-style-type: none"> 1. In artikel 4.3.1 onder b dient een beperking opgenomen te worden m.b.t. de producten die vervoerd worden in de maximaal 10.000 vrachtwagens, in zowel product (niet stuifgevoelig, e.d.) als (maximaal) gewicht. 2. Er zal ook met aanhangers en kleine wagens bij de openbare loswal gelost worden. Deze verkeersbewegingen dienen gemaximeerd te worden in die zin dat enkel sprake kan zijn een van maximaal aantal verkeersbewegingen in plaats van een maximaal aantal vrachtwagens. Immers, meer verkeer is meer fijnstof, meer stikstof, meer trillingen en meer (verkeers)overlast, ook als het verkeer kleiner is dan een vrachtwagen. 3. In het bestemmingsplan dient bepaald te worden dat het niet toegelaten is dat wachtende vrachtwagens buiten het terrein van de loswal opgesteld worden. 4. In artikel 4.3.2 is opgenomen dat tijdens het verladen en opslaan van zand zandhopen dienen te worden bevochtigd ter voorkoming van stof/stuifoverlast. Onduidelijk is wanneer en hoe dat bevochtigen dient plaats te vinden. 5. In het verlengde van het voorgaande dient ook voor het zand in de boot, in de trechters en de

			<p>vrachtwagens bepaald te worden dat hier bevochtiging dient plaats te vinden.</p> <p>6. In de beheersmaatregelen met betrekking tot trillingen is door Arcadis opgenomen dat trillingsarm funderingsmateriaal dient te worden toegepast, de Marconiweg en de Teslaweg dienen te worden voorzien van asfaltverharding en trillingsgevoelige apparatuur bij Combi-Ster dient op dempers geplaatst te worden. Deze voorwaarden zijn niet opgenomen in de planregels.</p> <p>7. In artikel 4.3.1 onder b onder 2 dient omschreven te worden wat een verzoek bij de Havenmeester moet omvatten. De inhoud en verslaglegging daarvan dient dusdanig te zijn dat de omvang van het gebruik en het 'quotum' eenvoudig is na te gaan door derden.</p> <p>8. In de tabel opgenomen in artikel 4.3.1 onder c zijn in de kolom 'Lnight' twee waarden opgenomen, onduidelijk is aan welke waarde de bedrijven moeten voldoen.</p>
		Beantwoording	<p>art5.1-4</p>

			art5.1-4
--	--	--	----------

			art5.1-4
		Aanpassing	
3q			<p>Volgens indiener is de voorwaardelijke verplichting in artikel 4.3.2 onder b onduidelijk en niet effectief, en zou er gesproken moet worden van nevelgordijn terwijl het artikel slechts spreekt van 'bevochtigen'. Ook is de voorwaardelijke verplichting – volgens indiener - niet opgenomen t.b.v. de openbare loswal, terwijl ook daar sprake is van het 'verladen' van zand. Uit de tabel in randnummer 41 dat stuifklassen S1 en S3 niet bevochtigbaar zijn, zodat stoffen van deze stuifklassen – volgens indiener - in de gebruiksregels in ieder geval uitgesloten dienen te worden. Tot slot wordt in de regel gerefereerd aan stof- en stuifoverlast, maar niet gedefinieerd is wanneer daarvan sprake zal zijn, zodat een duidelijk handhavingskader ontbreekt.</p> <p>In het kader van de voorwaardelijke verplichtingen dient - volgens indiener - een verplichting te worden toegevoegd dat het wegdek van de gehele Marconiweg opnieuw (trillingsarm) uitgevoerd zal moeten worden om trillingen te beperken en de door indiener gebruikte apparatuur zal dusdanig aangepast moet zijn dat de bedrijfsvoering niet belemmerd wordt door de komst van de openbare loswal en de zandhandel.</p>
		Beantwoording	art5.1-4

			art5.1-4
		Aanpassing	
3r			Volgens indiener dient in het geval het bestemmingsplan vastgesteld wordt op grond van de zienswijze van indiener in ieder geval geconcludeerd te worden dat het aantal toegelaten m3 zand, de toegelaten producten en het aantal vrachtwagenbewegingen aanzienlijk verlaagd te worden.
		Beantwoording	art5.1-4

		Aanpassing	art5.1-4
3s			Volgens indiener voorziet het bestemmingsplan niet in de twee openbare ligplaatsen.
		Beantwoording	art5.1-4
		Aanpassing	
3t			<p>De gepubliceerde ontwerp omgevingsvergunning is volgens indiener onduidelijk. Indiener stelt dat de mogelijkheid om zienswijzen in te dienen niet volgt uit de publicatie. In de publicatie in het Gemeenteblad is enkel de optie opgenomen om een zienswijze in te dienen bij de gemeenteraad tegen het ontwerpbestemmingsplan.</p> <p>Het bevoegd gezag heeft volgens indiener nagelaten om zowel in de kennisgeving van de publicatie van het ontwerpbestemmingsplan en de ontwerp omgevingsvergunning als in de ontwerp omgevingsvergunning zelf een clause op te nemen waarin wordt vermeld dat zienswijzen tegen de ontwerp omgevingsvergunning kunnen worden ingediend én dat zienswijzen moeten worden ingediend bij het college. Indiener is van mening dat het ontwerp besluit opnieuw ter inzage gelegd moet worden. Voorts stelt indiener dat de publicatie van de omgevingsvergunning niet duidelijk is, omdat daaruit niet blijkt wat precies is aangevraagd en wat beoogd wordt te vergunnen. Enkel is opgenomen dat de volgende activiteiten zijn aangevraagd:</p>
		Beantwoording	art5.1-4

			art5.1-4
		Aanpassing	
3u			<p>Indiener stelt dat de 15 bijlagen die ten grondslag worden gelegd aan de ontwerp omgevingsvergunning gelegd gelijk zijn aan de 18 bijlagen die ten grondslag zijn gelegd aan het Ontwerpbestemmingsplan. Hiervoor gelden dezelfde opmerkingen als die indiener tegen het ontwerpbestemmingsplan heeft ingediend. Voorts geeft indiener aan dat er geen verkeersonderzoek ter onderbouwing aan de ontwerp omgevingsvergunning is gelegd. Verder stelt indiener dat de bijlagen m.b.t. d Aeries-berekeningen niet aan de ontwerp omgevingsvergunning ten grondslag zijn gelegd. Hierdoor is indiener van mening dat de ontwerp omgevingsvergunning onvolledig is.</p> <p>Volgens indiener volgt uit de second opinion van Movares dat de ontsluiting van de loswallen via de Marconiweg in combinatie met de bedrijfsvoering van Combi-Ster onmogelijk is. Volgens indiener ontbreekt een verkeersonderzoek.</p>
		Beantwoording	art5.1-4
		Aanpassing	
	Aanvullende zienswijze Combi-Ster		
3v			<p>Indiener is van mening dat de locatiekeuze voor de zandhandel niet zorgvuldig heeft plaatsgevonden, omdat de verkeerssituatie na realisatie van de zandoverslag en de openbare loswal onveilig zal zijn en de patiëntveiligheid in het gedrang komt.</p>

		Beantwoording	art5.1-4
		Aanpassing	
3w			Volgens indiener voldoet de verkenning van Arcadis uit 2018 niet meer, aangezien de ruimtereservering voor de Faradaybrug is komen te vervallen. Indiener meent dan ook dat het gebied van deze ruimtereservering ten onrechte buiten de variantenstudie is gelaten.
		Beantwoording	art5.1-4
		Aanpassing	
3x			Indiener geeft aan dat in het variantenonderzoek uit 2018 is opgenomen dat alternatief 1 als voordeel heeft dat na een eventuele verplaatsing van Avalex naar het zuiden kan worden uitgebreid en dat dat perceel vrijkomt voor watergebonden bedrijvigheid. De gekozen locatie grenst volgens indiener niet aan de Avalex locatie waardoor het voordeel van de uitbreiding niet opgaat. Doordat dit voordeel is meegewogen in het variantenonderzoek uit 2020, is indiener van mening dat dit voordeel onterechte wordt meegewogen.
		Beantwoording	@
		Aanpassing	
3y			Volgens indiener is bij de beoordeling van de verschillende varianten de hinder voor de bedrijfsvoering van Combi-Ster niet meegenomen. In het variantenonderzoek uit 2018 ligt de zandhandel niet ter

			hoogte van Combi-Ster maar ter hoogte van ter hoogte van Avalex. Dit zou voor indiener een veel minder zware belasting betekenen. Volgens indiener is eerst de locatie gekozen en is er daarna naartoe geredeneerd.
		Beantwoording	@
		Aanpassing	
3z			Indiener geeft aan in de haar toegezonden stukken geen definitieve versie van de variantenstudie te hebben aangetroffen. Indiener betwijfelt of er ooit een definitieve versie is vastgesteld.
		Beantwoording	@ art.5.1.-2e
		Aanpassing	
3aa			<p>Volgens indiener heeft het onderzoek naar de geschiktheid van de locaties en de alternatieve locaties onzorgvuldig plaatsgevonden. Indiener voert hiervoor de volgende redenen aan:</p> <ul style="list-style-type: none"> • Op basis van onjuiste uitgangspunten zou de 'Verkenning verplaatsing loswal' uit 2018 ten grondslag zijn gelegd aan het huidige ontwerp. Vervolgens stelt indiener dat het huidige ontwerp zou zijn aangepast, als gevolg waarvan punten die in 2018 een voor een positieve doorslag zorgden (bijvoorbeeld de connectie met de Avalex locatie en geen overlast voor omliggende bedrijven) niet langer meer als onderbouwing voor de locatie gebruik kunnen worden. • Alternatieve locaties zijn niet voldoende kenbaar afgewogen, aangezien die op grond van de verkenning uit 2018 al zijn afgefallen, terwijl die motivering volgens indiener teniet is gedaan.

			<p>Voorts geeft indiener aan dat in 2018 door de reservering voor de Faradaybrug en de veiligheidscontour een groot terrein, ongeveer over een lengte van 250 meter, is uitgesloten van de verkenning, terwijl die brug er uiteindelijk niet komt. Ook door CombiSter aangedragen locaties (zie het Movares onderzoek en de Variantenstudie zelf), zijn niet serieus onderzocht.</p> <ul style="list-style-type: none"> • Er zou niet kritisch naar de gebruikte onderzoeken zijn gekeken. Dit zorgt volgens indiener voor onzorgvuldigheid. Als voorbeeld geeft indiener aan de variantenstudie uit 2018 waar nog een reservering in zat voor de Faradaybrug alsook het voordeel voor de connectie met de Avalex locatie vanwege het vrijkomen daarvan. • Indiener kent geen definitieve versie van de variantenstudie en stelt dat dit eigenlijk niet controleerbaar is. Wel blijkt volgens indiener uit die studie dat voor- en nadelen onjuist zijn toegepast. Als voorbeeld hiervan noemt indiener de connectie met de Avalex locatie en de stelling dat de voorkeurslocatie geen invloed heeft op omliggende bedrijven. Indiener is van mening dat bij die beoordeling zijn belang niet is meegewogen.
		Beantwoording	<p>art5.1-4</p>
		Aanpassing	
3bb			<p>Volgens indiener blijkt uit de inrichtingstekening van de toekomstige locatie van de zandhandel hoe groot de verkeersbelasting is. Er ontstaat volgens indiener een verkeersonveilige situatie. Indiener geeft aan dat er veel stationair draaiende en manoeuvrerende vrachtwagens zijn. Hiermee is volgens indiener geen rekening gehouden in de onderzoeken.</p>
		Beantwoording	<p>art5.1-4</p>

			art5.1-4
		Aanpassing	
3cc			Volgens indiener is er met blokken een mobiele kraan ingetekend op onderstaande tekening. Hierdoor kunnen vrachtwagens volgens indiener niet meer naar links afslaan en ontstaan er opstoppingen.

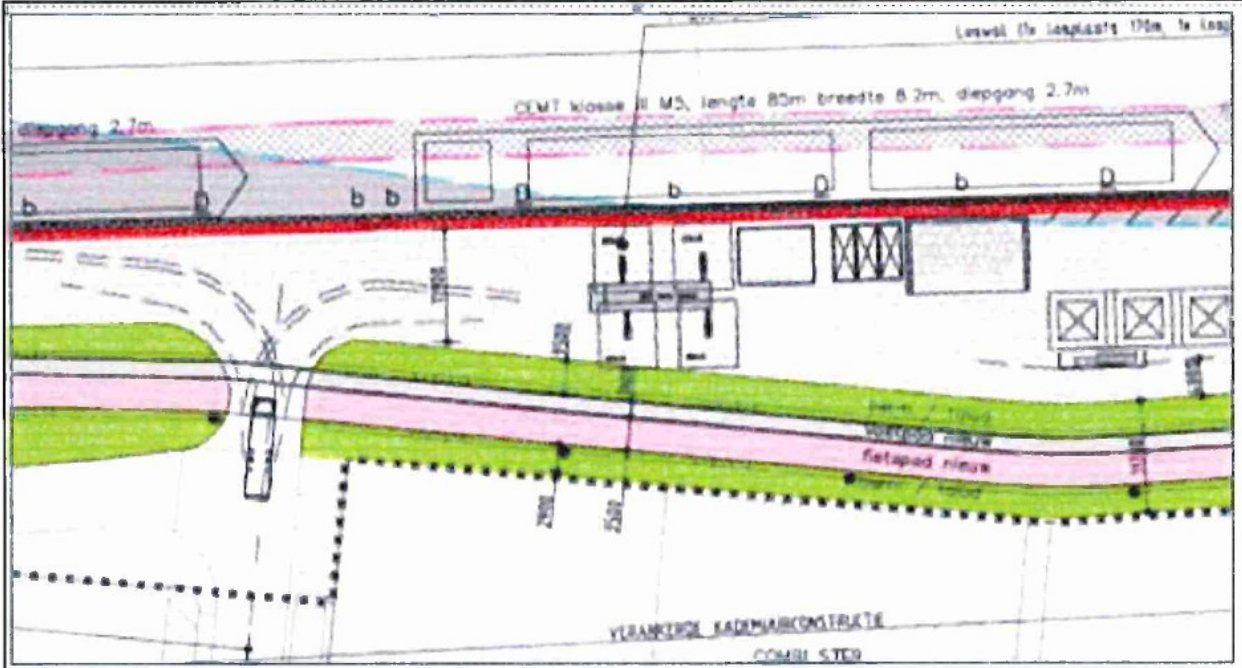
			 <p data-bbox="869 911 2107 975">Afbeelding 2: Locatie mobiele kraan bij loswal Van der Waal (uitsnede uit tekening: DO-18 Versie A, Definitief, datum 28-01-2022, Situatieoverzicht Loswal + losplaats Zuid met kraanopstelling).....</p>
		Beantwoording	
		Aanpassing	
3dd			Indiener stelt dat de aantallen en hoeveelheden niet zijn te controleren en dat bij een geconstateerde overschrijding niet zal worden opgetreden.

		Beantwoording	art5.1-4																																				
		Aanpassing																																					
3ee			<p>Indiener verwijst naar een concept memo uit 2019 waarin er volgens indiener ervaringscijfers zijn opgenomen. Volgens indiener komen deze cijfers niet overeen met de hoeveelheden als opgenomen in het ontwerpbestemmingsplan en de onderzoeken.</p>																																				
			<p>De cijfers uit het bestemmingsplan zijn gebaseerd op ervaringscijfers van de zandhandel van 2005 tot en met 2021 (zie tabel) en de overgeslagen goederen op de huidige openbare loswal (een overzicht hiervan is opgenomen als bijlage bij de toelichting). Hieruit blijkt dat de in het bestemmingsplan opgenomen hoeveelheden voor zowel de locatie bij de zandhandel als die voor de openbare loswal toereikend zijn.</p>  <table border="1"> <caption>Overslag per jaar (in m³)</caption> <thead> <tr> <th>Jaar</th> <th>Overslag (m³)</th> </tr> </thead> <tbody> <tr><td>2005</td><td>232.317</td></tr> <tr><td>2006</td><td>297.313</td></tr> <tr><td>2007</td><td>264.663</td></tr> <tr><td>2008</td><td>277.255</td></tr> <tr><td>2009</td><td>218.122</td></tr> <tr><td>2010</td><td>211.821</td></tr> <tr><td>2011</td><td>166.401</td></tr> <tr><td>2012</td><td>125.976</td></tr> <tr><td>2013</td><td>132.561</td></tr> <tr><td>2014</td><td>145.474</td></tr> <tr><td>2015</td><td>119.119</td></tr> <tr><td>2016</td><td>164.745</td></tr> <tr><td>2017</td><td>170.430</td></tr> <tr><td>2018</td><td>128.132</td></tr> <tr><td>2019</td><td>241.692</td></tr> <tr><td>2020</td><td>299.645</td></tr> <tr><td>2021</td><td>309.794</td></tr> </tbody> </table>	Jaar	Overslag (m ³)	2005	232.317	2006	297.313	2007	264.663	2008	277.255	2009	218.122	2010	211.821	2011	166.401	2012	125.976	2013	132.561	2014	145.474	2015	119.119	2016	164.745	2017	170.430	2018	128.132	2019	241.692	2020	299.645	2021	309.794
Jaar	Overslag (m ³)																																						
2005	232.317																																						
2006	297.313																																						
2007	264.663																																						
2008	277.255																																						
2009	218.122																																						
2010	211.821																																						
2011	166.401																																						
2012	125.976																																						
2013	132.561																																						
2014	145.474																																						
2015	119.119																																						
2016	164.745																																						
2017	170.430																																						
2018	128.132																																						
2019	241.692																																						
2020	299.645																																						
2021	309.794																																						

3ff			<p>Indiener stelt dat uit de aanvullende verkregen Woo-stukken volgt bovendien dat een gemiddelde aangehouden wordt van 15 m3 per vrachtwagen, wat zou corresponderen met 150.000 m3 en 10.000 vrachtwagens. Echter, volgens Van der Waal zelf varieerden de ingezette transportmiddelen per jaar sterk, van een aanhanger van im3 tot een trailer van 23 m3. De gemeente gaat bij de onderbouwing van het bestemmingsplan vervolgens uit van het door Van der Waal genoemde gemiddelde van 15 m3 per vervoersbeweging, kennelijk zonder enig eigen onderzoek uit te voeren.</p>
		Beantwoording	<p>art5.1-4</p>
		Aanpassing	
3gg			<p>Intern is vervolgens door de provincie aangegeven dat bij verkeersbewegingen per uur 53 in de spits zeker gevaarlijke situaties ontstaan op het kruispunt bij de Schieweg (en met de extra 26 bewegingen vanwege de loswal zal het totaal wel op 53 bewegingen komen). Via deze weg verloopt ook de verkeersafwikkeling van indiener.</p>
		Beantwoording	<p>art5.1-4</p>
		Aanpassing	

3hh			<p>Indiener stelt dat in de toelichting bij de ontwerpomgevingsvergunning is opgenomen dat ontsluiting van de openbare loswal en de loswal van de zandhandel plaatsvindt via de Marconiweg. Een verkeersonderzoek ter onderbouwing van de mogelijkheid ontbreekt volgens indiener. Indiener is van mening dat uit het ingebrachte deskundigenonderzoek van Movares volgt de ontsluiting van de loswallen via de Marconiweg in combinatie met de bedrijfsvoering van Combi-Ster onmogelijk is. Dit wordt onderschreven door bovenstaande mailwisseling.</p>
		Beantwoording	<p>art5.1-4</p>
		Aanpassing	
4a	Omwonenden Rotterdamseweg (1)		
		Beantwoording	
		Aanpassing	<p>art5.1-4</p>
4b			<p>Indiener stelt dat niet alle bedrijven aan de Rotterdamseweg kant op de hoogte zijn gesteld van het ontwerpbestemmingsplan. Indiener gaat ervan uit dat de termijn voor deze partij daarom verlengd zal worden.</p>
		Beantwoording	<p>art5.1-4</p>
		Aanpassing	

5a	Van den Berg transport Beheer B.V.		Indiener stelt dat de stukken behorende bij de ontwerp omgevingsvergunning niet op www.ruimtelijkeplannen.nl zijn gezet.
		Beantwoording	art5.1-4
		Aanpassing	
5b			Indiener stelt dat in de toelichting wordt uitgegaan van een toename van 213 verkeersbewegingen per dag. Volgens indiener leidt dit tot een onaanvaardbare toename die leidt tot onoverzichtelijke en onveilige verkeerssituatie en verkeersopstoppingen.
		Beantwoording	art5.1-4
		Aanpassing	
5c			Indiener is van mening dat er een gevaarlijke situatie ontstaat doordat de vrachtwagens het fietspad kruisen. Doordat de vrachtwagens moeten wachten op de fietsers ontstaan er verkeersopstoppingen.
		Beantwoording	art5.1-4
		Aanpassing	
5d			Indiener stelt dat in de toelichting (2.3.3) is aangegeven dat vrachtwagens na kruising van het fietspad naar links steken en dan achteruitrijden naar de trechters. De vrachtwagens voor de openbare loswal steken naar rechts en rijden dan achteruit de loswal op. Volgens indiener is er niet aangegeven dat beide loswallen tegelijkertijd in gebruik zijn. Indiener stelt dat de rijrichtingen in het bestemmingsplan geborgd hadden moeten worden.
		Beantwoording	art5.1-4
		Aanpassing	

5e			Indiener is het er niet mee eens dat de Marconiweg voldoende ruimte biedt voor het incidenteel kort wachten op de Marconiweg door een vrachtwagen voordat deze het terrein op kan rijden.
		Beantwoording	art5.1-4
		Aanpassing	
5f			Het uitgangspunt van de gemeente dat de vrachtwagens op het perceel zelf zullen moeten wachten deelt indiener niet. Volgens indiener zullen chauffeurs kiezen voor de makkelijke weg en hun vrachtwagens op de Marconiweg stallen waardoor verkeersopstoppingen en verkeersonveilige situaties ontstaan.
		Beantwoording	art5.1-4
		Aanpassing	
5g			Volgens indiener moeten fietsers regelmatig omrijden als Avalex bezig is om afval naar schepen over te slaan. Gedurende die tijd is het fietspad – volgens indiener – afgesloten en moeten fietsers omrijden via de Marconiweg en de Voltaweg. Indiener is van mening dat deze situatie nu al onveilig is en dat dit in de nieuwe situatie tot nog meer verkeersonveilige situaties zal leiden. Indiener is van mening dat een ingrijpende reconstructie van de Marconiweg moet plaatsvinden.
		Beantwoording	art5.1-4
		Aanpassing	
5h			Indiener geeft aan dat uit de onderzoeksrapporten blijkt dat zij overlast zullen ondervonden van stof-,

			trilling- en geluidhinder. Volgens indiener is het onvoldoende in het ontwerpbestemmingsplan en de ontwerp omgevingsvergunning geborgd dat dit wordt opgelost.
		Beantwoording	art5.1-4
		Aanpassing	art5.1-4
5i			In het rapport Bedrijven en milieuzonering is de zandhandel ingedeeld in milieucategorie 4.2 behorende bij "Laad-, los- en overslagbedrijven t.b.v. binnenvaart kleiner dan 2000m ² ". Volgens indiener voert de zandhandel een deel uit op de openbare loswal, zodat deze oppervlakte ook meegerekend moet worden voor de bepaling van de milieucategorie. Voorts voert indiener aan dat de bedrijfsactiviteiten ook plaatsvinden op de rest van het perceel. Naast vier trechters komt er een kraanbaan, zandopslag en een kantoorkeet. Deze oppervlakte moet volgens indiener ook worden berekend.
		Beantwoording	art5.1-4
		Aanpassing	
5j			Indiener is van mening dat, indien milieucategorie 4.2 het uitgangspunt is, dan zou in een gemengd

			gebied de richtafstand vanaf de bestemmingsgrens van het bedrijf tot de gevel van de woning minstens 100 meter moeten zijn. Doordat het bedrijf en de bedrijfswoning van indiener ligt op een afstand van 37 meter, is dit volgens indiener onjuist.
		Beantwoording	art5.1-4
		Aanpassing	
5k			In het rapport Bedrijven en milieuzonering van Arcadis wordt geadviseerd om de hinder ten opzichte van bedrijfswoningen te beperken bij een omgevingsvergunning milieu. Volgens indiener valt de zandhandel onder het Activiteitenbesluit en is dit advies derhalve geen optie. Ook adviseert Arcadis om het bedrijf te bestemmen met de functieaanduiding bedrijf tot en met categorie 4.2. Dit is volgens indiener niet gebeurd.
		Beantwoording	art5.1-4
		Aanpassing	
5l			Indiener vreest trillinghinder in de bedrijfswoning als gevolg van de vrachtwagens met zand. Voorts merkt indiener op dat in de regels niet is geborgd dat de Marconiweg geasfalteerd moet worden.
		Beantwoording	art5.1-4
		Aanpassing	

5m			Indiener stelt dat de regel dat ter plaatse van de zandhandel niet gehandhaafd kan worden dat er maximaal 250.000m ³ zand wordt overgeslagen.
		Beantwoording	art5.1-4
		Aanpassing	
5n			Indiener is tevens van mening dat de hoeveelheid te laden of lossen op de openbare loswal niet te handhaven is, omdat de havenmeester niet steeds zal controleren of er gebruik wordt gemaakt van de openbare loswal.
		Beantwoording	art5.1-4
		Aanpassing	
5o			Indiener plaatst vraagtekens bij de in het bestemmingsplan opgenomen inhoud van de vrachtwagens van 15 m ³ en hoe de regeling wordt uitgevoerd en gehandhaafd.
		Beantwoording	art5.1-4
		Aanpassing	
5p			Indiener stelt dat de voorwaardelijke verplichting voor de geluidnormen (nieuwe kraan) voor de zandhandel niet geldt voor de openbare loswal. Ook beschikt de zandhandel volgens indiener nog niet over een nieuwe kraan die aan de geluidnorm voldoet.
		Beantwoording	art5.1-4

			art5.1-4
		Aanpassing	
5q			Indiener stelt dat de voorwaardelijke verplichting voor het bevochtigen van het zand niet geldt voor de openbare loswal. Voorts is indiener van mening dat het transport door het bevochtigen van het zand zwaarder en daardoor duurder wordt.
		Beantwoording	art5.1-4
		Aanpassing	
5r			Indiener zal uitzicht krijgen op de zandhandel en is van mening dat hun belangen onvoldoende zijn meegenomen.
		Beantwoording	art5.1-4
		Aanpassing	
5s			Indiener concludeert dat er onvoldoende onderzoek naar stikstof heeft plaatsgevonden en dat er in potentie beschermde dier- en plantensoorten in het plangebied aanwezig kunnen zijn.
		Beantwoording	art5.1-4
		Aanpassing	
5t			Indiener is van mening dat, aangezien er nu al veel overlast is van busjes en campers die permanent geparkeerd staan, busjes en campers illegaal zullen Kamperen op de openbare loswal.
		Beantwoording	art5.1-4

			art5.1-4
		Aanpassing	
5u			Volgens indiener heeft hij betere alternatieve oplossingen aangedragen en is er onvoldoende onderbouwd waarom deze alternatieven vanuit oogpunt van een goede ruimtelijke ordening niet mogelijk zijn.
		Beantwoording	art5.1-4
		Aanpassing	
5v			Volgens indiener moet het scheepverkeer vanuit Rotterdam eerst de Kruithuisbrug onder door om te keren. Indiener stelt te hebben aangedragen dat een keerzijde aan de andere kant van de Kruithuisbrug tot een veiliger situatie zou leiden. Deze situatie is niet meegenomen in de planvorming.
		Beantwoording	art5.1-4
		Aanpassing	
5w			Volgens indiener leidt de verbreding van de Schie tot doorvaart van schepen met een CEMT-klasse III met een zwaarder laadvermogen (800 tot 1250 ton). Dit leidt tot meer en ander scheepverkeer. Ook de uitbreiding van de loswal tot toename van bedrijfsactiviteiten.
		Beantwoording	art5.1-4
		Aanpassing	

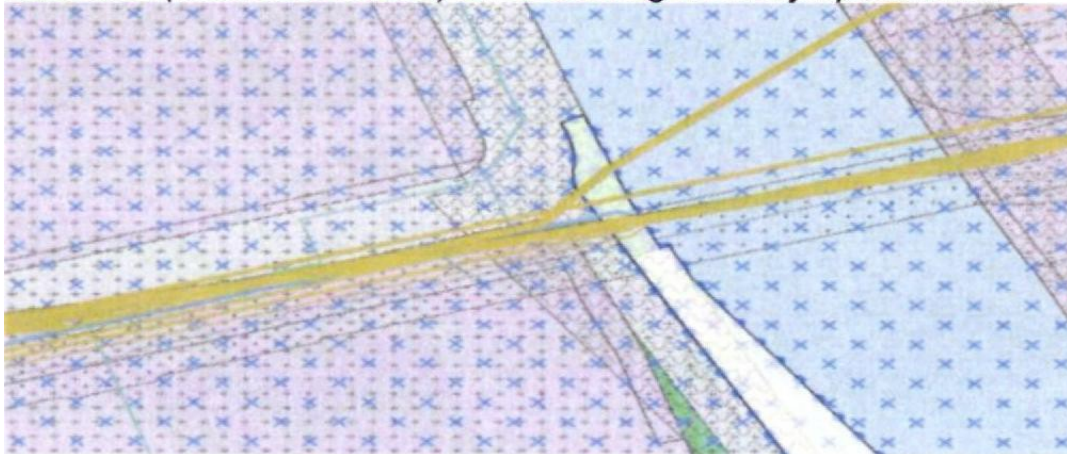
5x			Volgens indiener is hetgeen in de aanmeldnotitie vormvrije m.e.r. ten aanzien van ecologie en stikstof niet in overeenstemming met de meest recente onderzoeken.
		Beantwoording	art5.1-4
		Aanpassing	
6a	Stedin		<p>Voor indiener is niet geheel duidelijk of:</p> <ol style="list-style-type: none"> 1. er naar aanleiding van de werkzaamheden voor de aanpassingen aan de wal knelpunten zijn te verwachten ten aanzien van de aldaar aanwezige assets? (zowel in de bouwfase denk bijvoorbeeld aan trillingen, werkterreinen en/ of toegang tot de assets als in de nieuwe situatie), 2. er nog ruimte overblijft (om zonder extra belemmeringen) kabels in de toekomst te kunnen leggen, mocht dat nodig zijn en 3. er in de nieuwe situatie de (vrije) toegang tot de assets geborgd blijft om beheer, onderhoud en/of storingen op te lossen. <p><i>Kabelbed (meerdere kabels) en onderlaag ruimtelijkeplannen.nl</i></p>  <p>Verlegging van deze kabels is – volgens indiener - niet gewenst en vraagt daarom rekening te (laten) houden met de ligging van de kabels.</p>

		Beantwoording	art5.1-4
		Aanpassing	
7a	Tennet		Indiener stelt dat in het vigerende bestemmingsplan "Schieoevers Zuid" voor de ondergrondse hoogspanningsverbinding de dubbelbestemming "Leiding-Hoogspanning" is opgenomen. In het voorliggende plan ontbreekt een dergelijke dubbelbestemming volgens indiener. Indiener verzoekt om de dubbelbestemming "Leiding-Hoogspanning" op te nemen en de door indiener gestelde regels hiervoor over te nemen.
		Beantwoording	art5.1-4
		Aanpassing	
7b			Indiener verzoekt om voortaan bij het wettelijk vooroverleg betrokken te worden.
		Beantwoording	art5.1-4
		Aanpassing	

8a	Omwonenden Rotterdamseweg (2)		Indiener geeft aan dat de ontwikkeling leidt tot aantasting van de woon- en leefomgeving, doordat er sprake zal zijn van geluids-, geur-, licht-, zicht en stofoverlast.
		Beantwoording	art5.1-4 
		Aanpassing	
8b			Volgens indiener is het enkel stellen dat de ontwikkeling bijdraagt aan het realiseren van de transformatieopgave van Schieoevers Noord en daarmee aan de doelstellingen van de Omgevingsvisie, is volgens indiener onvoldoende.
		Beantwoording	art5.1-4 

			art5.1-4
		Aanpassing	
8c			De akoestische effecten op de woning van indiener zijn volgens indiener niet onderzocht. Ook had er een berekening van de cumulatie van beide kranen moet zijn opgenomen.
		Beantwoording	art5.1-4
		Aanpassing	
8d			Volgens indiener is er ten onrechte geen onderzoek naar geurbelasting gedaan.
		Beantwoording	art5.1-4
		Aanpassing	
8e			Volgens indiener is het luchtkwaliteitsonderzoek niet volledig opgenomen in de toelichting.
		Beantwoording	art5.1-4
		Aanpassing	
9a	Zandhandel & Overslagbedrijf		Volgens indiener zijn de twee ligplaatsen voor afmerende binnenvaartschepen onvoldoende met oog op het groeiende vervoer op het water, het projectmatig gebruik door aannemers en de dagelijks

	Van der Waal B.V.		afmerende binnenvaartschepen van onder andere Dyckerhof Basal, Avalex, AVR en Van der Waal.
		Beantwoording	art5.1-4
		Aanpassing	
9b		Zandhandel & Overslagbedrijf Van der Waal B.V.	Indiener geeft aan dat het toekomstig fiets- en voetpad volgens het ontwerpbestemmingsplan verhoogd wordt aangelegd. In de gevoerde gesprekken met de gemeente heeft indiener aangegeven dat een verhoogd fiets- en voetpad de transporten van diepladers van- en naar de loswal kunnen beperken. Voor de gemeente wellicht een detail, maar het niet beheersen van dit raakvlak zal de benutting van de loswal onnodig beperken. In de ogen van indiener is het technisch mogelijk om het fiets- en voetpad iets verhoogd aan te leggen, maar ter plaatse van de inrit van de loswal de verharding van de Marconiweg en loswal lokaal op gelijk hoogte aan te sluiten.
		Beantwoording	art5.1-4
		Aanpassing	
9c			In hoofdstuk 4 van het bestemmingsplan wordt ingegaan op het onderwerp luchtkwaliteit. Bij dit onderdeel wordt de belasting van een zandhandel op de omgeving berekend aan de hand van een verspreidingsmodel. De conclusie hierbij is dat de waarden die hierbij zijn gevonden mitigerende maatregelen vereisen. Hoewel in dit hoofdstuk wordt ingegaan op een belangrijke mitigerende maatregel, namelijk het bevochtigen tijdens opslag en verlading, is dit niet de enige maatregel die mogelijk is. Er zijn ook andere maatregelen die minstens even effectief (of effectiever) kunnen zijn. Bijvoorbeeld: het overkappen van opslagplaatsen en trechters of het plaatsen van een anti-stuifscherm. Indiener vraagt meer ruimte te geven door ook andere mitigerende maatregelen op te nemen.

		Beantwoording
		Aanpassing

art5.1-4

Van: art.5.1-2e
Aan: art.5.1-2e ; art.5.1-2e
Cc: art.5.1-2e art.5.1-2e
Onderwerp: landschapspark gelden
Datum: maandag 17 juli 2023 16:25:44
Bijlagen: [image001.png](#)

Ha allen,

Ik ben nog bezig met de memo budgettekort. De middelen uit het landschapspark speelde in 2022 en ik heb de mail hierover weer opgezocht.

Voor de watercompensatie spreken jullie SBB over de investeringen en de afkoopsom.

Eerder is er met art.5.1-2e gesproken over dat stapelen van subsidie, investeringen en de afkoopsom in het gebiedje "watercompensatie VDS" niet kan.

In onderstaande mail zie ik toch een haakje of de 0,4 mln genoemd (anders dan de technische realisatie.....recreatieve meerwaarde) in de tekst toch naar ons project kunnen halen. Graag door vragen bij art.5.1-2e hoe het in de officiële besluit gelabeld is.

Tot zo ver

Mvg art.5.1-2e

Van: art.5.1-2e <art.5.1-2e@pzh.nl>

Verzonden: dinsdag 5 juli 2022 13:14

Aan: art.5.1-2e <art.5.1-2e@pzh.nl>; art.5.1-2e <art.5.1-2e@pzh.nl>

CC: art.5.1-2e <art.5.1-2e@pzh.nl>; art.5.1-2e <art.5.1-2e@pzh.nl>

Onderwerp: RE: bespreek/D5 stuk GS as begroting 2023 ev

Dag art.5.1-2e

Het lijntje is inderdaad zoals we in maart/april over de technische realisatie in Abtswoudse Bos (eigenaar Staatsbosbeheer) B+O (20.000 pj) was hierin nog niet in opgenomen.

Ik bel even met art.5.1-2e ver de VDS technisch nodige inpassing in samenhang met de extra recreatieve waarde. Voor beide zal het B+O (dmv afkoopsom?) door eigenaar SBB gedaan gaan worden.

Wordt vervolgt

Mvg art.5.1-2e

Van: art.5.1-2e <art.5.1-2e@pzh.nl >

Verzonden: dinsdag 5 juli 2022 12:12

Aan: art.5.1-2e <art.5.1-2e@pzh.nl >

CC: art.5.1-2e <art.5.1-2e@pzh.nl >; art.5.1-2e <art.5.1-2e@pzh.nl >

Onderwerp: FW: bespreek/D5 stuk GS as begroting 2023 ev

Hoi art.5.1-2e

Lijntje lijkt al gelegd (zie mail hieronder)?

Ik neem aan dat hier watercompensatie VDS wordt bedoeld. Misschien zelf nog even nog checken bij art.5.1-2e

Groet, art.5.1-2e

Van: art.5.1-2e <art.5.1-2e@pzh.nl >

Verzonden: dinsdag 5 juli 2022 10:26

Aan: art.5.1-2e <art.5.1-2e@pzh.nl > art.5.1-2e <art.5.1-2e@pzh.nl >

C art.5.1-2e <art.5.1-2e@pzh.nl >; art.5.1-2e art.5.1-2e <art.5.1-2e@pzh.nl > art.5.1-2e

art.5.1-2e <art.5.1-2e@pzh.nl >; art.5.1-2e <art.5.1-2e@pzh.nl >

Onderwerp: RE: bespreek/D5 stuk GS as begroting 2023 ev

Da art.5.1-2e

Twee kleine aanvullingen:

Buiten reikwijdte Woo-verzoek

Hartelijk groet art.5.1-2e

Van: art.5.1-2e [@pzh.nl](#) >

Verzonden: dinsdag 5 juli 2022 01:11

Aan art.5.1-2e [zh.nl](#) >

CC: art.5.1-2e [@pzh.nl](#) >; art.5.1-2e [@pzh.nl](#) art.5.1-2e

art.5.1-2e [zh.nl](#) >

Onderwerp: Re: bespreek/D5 stuk GS as begroting 2023 ev

Beste art.5.1-2e

Buiten reikwijdte Woo-verzoek

Buiten reikwijdte Woo-verzoek



Buiten reikwijdte Woo-verzoek

Verbreding Delfste Schie en Schieoevers, fietspad

Voor de inpassing van de Verbreding Delftse Schie is een tekort op de begroting door o.a. een betere inpassing van het fietspad langs de Schie. Deze betere inpassing is al besloten en is het gevolg van een eerdere interventie van de stadsbouwmeester van Delft. Het is in feite een stukje van de stad-land verbinding. Het nieuwe plan past veel beter bij dat we met toekomstbeeld Schiezone beogen. Het tekort hangt samen met andere tekorten op dit project en gaat in het BO Schieoevers in juni aanstaande op de agenda komen. Duidelijkheid over de bedragen komt dus later. Op dit moment wordt het tekort voor de betere inpassing van het fietspad grofweg ingeschat op ca. twee ton. Jeanette Baljeu is binnen GS verantwoordelijk voor de Verbreding Delftse Schie. Omdat er al een besluit tot realisatie is genomen en een bijdrage behalve dekking van een bestaand tekort niets extra's toevoegt, is dit voor jou denk ik minder interessant om op te voeren. We adviseren je dit nu niet mee te nemen in het gesprek over de kadernota voor de Schiezone.

Buiten reikwijdte Woo-verzoek

Toekomstbeeld Schiezone en Verbreding Delftse Schie, Abtswoudse bos

Vanuit het project Verbreding Delftse Schie moet er watercompensatie elders plaats vinden. Het zand van de uitgraving wordt in een watergang gestort en dit water moet worden gecompenseerd.

Buiten reikwijdte Woo-verzoek

Buiten reikwijdte Woo-verzoek

Buiten reikwijdte Woo-verzoek

art.5.1-2e

www.zuid-holland.nl/contact

Werkdagen: ma, di, do, vr

Elke dag beter. Zuid-Holland.

Verzonden vanuit Outlook Mobile

From: art.5.1-2e <art.5.1-2e@pzh.nl>
Sent: Monday, July 4, 2022 4:54:30 PM
To: art.5.1-2e <art.5.1-2e@pzh.nl>
Subject: FW: bespreek/D5 stuk GS as begroting 2023 ev

Hi art.5.1-2e

Hierbij stuur ik je even een mail door van Anne, die zij dit weekend aan art.5.1-2e art.5.1-2e

art.5.1-2e heeft gestuurd. Ik probeerde je zojuist ook even te bellen, maar krijg je niet te pakken.

Ik mail je even over het laatste punt uit Anne haar mail mbt de Schiezone. Inmiddels begreep ik dat dit niet H7.2 is, maar H6 betreft. FJZ heeft aangegeven dat het bedrag van 3 mln voor de Schiezone nog te onduidelijk is wat er met de geld gaat gebeuren en wanneer dit wordt uitgegeven. Zie ook de bijlage waarin staat:

Buiten reikwijdte Woo-verzoek

Hoor graag van je, dank alvast voor je reactie.

Groet, art.5.1-2e

Van: Anne Koning <al.koning@pzh.nl>

Verzonden: zaterdag 2 juli 2022 12:34

Aan: art.5.1-2e art.5.1-2e art.5.1-2e <art.5.1-2e@pzh.nl>; art.5.1-2e art.5.1-2e <art.5.1-2e@pzh.nl>

CC: [art.5.1-2e](#) @pzh.nl > [art.5.1-2e](#) @pzh.nl >

Onderwerp: bespreek/D5 stuk GS as begroti

Best [art.5.1-2e](#) [art.5.1-2e](#)

Buiten reikwijdte Woo-verzoek

Met vriendelijke groet,
drs. ir. Anne Koning
gedeputeerde
Wonen, RO, Recreatie & Sport



M [art.5.1-2e](#)

<https://eur03.safelinks.protection.outlook.com/?url=https%3A%2F%2Fwww.facebook.com%2FArcadisNetherlands&data=05%7C01% [art.5.1-2e]
%40pzh.nl%7C50d3d3f14e6d4c630f2e08db88f9662e
%7C6d99bc288f284a73a50163a8e1eb3040%7C0%7C0%7C638254377746323486%7CUnknown
%7CTWFpbGZsb3d8eyJWIjoimC4wLjAwMDAiLCJQIjoiV2luMzIiLCJBTiI6Ik1haWwiLCJXVCI6Mn0%3
D%7C3000%7C%7C%7C&sdata=sunF0o5QKD%2F4IwKroud%2FT3v0JvKvk0P8RIjmbV9ab5c
%3D&reserved=0>

<https://eur03.safelinks.protection.outlook.com/?url=https%3A%2F%2Fwww.youtube.com%2Fuser%2FARCADISNederlandBV&data=05%7C01% [art.5.1-2e]
%40pzh.nl%7C50d3d3f14e6d4c630f2e08db88f9662e
%7C6d99bc288f284a73a50163a8e1eb3040%7C0%7C0%7C638254377746323486%7CUnknown
%7CTWFpbGZsb3d8eyJWIjoimC4wLjAwMDAiLCJQIjoiV2luMzIiLCJBTiI6Ik1haWwiLCJXVCI6Mn0%3
D%7C3000%7C%7C%7C&sdata=%2B65chS4paI7pADCD03FpvGULYFzmI5kxRyktWtkVsfI
%3D&reserved=0>

<https://eur03.safelinks.protection.outlook.com/?url=https%3A%2F%2Fvimeo.com%2Farcadisnederland&data=05%7C01% [art.5.1-2e]
%40pzh.nl%7C50d3d3f14e6d4c630f2e08db88f9662e
%7C6d99bc288f284a73a50163a8e1eb3040%7C0%7C0%7C638254377746323486%7CUnknown
%7CTWFpbGZsb3d8eyJWIjoimC4wLjAwMDAiLCJQIjoiV2luMzIiLCJBTiI6Ik1haWwiLCJXVCI6Mn0%3
D%7C3000%7C%7C%7C&sdata=X1Vjg5Czv7l1jnwzFj9p1%2FXyp1U93%2BNwwBz4XJfg8Ik
%3D&reserved=0>

<https://eur03.safelinks.protection.outlook.com/?url=https%3A%2F%2Fsoundcloud.com%2Farcadispodcast&data=05%7C01% [art.5.1-2e]
%40pzh.nl%7C50d3d3f14e6d4c630f2e08db88f9662e
%7C6d99bc288f284a73a50163a8e1eb3040%7C0%7C0%7C638254377746323486%7CUnknown
%7CTWFpbGZsb3d8eyJWIjoimC4wLjAwMDAiLCJQIjoiV2luMzIiLCJBTiI6Ik1haWwiLCJXVCI6Mn0%3
D%7C3000%7C%7C%7C&sdata=vuXRgAY5MCpriYuxnmH%2FvMoec%2FIed5XxBRqk72PIvMc
%3D&reserved=0>

Arcadis Nederland B.V. - Registered office: Arnhem - Registered number: 09036504

From: [art.5.1-2e] <[art.5.1-2e]@Delft.nl>
Sent: Wednesday, 12 January 2022 11:05
To: [art.5.1-2e] <[art.5.1-2e]@arcadis.com>
Cc: [art.5.1-2e] [art.5.1-2e] <[art.5.1-2e]@arcadis.com>
Subject: FW: TPR

Hoi [art.5.1-2e]

Naar aanleiding van het (turbulent verlopen) overleg gisteren met de mensen van BOR, zie bijgaand de technische randvoorwaarden vanuit riolering. Ik verneem graag of jij hiermee uit de voeten kunt. Zo niet, dan moeten we een 1 op 1 afstemmingsoverleg organiseren met de mensen van riolering.

Weet overigens dat ik de voorzitter van het overleg na afloop nog heb gesproken, zij was ook niet tevreden over de gang van zaken en heeft nog contact gehad met [art.5.1-2e] om dit te bespreken. Daarbij heeft hij zijn medewerking toegezegd om te helpen dit knelpunt op te lossen.

Groet, [art.5.1-2e]

Van: [art.5.1-2e]@Delft.nl <mailto:[art.5.1-2e]@Delft.nl> >
Verzonden: 12 januari 2022 05:02
Aan: [art.5.1-2e] <[art.5.1-2e]@Delft.nl> <mailto:[art.5.1-2e]@Delft.nl> >
Onderwerp: TPR

Hallo [art.5.1-2e]

Zoals toegezegd,

Vriendelijke groet,

art.5.1-2e

Beleidsadviseur Riolering

Cluster R&E, Vakteam Beheer Openbare Ruimte

Gemeente Delft

Stationsplein 1, 2611 BV Delft

Postbus 78, 2600 ME Delft

art.5.1-2e

delft.nl <mailto:art.5.1-2e@delft.nl> |
 www.delft.nl <https://eur03.safelinks.protection.outlook.com/?url=http%3A%2F%2Fwww.delft.nl%2F&data=05%7C01%art.5.1-2e40pzh.nl%7C50d3d3f14e6d4c630f2e08db88f966%7C6d99bc288f284a73a50163a8e1eb3040%7C0%7C0%7C638254377746323486%7CUnknown%7CTWFpbGZsb3d8eyJWIjoiMC4wLjAwMDAiLCJQIjoiV2luZSUiLCJBTiI6Iik1haWwiLCJXVCI6Mn0%3D%7C3000%7C%7C%7C&sdata=2s0cahhwv1Q%2F3bhYuMkJLzo9EfdWIjJYgH3VqAzJ4nY%3D&reserved=0>

Aan dit e-mailbericht kunnen geen rechten worden ontleend. Dit bericht is uitsluitend bestemd voor de geadresseerde(n). De Gemeente Delft staat niet in voor de juiste en volledige overbrenging van de inhoud van een verzonden e-mail, noch voor de tijdige ontvangst ervan.

This email and any files transmitted with it are the property of Arcadis and its affiliates. All rights, including without limitation copyright, are reserved. This email contains information that may be confidential and may also be privileged. It is for the exclusive use of the intended recipient(s). If you are not an intended recipient, please note that any form of distribution, copying or use of this communication or the information in it is strictly prohibited and may be unlawful. If you have received this communication in error, please return it to the sender and then delete the email and destroy any copies of it. While reasonable precautions have been taken to ensure that no software or viruses are present in our emails, we cannot guarantee that this email or any attachment is virus free or has not been intercepted or changed. Any opinions or other information in this email that do not relate to the official business of Arcadis are neither given nor endorsed by it.

"



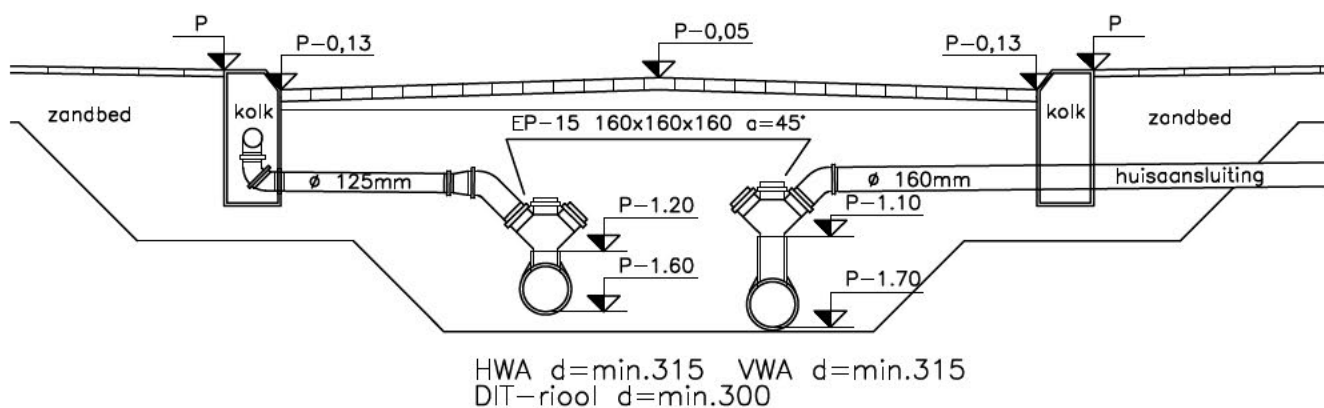
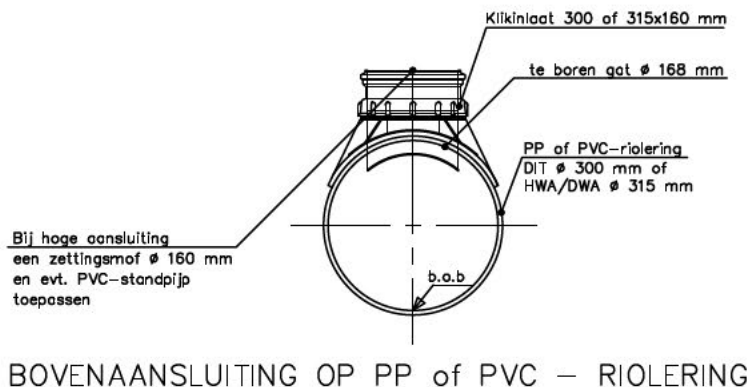

- Materialen:
- kolkaansluiting, PVC 125mm, SN8
 - huisaansluiting, PVC 160mm, SN8
 - per kolkaansluiting:
 - * PVC 125mm, SN8 Recycled
 - * klikinlaat voor PVC-hoofdriaal
 - * keiilaat voor beton-hoofdriaal
 - * Dubbel T-stuk met 2 deksels
 - * bochtstuk 45°
 - * 4 stuks bochtstukken max. 45° (zie detail kolk)
 - * verloopstuk 160/125mm
 - per huisaansluiting:
 - * PVC 160mm, SN8 Recycled
 - * klikinlaat voor PVC-hoofdriaal
 - * keiilaat voor beton-hoofdriaal
 - * Dubbel T-stuk met 2 deksels
 - * bochtstuk 45°
 - * 4 stuks bochtstukken max. 45°
 - kleuren: VWA is rood/bruin, HWA is grijs en DIT-riool is groen
- ALLE MATEN IN M, ALLE MATERIALEN IN MM



Gemeente Delft

I

Detail huis- en kolkaansluiting
op hoofdriaal met genoeg diepte
Schaal 1: 50 Formaat: A4 nr. 01

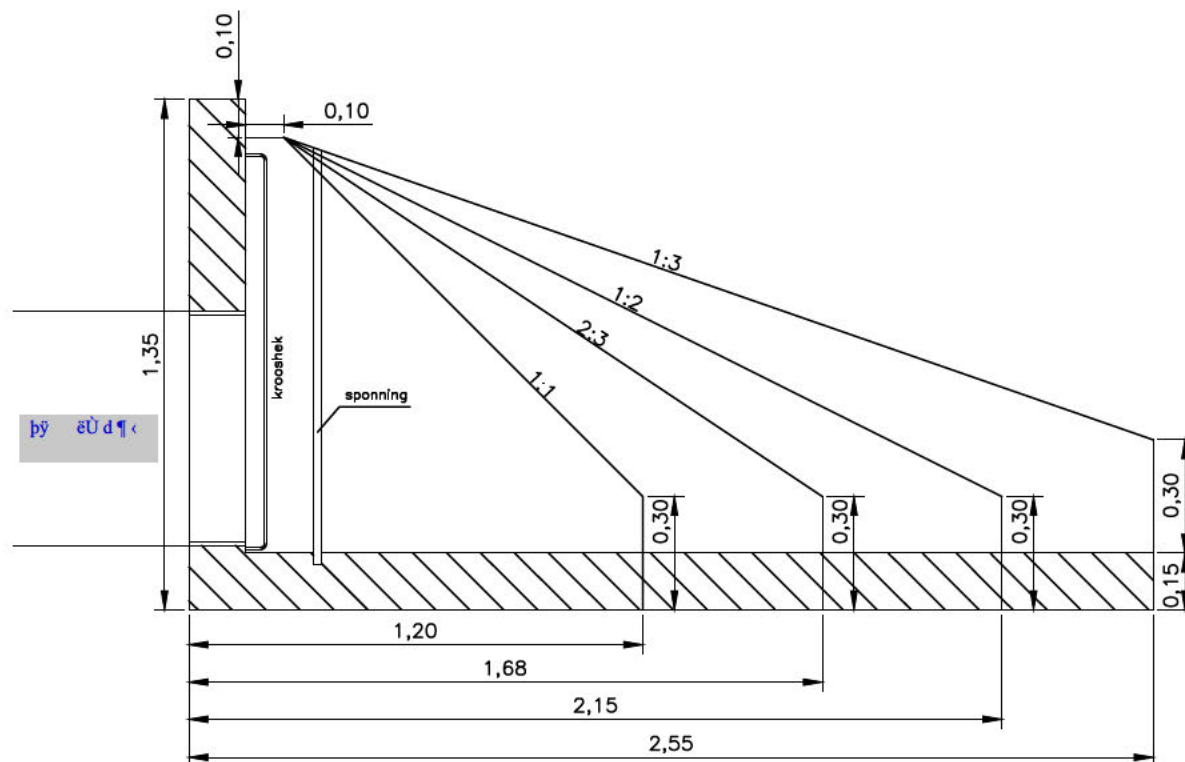

Materialen: – uitstroombak, merk Holcim type A met schotbalksponning en krooshek:
 beton, afmetingen afhankelijk van toe te passen buis en helling.
 Toepasbaar is een grofvuilrooster en eventueel een overstortmuur

ALLE MATEN IN M, ALLE MATERIALEN IN MM

Gemeente Delft

pÿ A#

Detail uitstroombak

Holcim type A, type Delft

Schaal 1: 20 formaat: A4 nr. 10

01-04-2020

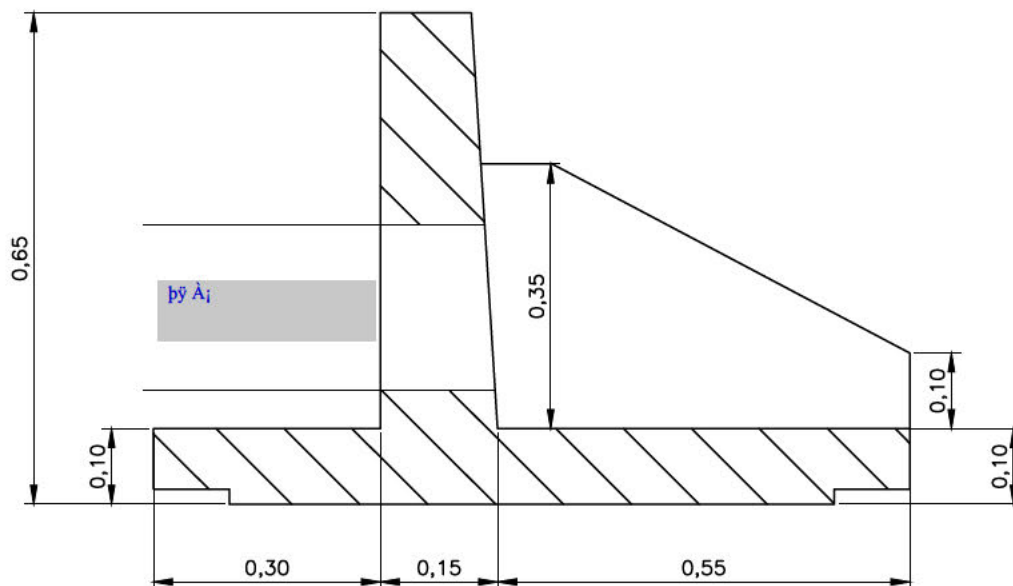

Materialen: – uitstroombak, merk Holcim type C: beton, afmetingen afhankelijk van toe te passen buis.
Toepasbaar is een grofvuilrooster of een krooshek

ALLE MATEN IN M, ALLE MATERIALEN IN MM



Gemeente Delft

pÿ Ämo

Detail uitstroombak
Holcim type C

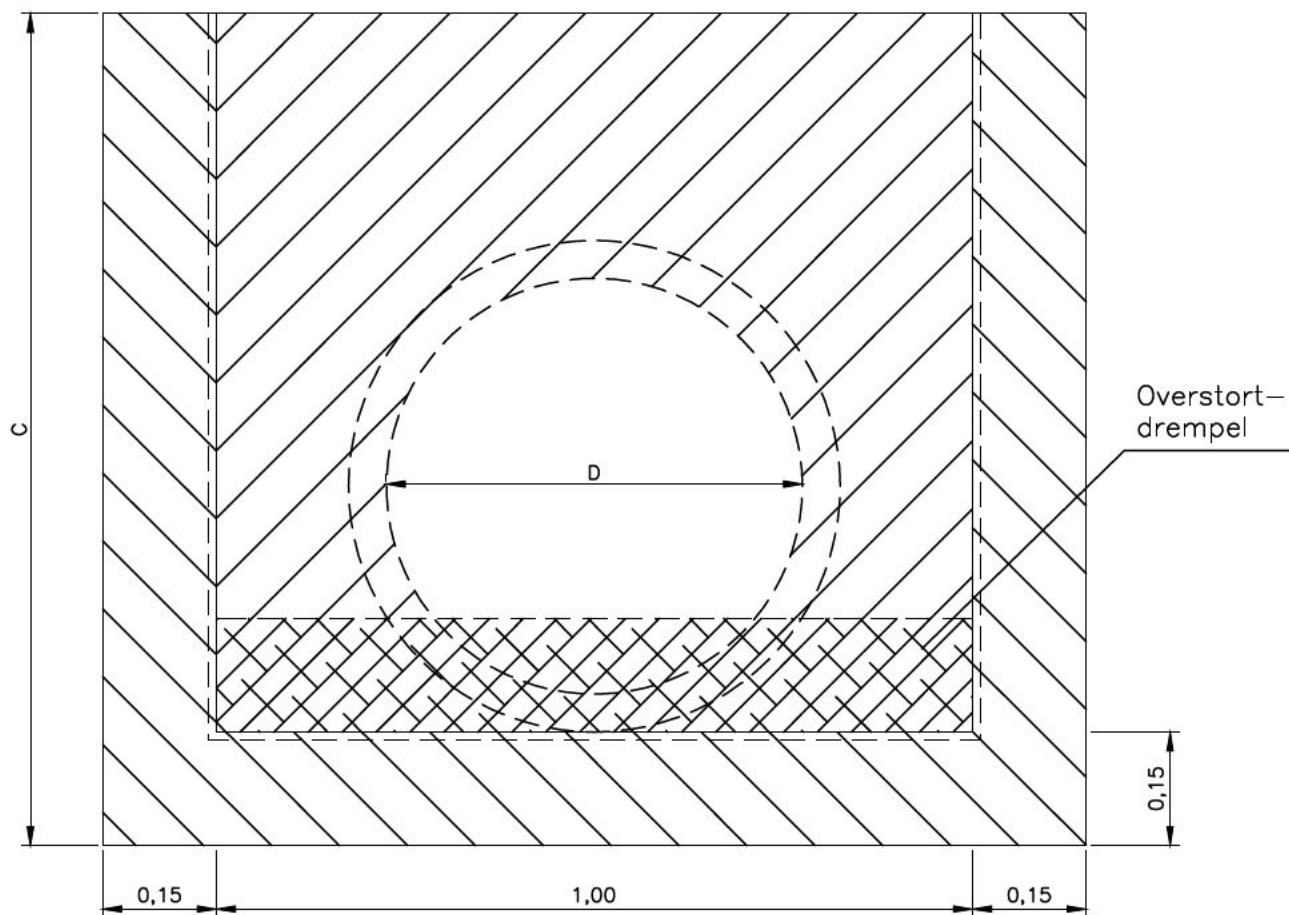

Materialen: – uitstroombak, merk Holcim type D: beton, afmetingen afhankelijk van uitwendige hoogte (C) en toe te passen buis (D).
Toepasbaar is een overstort drempel, hoogte (L)

ALLE MATEN IN M, ALLE MATERIALEN IN MM



Gemeente Delft

Detail uitstroombak
Holcim type D, vooraanzicht
Schaal 1: 10 formaat: A4 nr. 12a

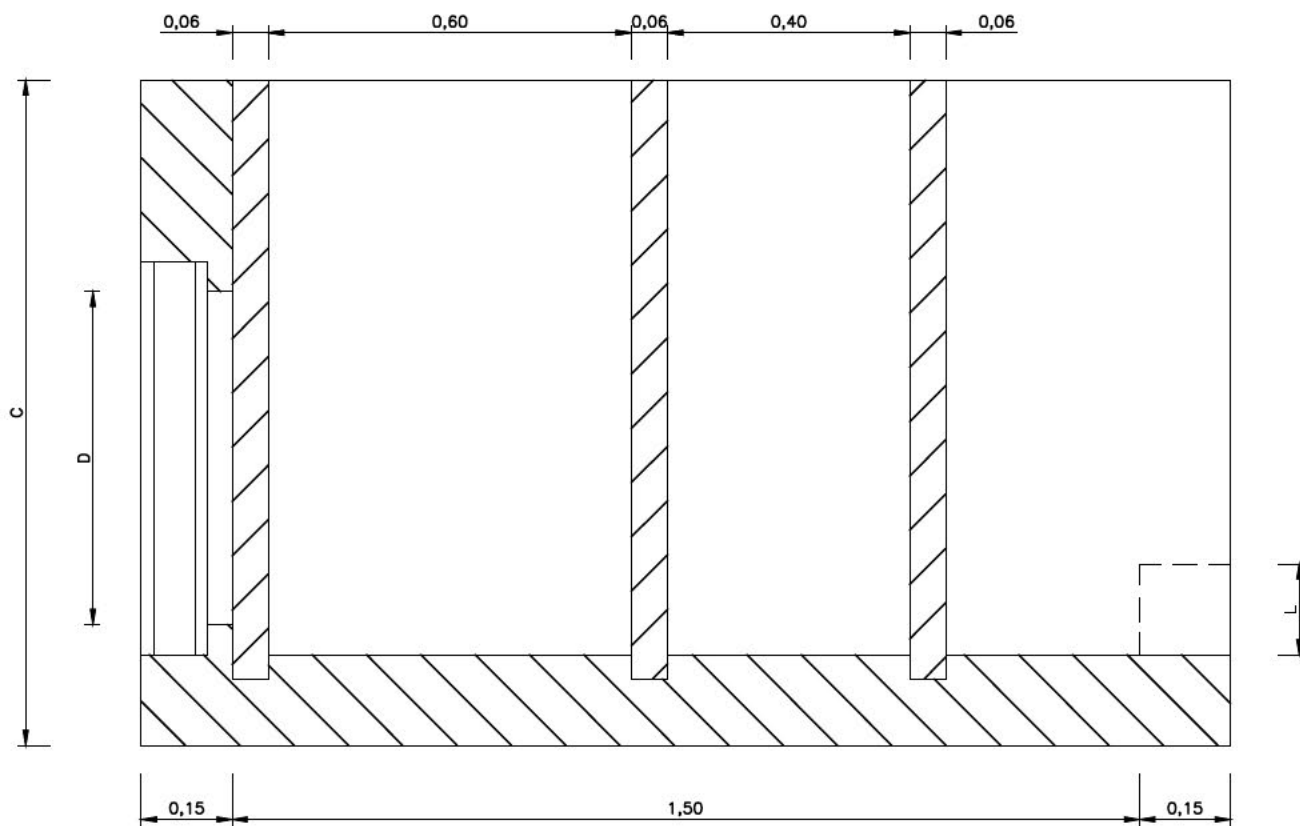

Materialen: – uitstroombak, merk Holcim type D: beton, afmetingen afhankelijk van uitwendige hoogte (C) en toe te passen buis (D).
Toepasbaar is een overstort drempel, hoogte (L)

ALLE MATEN IN M, ALLE MATERIALEN IN MM

Gemeente Delft

Detail uitstroombak
Holcim type D, zijaanzicht
Schaal 1: 12,5 formaat: A4 nr. 12b

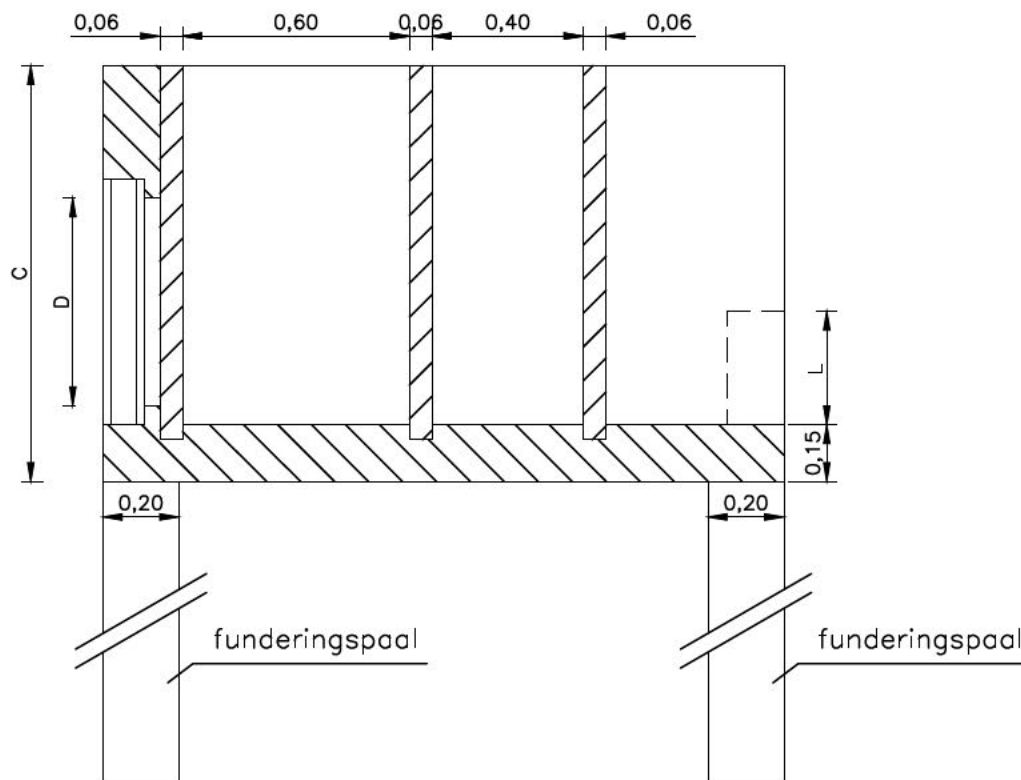

- Materialen:
- uitstroombak, merk Holcim type D: beton, afmetingen afhankelijk van uitwendige hoogte (C) en toe te passen buis (D). Toepasbaar is een overstort drempel, hoogte (L)
 - funderingspalen: 4 palen, hout, lengte ca, 1.50 afhankelijk van afmetingen uitstroombak, diameter 0.20

ALLE MATEN IN M, ALLE MATERIALEN IN MM



Gemeente Delft

py AMo

Detail uitstroombak

Holcim type D met fundering

Schaal 1: 20 formaat: A4 nr. 12c

01-04-2020

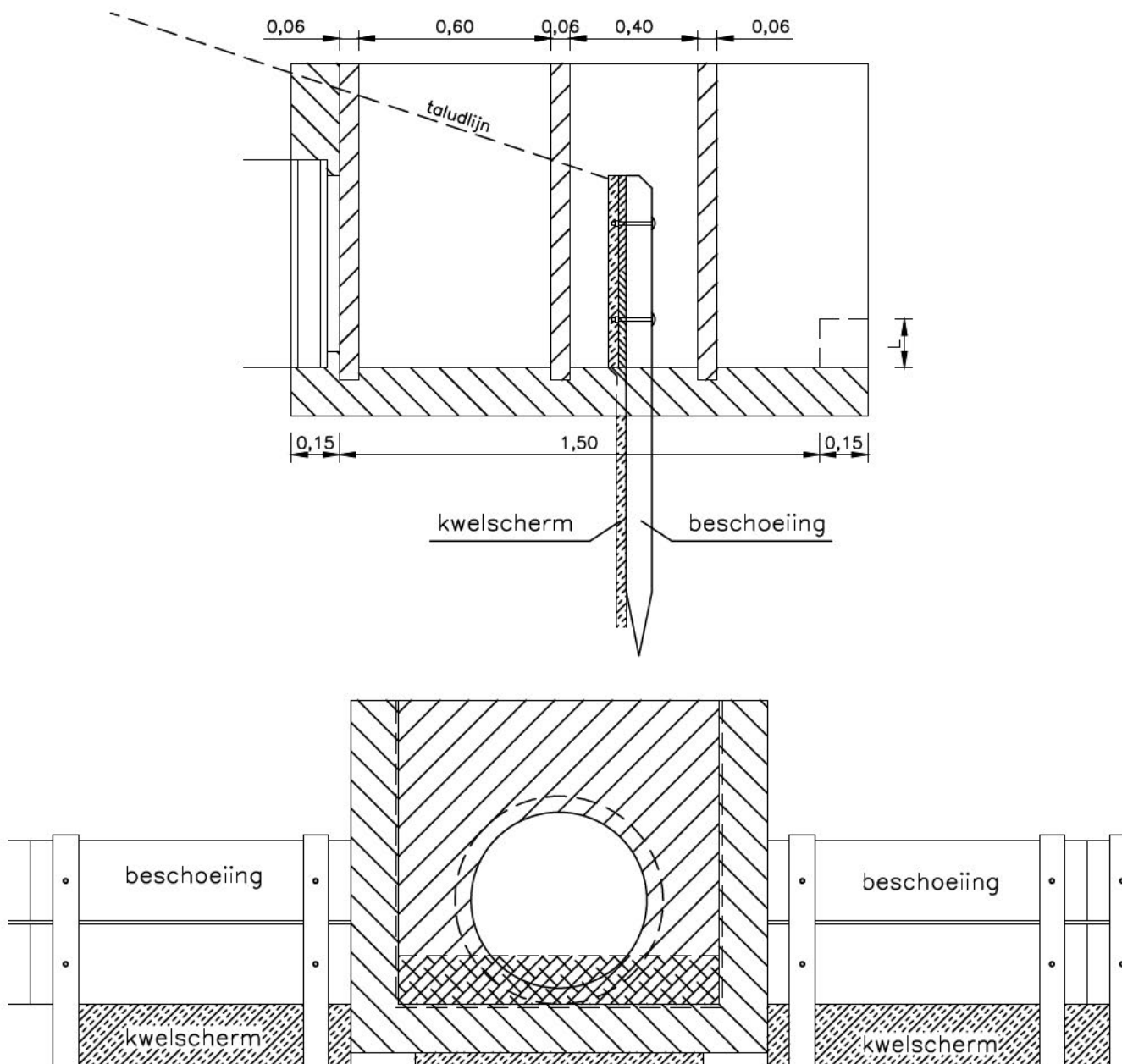

- Materialen:
- uitstroombak, merk Holcim type D: beton, afmetingen afhankelijk van uitwendige hoogte (C) en toe te passen buis (D). Toepasbaar is een overstort drempel, hoogte (L)
 - beschoeiing: 2 planken (25x300x1000) en 2 palen (80x80x1500) per m, van hardhout Angelim Vermelho, 2 gegalvaniseerde slotschroeven 3/8" en 2 gegalvaniseerde moeren per plank
 - funderingspalen: 4 palen, hout, lengte ca. 1,50 afhankelijk van afmetingen uitstroombak, diameter 0.20
 - kwelscherm: damplanken, hout, met messing groef

ALLE MATEN IN M, ALLE MATERIALEN IN MM

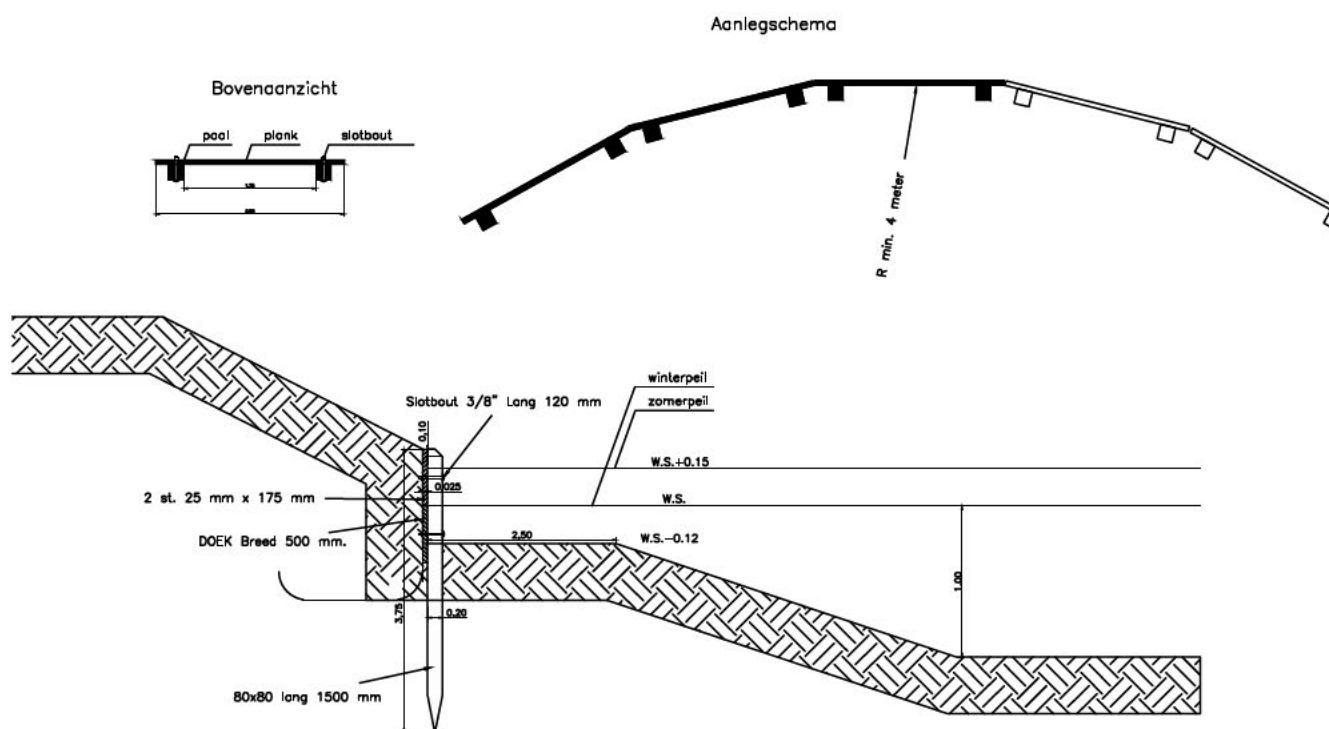

DETAIL BESCHOEIING

ALLE MATEN IN M, ALLE MATERIALEN IN MM

Gemeente Delft

py Ato

Detail beschoeiing

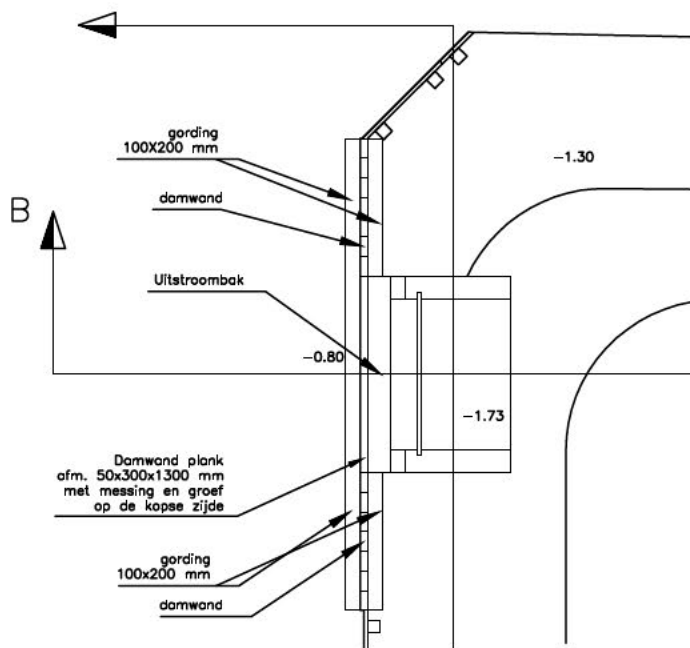

BOVENAANZICHT

Schaal: 1:50

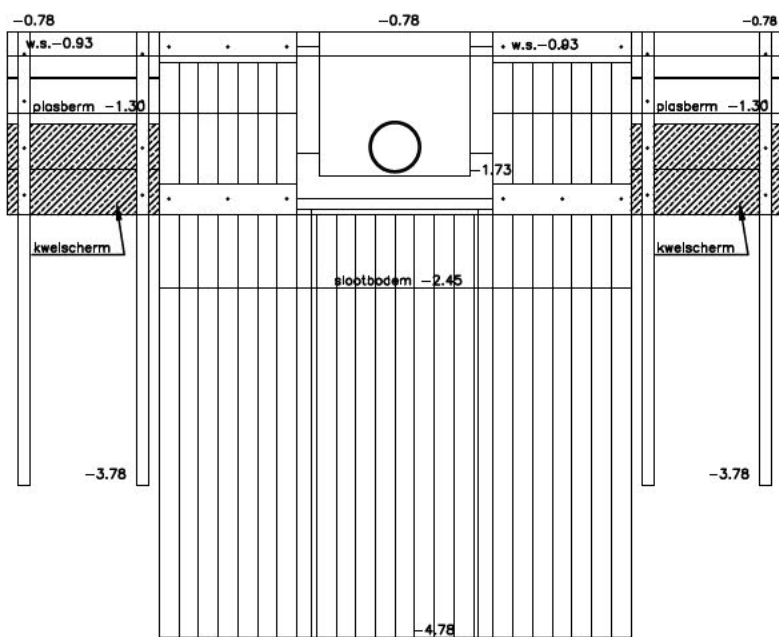

VOORAANZICHT A-A

Schaal: 1:50

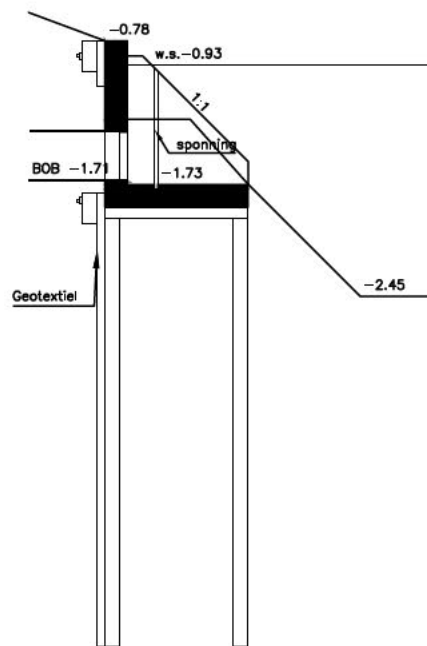

DWARSDOORSNEDE B-B

Schaal: 1:50

ALLE MATEN IN M, ALLE MATERIALEN IN MM

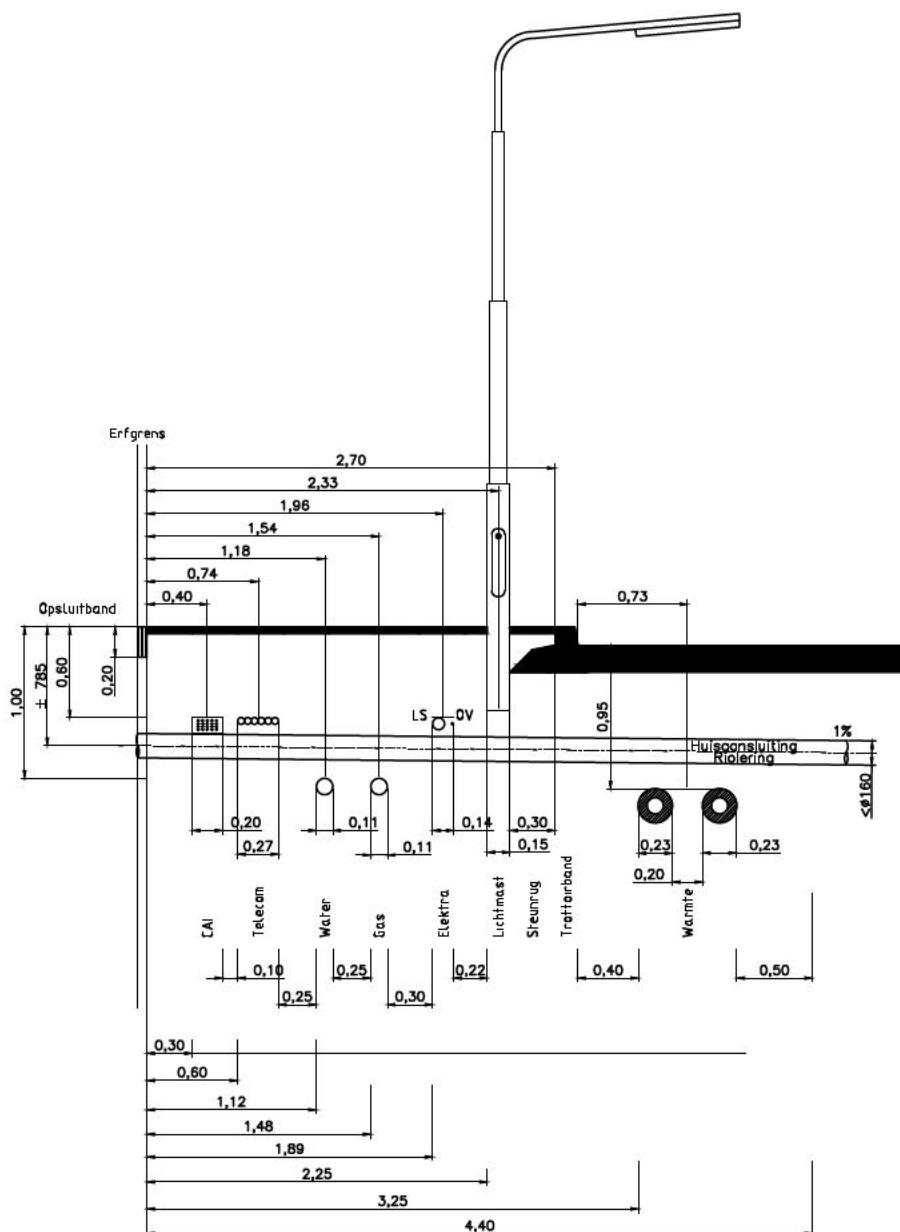

PROFIEL K&L TRACE

ALLE MATEN IN M, ALLE MATERIALEN IN MM



Gemeente Delft

py Amo

Profiel kabels en leidingen tracé

Schaal 1: 50 formaat: A4 nr. 16

01-04-2020

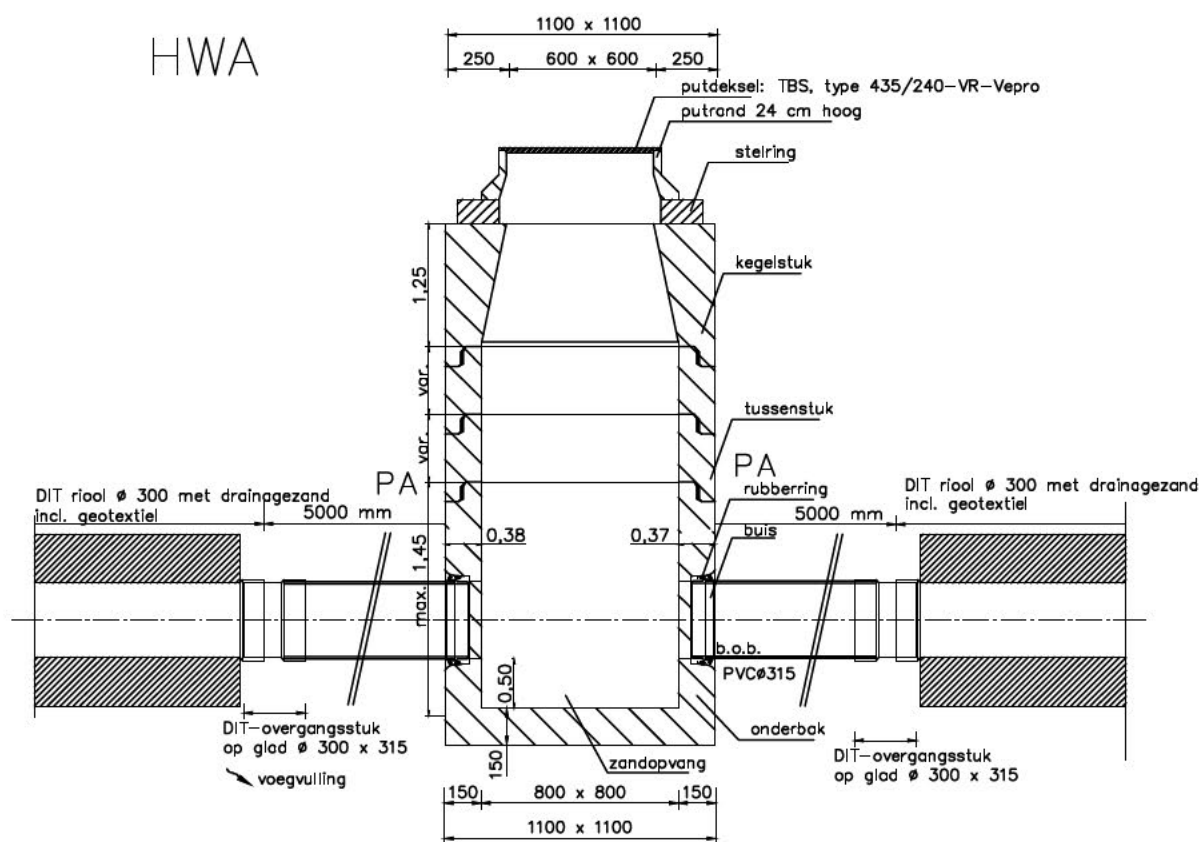

PUTCONSTRUCTIE INW. 800 x 800 MM MET TWEE PREFAB AANSLUITING (PA)

- Materialen: – buizen riolering: PVC, SN8 Recycled
– put: beton, 800x800x max. 1450, wanden zijn 150 dik
– tussenstuk: beton, 800x800x 300 – 1000, wanden zijn 150 dik
– dekstuk: beton, 800x800x210
– steiring: beton

ALLE MATEN IN M, ALLE MATERIALEN IN MM



Gemeente Delft

by ALo

Putconstructie inw 800x800 mm
met twee prefab aansluitingen
Schaal n.v.t. formaat: A4 nr. 17

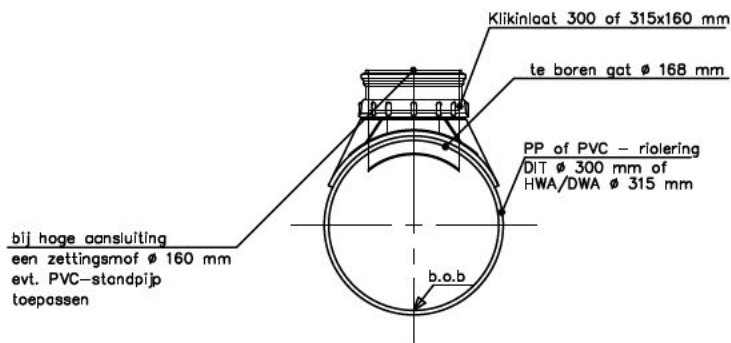

BOVENAANSLUITING OP PP of PVC – RIOLERING

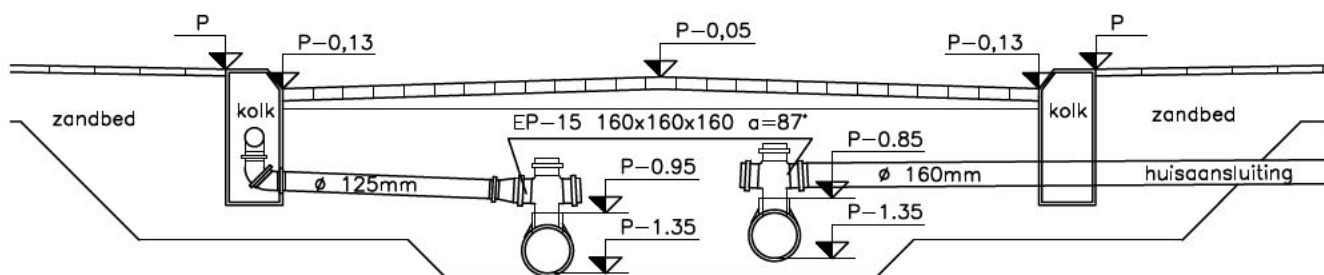

HWA d=min.315 VWA d=min.315
DIT-riool d=min.300

- Materialen:**
- kolkaansluiting, PVC 125mm, SN8
 - huisaansluiting, PVC 160mm, SN8
 - per kolkaansluiting:
 - * PVC 125mm, SN8 Recycled
 - * klikinlaat voor PVC-hoofdriool
 - * keiinlaat voor beton-hoofdriool
 - * Dubbel T-stuk met 2 deksels
 - * bochtstuk 45°
 - * 4 stuks bochtstukken max. 45° (zie detail kolk)
 - * verloopstuk 160/125mm
 - per huisaansluiting:
 - * PVC 160mm, SN8 Recycled
 - * klikinlaat voor PVC-hoofdriool
 - * keiinlaat voor beton-hoofdriool
 - * Dubbel T-stuk met 2 deksels
 - * bochtstuk 45°
 - * 4 stuks bochtstukken max. 45°
 - kleuren: VWA is rood/bruin, HWA is grijs en DIT-riool is groen

ALLE MATEN IN M, ALLE MATERIALEN IN MM



Gemeente Delft

þý 0i

Detail huis- en kolkaansluiting op
hoofdriool op minimale diepte

Schaal 1: 50 formaat: A4 nr. 02

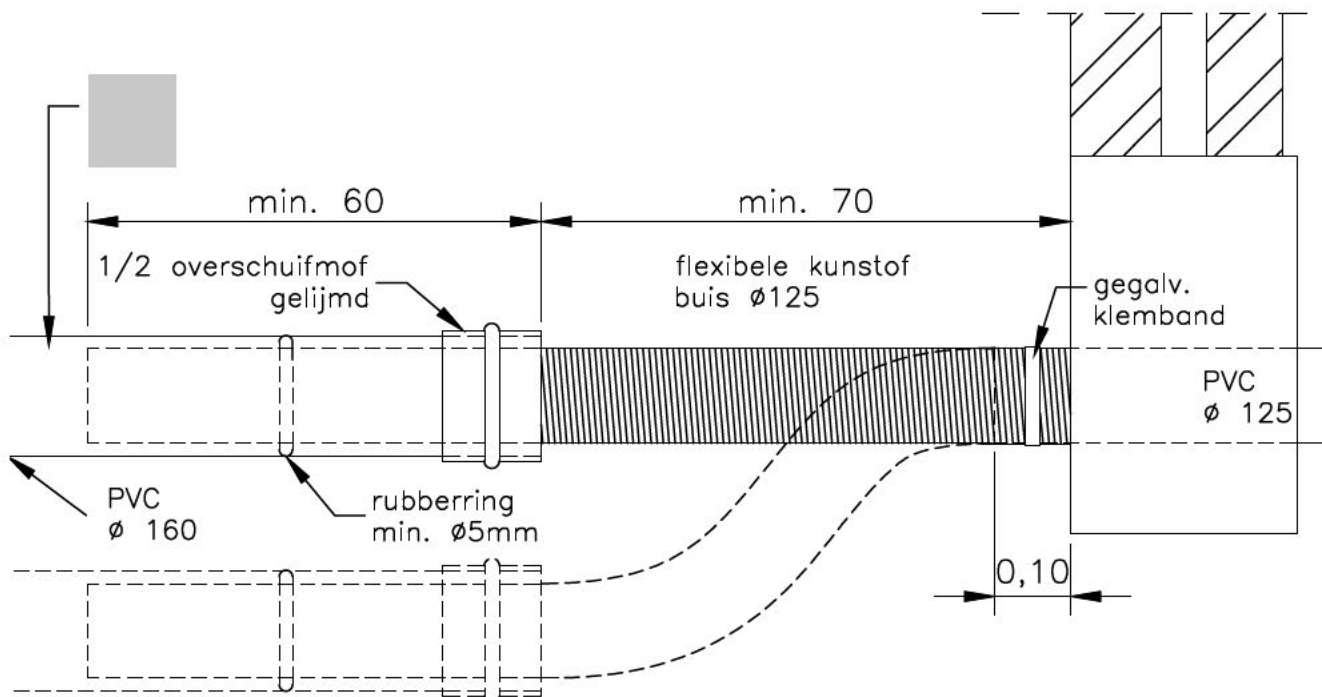

- Materialen:
- buis: PVC, diameter 125 en 160, SN8 Recycled
 - flexibele buis, diameter 125
 - gegalvaniseerde klembuis

ALLE MATEN IN M, ALLE MATERIALEN IN MM

Gemeente Delft

py A«

Detail flexibele
huisaansluiting

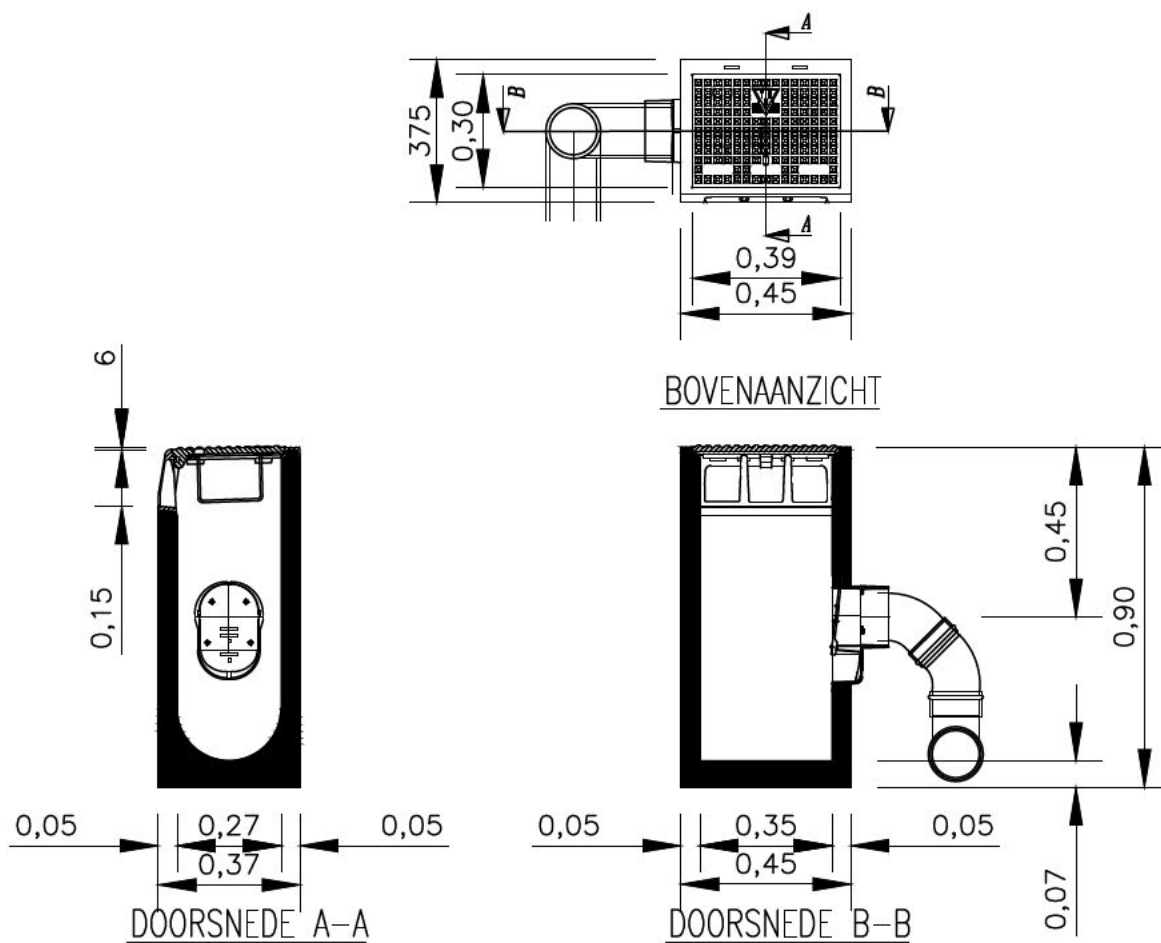

TROTTOIRKOLK

- Materialen:
- buizen riolering: PVC 125mm, SN8 Recycled
 - trottoirkolk: type TBS,TRK 4715
 - aantal rubberringen: 1 per kolkaansluiting
 - aantal bochten 45° graden bij kolk: PVC, SN8 Recycled, mof/spie
4 per kolk

ALLE MATEN IN M, ALLE MATERIALEN IN MM



Gemeente Delft

py A«o

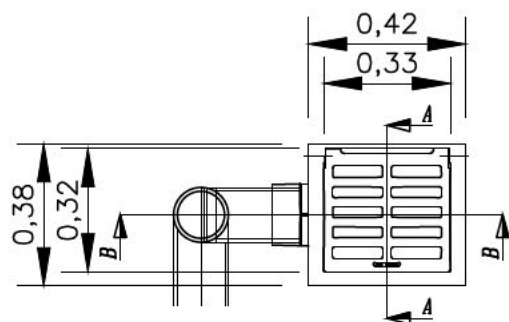
Detail trottoirkolk

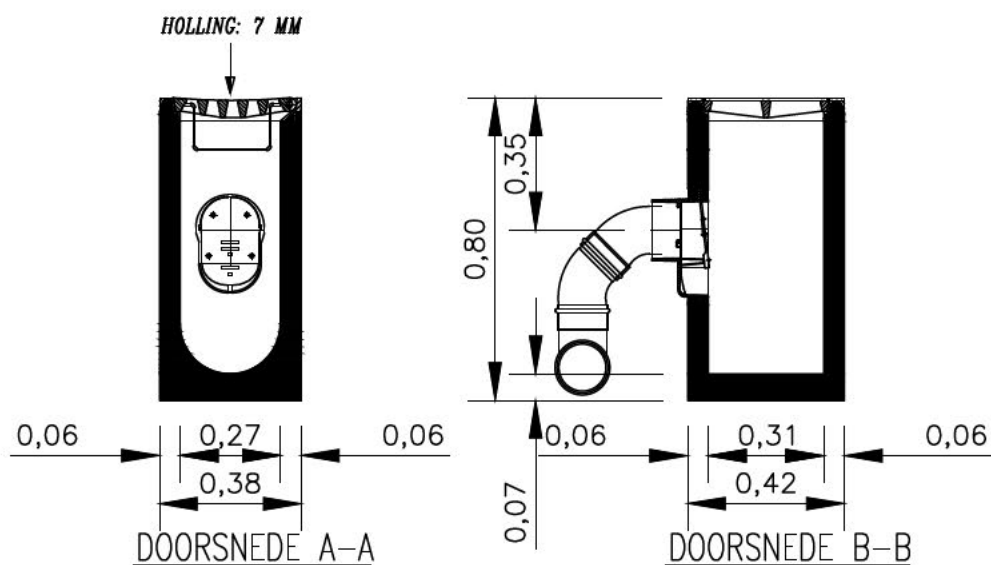

BOVENAANZICHT



STRAATKOLK

- Materialen:
- buizen riolering: PVC 125mm, SN8 Recycled
 - straatkolk: type TBS, STR 9736
 - aantal rubberringen: 1 per kolkaansluiting
 - aantal bochten 45° graden bij kolk: PVC, SN8 Recycled, mof/spie
4 per kolk

ALLE MATEN IN M, ALLE MATERIALEN IN MM

Gemeente Delft

by AMo

Detail straatkolk

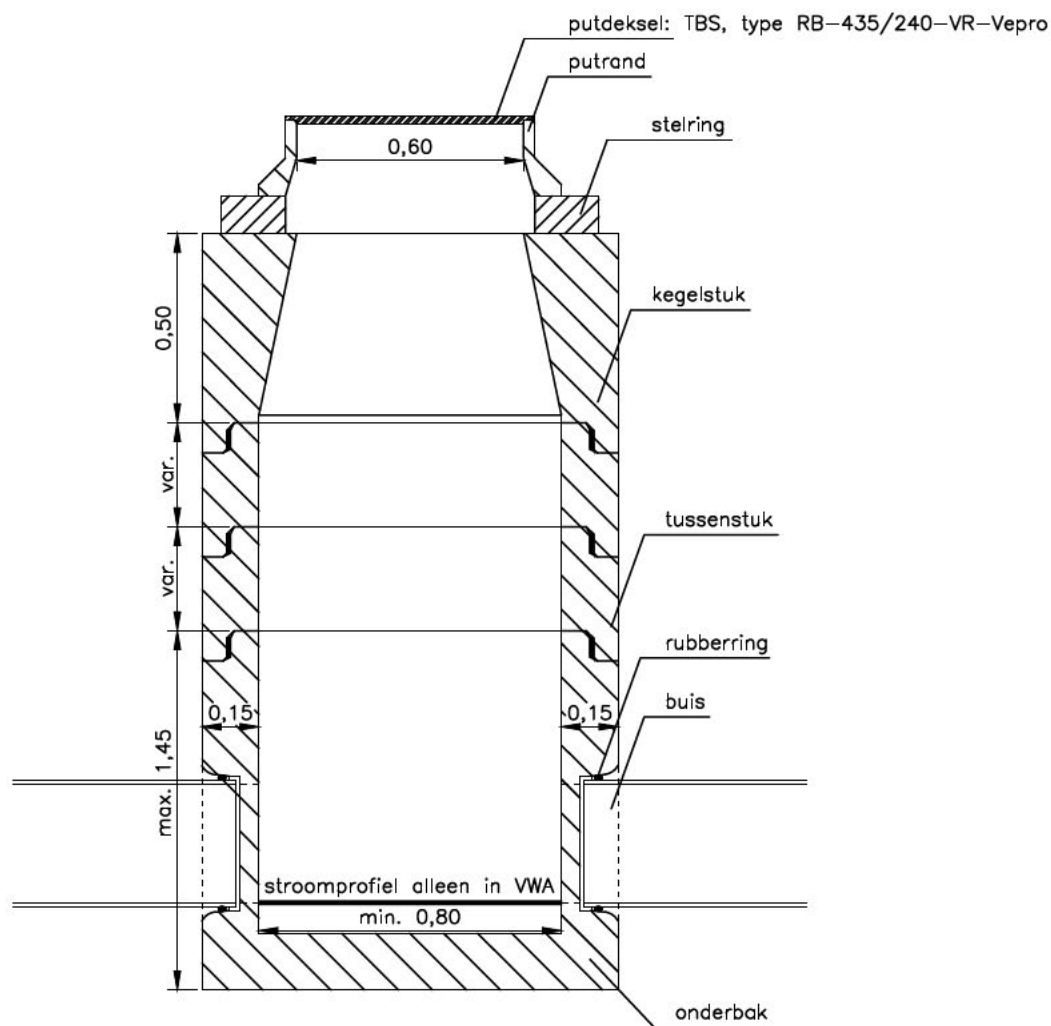

- Materialen:
- buizen riolering: PVC / PP, SN8 Recycled of beton
 - put: beton, 800x800x max. 1450, wanden zijn 150 dik
 - tussenstuk: beton, 800x800x 300 – 1000, wanden zijn 150 dik
 - dekstuk: beton, 800x800x210
 - stelring: beton

ALLE MATEN IN M, ALLE MATERIALEN IN MM



Gemeente Delft

Holcim inspectieput
800x800 mm, zonder fundering
Schaal 1: 20 formaat: A4 nr. 06

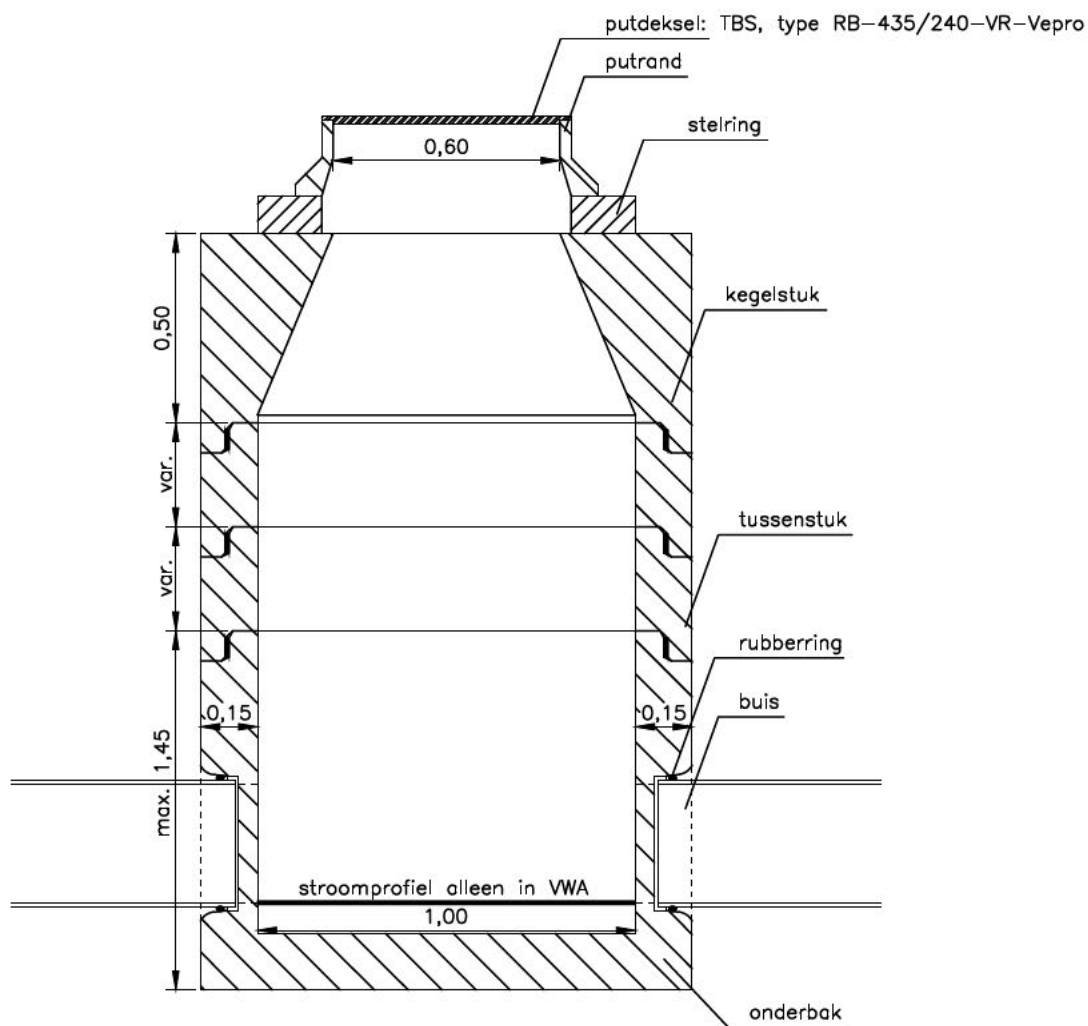

- Materialen:
- buizen riolering: PVC / PP, SN8 Recycled of beton
 - put: beton, 1000x1000x max. 1450, wanden zijn 150 dik
 - tussenstuk: beton, 1000x1000x 300 – 1000, wanden zijn 150 dik
 - dekstuk: beton, 1000x1000x210
 - stelring: beton

ALLE MATEN IN M, ALLE MATERIALEN IN MM



Gemeente Delft

Holcim inspectieput

1000x1000 mm, zonder fundering

Schaal 1: 20 formaat: A4 nr. 07

01-04-2020

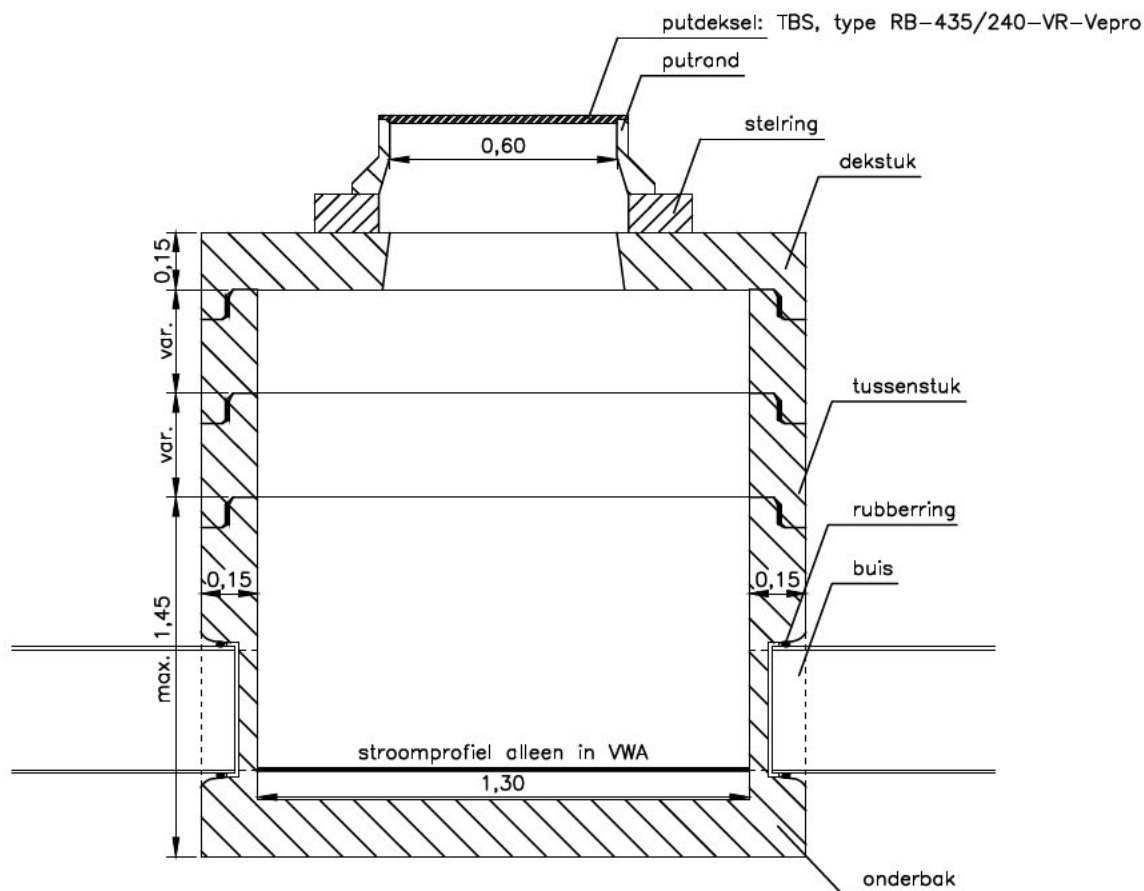

- Materialen:
- buizen riolering: PVC / PP, SN8 Recycled of beton
 - put: beton, 1300x1300x max. 1950, wanden zijn 150 dik
 - tussenstuk: beton, 1300x1300x 300 – 1000, wanden zijn 150 dik
 - dekstuk: beton, 1300x1300x150
 - stelring: beton

ALLE MATEN IN M, ALLE MATERIALEN IN MM



Gemeente Delft

Holcim inspectieput
 1300x1300 mm, zonder fundering
 Schaal 1: 20 formaat: A4 nr. 08

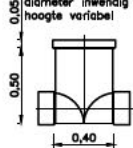
diаметer inwendig 400 mm
hoogte variabel

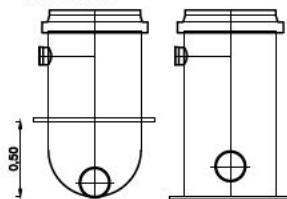

diаметer inwendig 600 mm
hoogte variabel



diаметer inwendig 800 mm
hoogte variabel

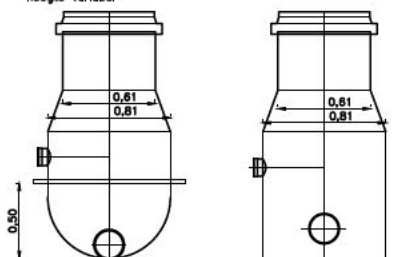

diаметer inwendig 1000 mm
hoogte variabel

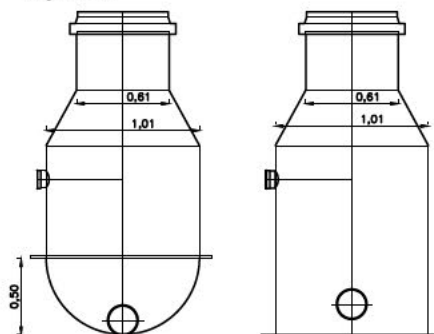

KUNSTSTOF PUTTEN

ALLE MATEN IN M, ALLE MATERIALEN IN MM



Gemeente Delft

Detail Kunststofputten

Van: [art.5.1-2e]
 Verzonden: 2023-07-20 14:37:14+00:00
 Aan: [art.5.1-2e]; [art.5.1-2e]; [art.5.1-2e]; [art.5.1-2e]; [art.5.1-2e];
 [art.5.1-2e]; [art.5.1-2e]; [art.5.1-2e]; [art.5.1-2e]; [art.5.1-2e];
 CC: [art.5.1-2e]; [art.5.1-2e]; [art.5.1-2e]
 Onderwerp: Notulen Afstemmingsoverleg PZH - Gemeente Delft 6 juli
 "

Goedemiddag allen,

Bijgaand ontvangen jullie de notulen van het overleg van 6 juli jl., graag jullie aandacht voor de acties.

[art.5.1-2e] verwees tijdens het overleg naar een artikel in Delft op Zondag over SRC Thor, dit stuur ik jullie ter info mee.

Met hartelijke groet,

[art.5.1-2e]

Managementassistent van

[art.5.1-2e] Energietransitie

[art.5.1-2e] | Gebiedsontwikkeling Schieoevers

[art.5.1-2e] Verstedelijkingsalliantie

Werkdagen: maandag, dinsdag, donderdag & vrijdag

Gemeente Delft

Stationsplein 1, 2611 BV Delft

Postbus 78, 2600 ME Delft

[art.5.1-2e] | [art.5.1-2e] delft.nl <mailto:[art.5.1-2e]@delft.nl> | www.delft.nl
 <https://eur03.safelinks.protection.outlook.com/?url=http%3A%2F%2Fwww.delft.nl%2F&data=05%7C01[art.5.1-2e][art.5.1-2e]40pzh.nl%7Ce6a82a5675f24f87e97f08db891e1184%7C6d99bc288f284a73a50163a8e1eb3040%7C0%7C638254534786939866%7CUnknown%7CTWFpbGZsb3d8eyJWIjoiMC4wLjAwMDAiLCJQIjoiV2luMzIiLCJBTiI6IkJk1haWwiLCJXVCI6Mn0%3D%7C3000%7C%7C&sdata=CvU00dyxjOrvNm45Kp%2FTP2HFCxRUxmsrqbhXkmt7Tk%3D&reserved=0>

Aan dit e-mailbericht kunnen geen rechten worden ontleend. Dit bericht is uitsluitend bestemd voor de geadresseerde(n). De Gemeente Delft staat niet in voor de juiste en volledige overbrenging van de inhoud van een verzonden e-mail, noch voor de tijdige ontvangst ervan. "



Notulen

Afstemming Schieoevers PZH – Gemeente Delft

Datum	Donderdag 6 juli 2023
Tijd	14.30 – 16.30 uur
Vorm	Fysiek in ruimte C1 Cromvliet bezoekers worden door art.5.1-2e aan gemeld <i>Indien fysiek aansluiten niet mogelijk is, dan is vergaderen via teams ook mogelijk. Link in vergaderverzoek.</i>
Genodigden namens PZH	art.5.1-2e - art.5.1-2e - art.5.1-2e - art.5.1-2e art.5.1-2e art.5.1-2e - art.5.1-2e - art.5.1-2e - art.5.1-2e (agendalid)
Genodigden namens Gemeente Delft	art.5.1-2e - art.5.1-2e art.5.1-2e - art.5.1-2e
Afwezig	art.5.1-2e - art.5.1-2e art.5.1-2e art.5.1-2e art.5.1-2e
Notulen	art.5.1-2e

Agenda

1. Opening en mededelingen

art.5.1-2e is vandaag voorzitter en heet iedereen welkom, in het bijzonder art.5.1-2e als nieuwelingen bij dit overleg art.5.1-2e moet als agendalid de volgende keren in cc worden meegenomen. Een kort voorstelronde volgt.

art.5.1-2e Er is een nieuw bestuur, het is zeker dat Meindert Stolk de Economie portefeuille overneemt van Willy de Zoete en waarschijnlijk gaat deelnemen aan BO Schieoevers. Anne Konng, Frederik Zevenbergen en Jeannette Baljeu blijven betrokken bij het project, de exacte rolverdeling volgt later.

art.5.1-2e De volgende overleggen staan gepland:

- Afstemmingsoverleg Delft/PZH op 24 augustus
- Directie-overleg op 28 augustus
- Bestuurlijk overleg op 14 september: Graag ervoor zorgen dat dit overleg in de agenda's van de juiste bestuurders komt (Anne Koning, Meindert, Frederik, Jeannette). Goed om direct na de zomer de concept agenda op te stellen, art.5.1-2e en art.5.1-2e pakken dit op.

art.5.1-2e Binnen het team Verbreding Delftse Schie zijn twee nieuwe mensen gestart, art.5.1-2e Ademi (assistent projectleider) en art.5.1-2e van art.5.1-2e (technisch projectleider). Het doel is om eind 2023 veel losse eindjes qua techniek op orde te hebben.

art.5.1-2e art.5.1-2e gaat per augustus zijn Schieoevers projecten overdragen aan art.5.1-2e
art.5.1-2e art.5.1-2e is weg, er is een beoogd opvolger voor de technische kant/realisatie van het project Gelatinebrug. Er wordt daarnaast intern gezocht naar een procesmanager.

2. Notulen overleg 25 mei en actielijst

De notulen van 25 mei worden voor akkoord verklaard. De actielijst wordt besproken.

3. SOK:

Verbreding Schie inclusief BP

art.5.1-2e Het bestemmingsplan lijkt vertraging op te lopen. Qua stikstof wordt op dit moment bekeken dit zo goed mogelijk dicht te krijgen. Combi-Ster heeft een tweede zienswijze (een aanvulling op de eerdere) ingediend, binnen een redelijke termijn voor vaststelling is dit juridisch mogelijk. Combi-Ster heeft twee Woo-verzoeken gedaan en ze zijn met name niet blij met de locatiekeuze. art.5.1-2e heeft bij hen aangegeven dat de verwachting is dat het bestemmingsplan eind dit jaar wordt vastgesteld. art.5.1-2e zal het document met het team delen.

art.5.1-2e Er is nog een aantal technische zaken die opgelost moet worden (o.a. overeenkomsten en geld). art.5.1-2e ziet graag dat de stukken die bij het bestemmingsplan gemotiveerd worden, ons vooral gaan helpen bij de project- en realisatiebesluiten. De onderbouwing in alle stukken moet hetzelfde zijn. Binnen de PZH is de wens om het omgevingsmanagement te herijken, zodat naar de besluitvormingsfase toe de stakeholders en de betreffende communicatie goed in kaart kan worden gebracht. Het is belangrijk om elkaar op de hoogte te houden van gesprekken met stakeholders. Voorstel art.5.1-2e: Eind augustus bespreken in dit team en duidelijke afspraken over rolverdeling maken.

Verder geeft art.5.1-2e aan dat er voor het project een tekort is van € 3,9 miljoen. Er kan indexering worden toegepast. De PZH is hard op zoek naar geld en is o.a. in gesprek met Delft om de bijdrage te verhogen. art.5.1-2e art.5.1-2e heeft na het vorig DO met Jos de Jong aangegeven dat voor de BC Schieoevers maximaal € 1,5 ton kan worden vrijgespeeld. In het DO is afgesproken dat een bedrag wordt opgenomen in een andere subsidie-aanvraag richting het Rijk (Delft-West). art.5.1-2e houdt de uitspraak nauwlettend in de gaten. Door daarnaast BTW compensatie toe te passen en e.e.a. slim te organiseren, kan er wellicht ca. € 1 miljoen worden opgelost. De gang van zaken moet wel binnen de afspraken van de SOK passen. art.5.1-2e zal het plan delen met het team.

Buiten reikwijdte Woo-verzoek

Buiten reikwijdte Woo-verzoek



Buiten reikwijdte Woo-verzoek



Buiten reikwijdte Woo-verzoek





Buiten reikwijdte Woo-verzoek

10. Rondvraag en sluiting

art.5.1-2e Wil graag met elkaar de afspraak maken dat stukken pas na interne af- en overeenstemming naar buiten gaan om de processen zo goed mogelijk te laten verlopen. Iedereen gaat hiermee akkoord.

art.5.1-2e Dank aan art.5.1-2e voor alles wat hij voor het project heeft gedaan.

art.5.1-2e Gaat op 11 augustus met pensioen, art.5.1-2e bedankt ook hem voor zijn inzet.

art.5.1-2e dankt iedereen voor de aanwezigheid en sluit de vergadering.

Actielijst

Actiepunten	Wie	Deadline	Afgerond
Buiten reikwijdte Woo-verzoek			
Indexatie bijdrage Delft aan VDS. Geen ruimte in eigen begroting, kan mogelijk mee in subsidie-aanvragen. PZH (art.5.1-2e) heeft de raming al gestuurd.	art.5.1-2e PZH	6 juli	Ja
Datum BO 14 september in alle agenda's krijgen en concept agenda opstellen	art.5.1-7e art.5.1-2e	eind augustus	
Inzake Verbreding Schie: - Documenten Combi-Ster delen met team - Financieel plan delen met team	art.5.1-2e art.5.1-2e	zsm	

Buiten reikwijdte Woo-verzoek

Agendapunten volgend overleg

- Verbreding Schie – afspraken rolverdeling

Bijlage(n)

Artikel Delft op Zondag 1 juli inzake Thor

Volgende overleggen in 2023

24 augustus te Delft

12 oktober te PZH

23 november te Delft

Overleggen 2024 moeten nog worden ingepland.

Buiten reikwijdte Woo-verzoek



Buiten reikwijdte Woo-verzoek



Van: [art.5.1-2e]
 Verzonden: 2023-07-25 11:18:52+00:00
 "Aan: [art.5.1-2e] [art.5.1-2e] [art.5.1-2e]
 "CC: [art.5.1-2e] [art.5.1-2e] [art.5.1-2e] [art.5.1-2e]
 Onderwerp: RE: Reactie nota van zienswijze
 "

Hoi,

Ik moest even nadenken wat we willen zeggen met beide tekeningen...

Feit is dat beide tekeningen niet kunnen. De bovenste omdat de schepen in de vaargeul moeten afmeren; dit is niet toegestaan. De onderste omdat de openbare loswal niet bereikbaar is.

Ik denk dat we het als volgt moeten weergeven; zie bijgevoegde tekening. De minimale breedte die we nodig hebben voor de loswal bij de zandhandel wordt bepaald door de afstand tussen de vaargeul en het meest westelijke groenstrookje (= breedte schip (mag tijdelijk afmeren in veiligheidszone vaargeul)+ ruimte kraan+ruimte trechters+breedte bedieningscabine+rijpad vrachtwagen+groenstrook+breedte voetpad+breedte fietspad+groenstrook).

Op de bijgevoegde tekening heb ik deze afstand (vanaf de rand vaargeul) geprojecteerd op de omgeving. Hieruit blijkt dat de loswal van de zandhandel op geen enkele andere plek in de omgeving gesitueerd kan worden. De randvoorwaarden hierbij zijn dat het niet mogelijk is om met vrachtwagen onder de kraan van Avalex door te rijden en dat door de gemeente is aangegeven dat met het oog op de veiligheid de loswallen slechts 1 toegang mogen hebben.

Deze tekening oid ook toevoegen aan beantwoording zienswijze 3w.

Groeten,

[art.5.1-2e]

Van: [art.5.1-2e] [art.5.1-2e] <[art.5.1-2e]@delft.nl>
 Verzonden: d 25 juli 2023 09:46
 Aan: van [art.5.1-2e] [art.5.1-2e] <[art.5.1-2e]@arcadis.com>; [art.5.1-2e]
 <[art.5.1-2e]@delft.nl>; [art.5.1-2e] <[art.5.1-2e]@pzh.nl>
 CC [art.5.1-2e]@arcadis.com>
 Onderwerp: RE: Reactie nota van zienswijze

Goedemorgen [art.5.1-2e]

Zie ik het goed dat in het bovenste plaatje de zandhandel in het water is geprojecteerd en in het onderste dat er aan de openbare loswal geen schepen kunnen aanleggen ivm de veiligheidszone?

Met vriendelijke groet,

[art.5.1-2e] [art.5.1-2e]

[art.5.1-2e]

Ruimte en economie advies

Gemeente Delft

Stationsplein 1, 2611 BV Delft

Postbus 78, 2600 ME Delft

[art.5.1-2e] (tijdelijk) | [art.5.1-2e]@delft.nl <mailto:[art.5.1-2e]@delft.nl> |
 www.delft.nl <https://eur03.safelinks.protection.outlook.com/?url=http%3A%2F%2Fwww.delft.nl%2F&data=05%7C01% [art.5.1-2e]@pzh.nl

%7Cd339169cda2942f0d72608db8cf029cf
 %7C6d99bc288f284a73a50163a8e1eb3040%7C0%7C0%7C638258735355071490%7CUnknown
 %7CTWFpbGZsb3d8eyJWIjoimC4wLjAwMDAiLCJQIjoiV2luMzIiLCJBTiI6Ik1haWwiLCJXVCI6Mn0%3
 D%7C3000%7C%7C%7C&sdata=G%2BtEImUiB8bZToqTXUsosHBNhUASu2INwHn3aaFutBY
 %3D&reserved=0>

Van: van [art.5.1-2e](#) <[art.5.1-2e](#)@arcadis.com
 <<mailto:art.5.1-2e@arcadis.com>> >
 Verzonden: wo 19 juli 2023 19:37
 Aan: [art.5.1-2e](#) <[art.5.1-2e](#)@delфт.nl> <[art.5.1-2e](#)@delфт.nl> >; [art.5.1-2e](#)
 <[art.5.1-2e](#)@delфт.nl> <[art.5.1-2e](#)@delфт.nl> >; [art.5.1-2e](#)
 <[art.5.1-2e](#)@pzh.nl> <[art.5.1-2e](#)@pzh.nl> >
 CC: [art.5.1-2e](#)@arcadis.com <<mailto:art.5.1-2e@arcadis.com>> >
 Onderwerp: Reactie nota van zienswijze

Allen,

Hierbij de in rood mijn reactie op de zienswijze zoals gisteren besproken.

Tevens de tekening met de foorprint van de huidige loswal geprojecteerd op de locatie 2018 en ook de gespiegelde variant.

Beiden passen niet! Ook lijkt in de studie 2018 de veiligheidszone op de vaarweg aangepast aan de nieuwe loswal (mee opgeschoven de vaarweg is). Dit is in het huidig ontwerp niet het geval en daarmee komen we met de projectie op locatie 2018 ook echt in de vaarweg te liggen.

Tot zover de update zienswijze. Memo ontwerptoelichting en xx tons mobiele hijskraan volgen nog (uiterlijk vrijdag).

Groeten,

[art.5.1-2e](#) van [art.5.1-2e](#)

[art.5.1-2e](#)

Arcadis Nederland B.V.

Weena 505 | 3013 AL Rotterdam | Nederland

Postbus 4205 | 3006 AE Rotterdam | Nederland

[art.5.1-2e](#)

[www.arcadis.com](https://eur03.safelinks.protection.outlook.com/?url=http%3A%2F%2Fwww.arcadis.com%2F&data=05%7C01%77%7C6d99bc288f284a73a50163a8e1eb3040%7C0%7C0%7C638258735355071490%7CUnknown%7CTWFpbGZsb3d8eyJWIjoimC4wLjAwMDAiLCJQIjoiV2luMzIiLCJBTiI6Ik1haWwiLCJXVCI6Mn0%3D%7C3000%7C%7C%7C&sdata=Au6l3fMkwvwekGQkc8tjeaRgX%2BFNNJXxVF9wLBf01Lk%3D&reserved=0) <<https://eur03.safelinks.protection.outlook.com/?url=http%3A%2F%2Fwww.arcadis.com%2F&data=05%7C01%77%7C6d99bc288f284a73a50163a8e1eb3040%7C0%7C0%7C638258735355071490%7CUnknown%7CTWFpbGZsb3d8eyJWIjoimC4wLjAwMDAiLCJQIjoiV2luMzIiLCJBTiI6Ik1haWwiLCJXVCI6Mn0%3D%7C3000%7C%7C%7C&sdata=Au6l3fMkwvwekGQkc8tjeaRgX%2BFNNJXxVF9wLBf01Lk%3D&reserved=0>>

<<https://eur03.safelinks.protection.outlook.com/?url=http%3A%2F%2Fwww.arcadis.com%2F&data=05%7C01%77%7C6d99bc288f284a73a50163a8e1eb3040%7C0%7C0%7C638258735355071490%7CUnknown%7CTWFpbGZsb3d8eyJWIjoimC4wLjAwMDAiLCJQIjoiV2luMzIiLCJBTiI6Ik1haWwiLCJXVCI6Mn0%3D%7C3000%7C%7C%7C&sdata=Au6l3fMkwvwekGQkc8tjeaRgX%2BFNNJXxVF9wLBf01Lk%3D&reserved=0>>

<https://eur03.safelinks.protection.outlook.com/?url=https%3A%2F%2Fwww.linkedin.com%2Fcompany%2F5840%2F&data=05%7C01%
 %40pzh.nl%7Cd339169cda2942f0d72608db8cf029cf
 %7C6d99bc288f284a73a50163a8e1eb3040%7C0%7C0%7C638258735355071490%7CUnknown
 %7CTWFpbGZsb3d8eyJWIjoimC4wLjAwMDAiLCJQIjoiv2luMzIiLCJBTiI6Ik1haWwiLCJXVCI6Mn0%3
 D%7C3000%7C%7C%7C&sdata=gyCEE23710PXC9QAceFN%2F%2Bzjip3PZv3JcG%2F2Q
 %2Bvc84%3D&reserved=0>

<https://eur03.safelinks.protection.outlook.com/?url=https%3A%2F%2Ftwitter.com%2Farcadis_nl&data=05%7C01%
 %40pzh.nl%7Cd339169cda2942f0d72608db8cf029cf
 %7C6d99bc288f284a73a50163a8e1eb3040%7C0%7C0%7C638258735355071490%7CUnknown
 %7CTWFpbGZsb3d8eyJWIjoimC4wLjAwMDAiLCJQIjoiv2luMzIiLCJBTiI6Ik1haWwiLCJXVCI6Mn0%3
 D%7C3000%7C%7C%7C&sdata=j0lTmJTtLV3gpGBT6G8%2FZM10GR1ly5yWlfeo76ti9s
 %3D&reserved=0>

<https://eur03.safelinks.protection.outlook.com/?url=https%3A%2F%2Fwww.facebook.com%2FArcadisNetherlands&data=05%7C01%
 %40pzh.nl%7Cd339169cda2942f0d72608db8cf029cf
 %7C6d99bc288f284a73a50163a8e1eb3040%7C0%7C0%7C638258735355071490%7CUnknown
 %7CTWFpbGZsb3d8eyJWIjoimC4wLjAwMDAiLCJQIjoiv2luMzIiLCJBTiI6Ik1haWwiLCJXVCI6Mn0%3
 D%7C3000%7C%7C%7C&sdata=04YTz%2BYUwFGgmnvDRHjLA5Qc0kV7GUQ6slhB3IB6bpU
 %3D&reserved=0>

<https://eur03.safelinks.protection.outlook.com/?url=https%3A%2F%2Fwww.youtube.com%2Fuser%2FARCADISNederlandBV&data=05%7C01%7
 %40pzh.nl%7Cd339169cda2942f0d72608db8cf029cf
 %7C6d99bc288f284a73a50163a8e1eb3040%7C0%7C0%7C638258735355071490%7CUnknown
 %7CTWFpbGZsb3d8eyJWIjoimC4wLjAwMDAiLCJQIjoiv2luMzIiLCJBTiI6Ik1haWwiLCJXVCI6Mn0%3
 D%7C3000%7C%7C%7C&sdata=sGPTDVQ8X78kcosoGLrzzNR0wgkItWB80vPxEN7r%2BcM
 %3D&reserved=0>

<https://eur03.safelinks.protection.outlook.com/?url=https%3A%2F%2Fsoundcloud.com%2Farcadispodcast&data=05%7C01%7
 %40pzh.nl%7Cd339169cda2942f0d72608db8cf029cf
 %7C6d99bc288f284a73a50163a8e1eb3040%7C0%7C0%7C638258735355227729%7CUnknown
 %7CTWFpbGZsb3d8eyJWIjoimC4wLjAwMDAiLCJQIjoiv2luMzIiLCJBTiI6Ik1haWwiLCJXVCI6Mn0%3
 D%7C3000%7C%7C%7C&sdata=vr6MxE750pcjAV0taEjuDp7XeNBtf%2Fq3IX
 %2BKzzonTV4%3D&reserved=0>

Arcadis Nederland B.V. - Registered office: Arnhem - Registered number: 09036504

This email and any files transmitted with it are the property of Arcadis and its affiliates. All rights, including without limitation copyright, are reserved. This email contains information that may be confidential and may also be privileged. It is for the exclusive use of the intended recipient(s). If you are not an intended recipient, please note that any form of distribution, copying or use of this communication or the information in it is strictly prohibited and may be unlawful. If you have received this communication in error, please return it to the sender and then delete the email and destroy any copies of it. While reasonable precautions have been taken to ensure that no software or viruses are present in our emails, we cannot guarantee that this email or any attachment is virus free or has not been intercepted or changed. Any opinions or other information in this email that do not relate to the official business of Arcadis are neither given nor endorsed by it.

Aan dit e-mailbericht kunnen geen rechten worden ontleend. Dit bericht is uitsluitend bestemd voor de geadresseerde(n). De Gemeente Delft staat niet in voor de juiste en volledige overbrenging van de inhoud van een verzonden e-mail, noch voor de tijdige ontvangst ervan.

"





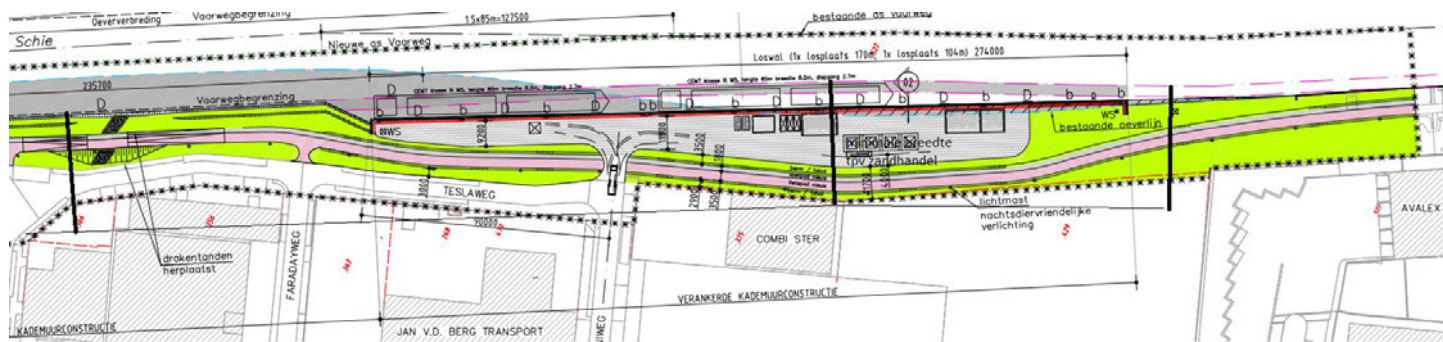

Proces document voor verkrijgen aanvullende bijdrage gemeente Delft aan project VDS

In 2019 hebben gemeente Delft en Provincie Zuid-Holland een samenwerkingsovereenkomst (SOK) gesloten waarin afspraken zijn gemaakt over de realisatie van een loswal en twee ligplaatsen ter hoogte van het project verbreding Delftse Schie (Overeenkomst Realisatie Gelatinebrug en Verbreding Delftse Schie incl. loswal en twee ligplaatsen/Projectdeel2). Deze werkzaamheden worden gelijktijdig uitgevoerd met het (provinciale) project Verbreding Delftse Schie (projectdeel 1).

In deze overeenkomst is opgenomen dat de provincie Zuid-Holland mee -en tegenvallers op de werken verbreding Schie, aanleg loswal en aanleg ligplaatsen voor haar rekening neemt (Artikel 8.3: De financiële mee- en tegenvallers van de in dit lid genoemde Werken zijn voor de Provincie).

Sinds 2019 zijn er twee ontwikkelingen die hebben geleid tot forse kostenstijgingen. Het uitgangspunt dat de provincie alle mee- en tegenvallers voor haar rekening neemt moet op die punten worden aangepast/herijkt. In onderstaande paragrafen wordt dat toegelicht.

De indexatie voor projectdeel 1, de verbreding van de Schie, neemt de provincie natuurlijk zelf voor haar rekening.

1. Scopewijziging

In bijlage 3 van de SOK, Verkenning verplaatsing loswal Delftse Schie (rapport Arcadis, oktober 2018), is scope van het project ten aanzien van de loswal en de ligplaatsen aangegeven. De uitwerking van de in die bijlagen gepresenteerde voorkeursoplossing heeft geleid tot een ontwerp. Bedoeling was om dit ontwerp als definitief ontwerp vast te stellen. Vervolgens werden door gemeente Delft extra wensen opgevoerd ten aanzien van de inrichting van een loswal en ligplaatsen en omliggende infrastructuur.

Het ontwerp is aangevuld met nieuw ingebrachte wensen. Die wensen betreffen verbreding van het fietspad, toevoeging van een voetpad, aanbrengen openbare verlichting en het toevoegen van een groenstrook met bomenrij. Dit heeft extra kosten voor het ontwerp met zich meegebracht

De extra wensen hebben geresulteerd in extra verhard oppervlak. Circa 80% van de toename is direct te relateren aan de extra wensen: toevoegen voetpad, verbreden fietspad (zeer globaal begroot in onderstaande tabel). Circa 20% van de toename hangt samen met de verandering van het ontwerp. De watercompensatie in het Abtswoudse Bos moest op grond hiervan aangepast (lees uitgebreid) worden.

Voor de inpassing van de extra wensen moet het ontwerp worden aangepast. Voor het nieuwe ontwerp bleek 74 meter extra kadelenkte nodig. De directe kosten van deze toevoegingen, die niet in de scope waren opgenomen, bedragen ca. 720.000 euro (prijspeil 2023). Het betreft de volgende bouwkosten:

	Kosten
Verbreding fietspad, toevoeging voetpad, aanbrengen verlichting, bomenplan	art.5.1-2b
Extra watercompensatie	
74 meter extra damwand	
Totaal	720.000

Daarnaast zijn er bijkomende kosten. De inzet om de wensen in het project opgenomen te krijgen heeft extra inzet gekost van de projectorganisatie (inclusief inzet Arcadis). De extra inzet is becijferd op [art.5.1-2b](#) euro.

Het aanbrengen van deze extra verharding leidt tot een aanzienlijke toename van watercompensatie. Staatsbosbeheer wil de structurele onderhoudskosten die een gevolg zijn van de realisatie van de watercompensatie afkopen. Het eerste voorstel voor de hoogte afkoopsom bedraagt [art.5.1-2i](#) euro incl. BTW (N.B 1: er wordt nog nader met Staatsbosbeheer gesproken over hoogte afkoopsom/NB2: BTW is niet compensabel).

Totaal betreft het de volgen de kosten:

Bouwkosten	Kosten in euro's
Verbreding fietspad, toevoeging voetpad, aanbrengen verlichting, bomenplan	art.5.1-2b
Extra watercompensatie	
74 meter extra damwand	
Gerelateerde kosten	
Afkoop beheerkosten watercompensatie	
Extra projectkosten projectmanagement tgv scopewijziging	
Totaal	2.220.000

In het bestuurlijk overleg d.d. 4 juli 2022 is het volgende afgesproken:

- Het budgettekort van 4,1 miljoen (waarvan 0,5 o.g.v. extra wensen gemeente Delft) ex. BTW voor het ontwerp DO 2022 kan worden gedekt door PZH als PS instemt met het voorstel hiertoe in de kadernota 2023. PZH zou de kosten voor de VDS inclusief out of scope kosten (totaal tekort 4,1 mln.) bij toekenning van het voorstel in de kadernota 2023 volledig kunnen dekken.
- Bij het niet volledig toekennen van de rijkssubsidie, kadernota en/of bij verdere prijsstijgingen opnieuw in gesprek te gaan.

Het gevraagde budget is bij de kadernota toegekend. Er zijn een aantal factoren waardoor de kosten verhoogd worden. Er zijn verdere prijsstijgingen, een aantal grotere uitvoeringsrisico's en kosten aanvullende watercompensatie en afkoop onderhoud watercompensatie waren nog niet bekend. Ook was niet onderkend dat het nieuwe ontwerp leidde tot een langere oeverconstructie.

Daarnaast worden nog een aantal risico's voorzien. Met name het risico op prijsstijgingen is groot gelet op de voortdurende onrust in Oekraïne.

2. Indexering

Bij vaststelling van de SOK in 2019 is afgesproken dat provincie Zuid-Holland 2,3 miljoen euro bijdraagt aan de verplaatsing van loswal en ligplaatsen, gemeente Delft draagt 3,5 miljoen euro bij. Op dat moment was niet te voorzien dat het project vertraging zou oplopen onder meer door inbreng Delftse wensen en de impact daarvan op ontwerp van de loswal en ligplaatsen en dat de kosten enorm zouden stijgen (gevolg oorlog Oekraïne). Sinds 2018 zijn de geraamde kosten en ook

bijdragen niet meer geïndexeerd. Bij het sluiten van de SOK in 2019 was niet te voorzien dat er buitengewone kostenstijgingen zouden optreden ten gevolge van de onvoorziene oorlog in Oekraïne.

Provincie Zuid-Holland heeft haar bijdrage geïndexeerd tot en met 2022. Het is logisch dat ook gemeente Delft haar bijdrage indexeert.

3. Overwegingen

Het uitgangspunt dat de provincie alle tegenvallers betaald is gelet op de hierboven geschetste bijzondere omstandigheden niet meer houdbaar. De indexering van de bouwkosten zijn sinds ondertekening van de SOK met 32,9% gestegen.

In afwijking van de SOK draagt de provincie materieel en financieel wel bij aan de Gelatinebrug. Materieel door in te stemmen met verlaging van de doorvaarthoogte met 0,5 meter, financieel door een bijdrage van 0,5 mln. beschikbaar te stellen voor landschappelijke inpassing.

Voor gemeente Delft zal de indexering betekenen dat de bijdrage van 3,5 miljoen euro verhoogd moet worden tot 3,5 miljoen plus de indexering bouwkosten ad 1.150462 euro (BBS index GWW/waterbouwkundige werken en bouw).

De provincie heeft alle meerkosten voor het nieuwe DO jan 2022 met prijspeil juli 2021 begroot op 4,1 mln en op zich genomen (BO 4 juli 2022) onder het voorbehoud dat het Rijk geen aanvullende middelen toekent voor realisatie Schieoevers Noord. De minister van VRO heeft inmiddels een bijdrage van 60 mln euro toegezegd voor ontwikkelingen in Delft waaronder Schieoevers Noord.

Het verhogen van de bijdrage van gemeente Delft voor de verplaatsing loswal en ligplaatsen anders dan afgesproken in de SOK, is daarmee alleszins gerechtvaardigd.

4. Voorstel

Delft vergoedt de extra kosten die veroorzaakt zijn door de scopewijzigingen 2.220000 euro minus toegekend budget kadernota 500.000 euro te weten: 1.720.000 euro.

- 74 meter extra damwand (145,74 ton staal) ad art.5.1-2b euro
- kosten verbreden fietspad en aanleg voetpad c.a. ad art.5.1-2b euro
- kosten aanleg extra watercompensatie ad art.5.1-2b euro
- kosten afkoop beheer extra watercompensatie ad art.5.1-2b (afgerond)
extra kosten projectmanagement ad art.5.1-2b euro

En

- Delft vergoedt de indexatie van haar bijdrage te weten: Indexatie ad 1,15 mln. euro (index 32,9%) 2019, 2020, 2021 en 2022

- Vanaf 1 januari 2023 wordt de bijdrage van Delft 6,32 mln. (3,5 mln. + 1,1 mln. euro indexering plus maatregelen scopewijziging 1.72 mln.) geïndexeerd met de CBS index GWW/waterbouwkundige werken en bouw.

De SOK wordt met bovenstaande punten gewijzigd.

In bovenstaand voorstel zijn, rekening houdend met het bepaalde in de SOK, de extra kosten voor het dieper moeten aanbrengen van de damwanden niet opgenomen.

Totaal wordt een extra bijdrage gevraagd van 1,9 mln. euro voor gevolgen scopewijziging en 1.15 mln. euro ten gevolge van de indexatie vanaf 1 januari 2019 tot 1 januari 2023. Totaal 3 mln. euro.



Van: art.5.1-2e
 Verzonden: 2023-07-26 10:36:27+00:00
 Aan: art.5.1-2e art.5.1-2e art.5.1-2e art.5.1-2e
 CC:
 Onderwerp: RE: semi-definitieve beantwoording zienswijzen BP VDS
 "

Hoi art.5.1-2e

Ik heb 2 aanpassingen gedaan op:

- * blz. 6: Er staat provinciale structuurvisie dat moet zijn Omgevingsverordening en er staat dat de locatie aangewezen is als watergebonden locatie in de verordening, maar dat is niet zo.
- * blz. 86: er staat CEMT II dit moet volgens mij CEMT III zijn.

Voor de rest geen opmerkingen.

Groeten art.5.1-2e

Van: art.5.1-2e <art.5.1-2e pzh.nl>
 Verzonden: donderdag 13 juli 2023 16:41
 Aan: art.5.1-2e <art.5.1-2e pzh.nl>; art.5.1-2e <art.5.1-2e pzh.nl>; art.5.1-2e <art.5.1-2e pzh.nl>; art.5.1-2e <art.5.1-2e pzh.nl>; art.5.1-2e <art.5.1-2e pzh.nl>; art.5.1-2e <art.5.1-2e pzh.nl>; art.5.1-2e <art.5.1-2e pzh.nl>
 Onderwerp: semi-definitieve beantwoording zienswijzen BP VDS

Allen,

Ik heb net de (concept-)definitieve beantwoording van de zienswijzen op het Bestemmingsplan VDS ontvangen van gem Delft.

Het verzoek aan jullie om deze te beoordelen en met name kritisch te zijn op de locatiekeuze en de watergebonden bedrijvigheid.

Graag verneem ik van jullie je commentaar op het stuk.

Met vriendelijke groet,

art.5.1-2e
"

Nota Zienswijzen

Zienswijze en beantwoording zienswijzen

Bestemmingsplan Verbreding Schie

Zienswijzen

Van 13 december 2022 tot en met 24 januari 2023 heeft het ontwerpbestemmingsplan ter inzage gelegen op het Stadskantoor, via bekendmakingen.nl en op ruimtelijkeplannen.nl (de landelijke voorziening).

De schriftelijke zienswijzen zijn hieronder weergegeven. De NAW-gegevens worden niet weergegeven omdat deze beschermd zijn op grond van de Wet bescherming persoonsgegevens. De zienswijzen hebben daarom een nummer gekregen. Daarnaast is de datum en het registratienummer weergegeven van de ingekomen reactie.

Nr.	Djumanummer	
1	5419686	A&A Delft Beheer B.V.
2	5418465	BedrijvenKring Schieoevers
3	5420260	Combi-Ster
4	5419694	Omwonenden Rotterdamseweg (1)
5	5419703	Van den Berg transport Beheer B.V.
6	5407936	Stedin
7	5395823	Tennet
8	5418123	Omwonenden Rotterdamse-weg (2)
9	5418123	Zandhandel & Overslagbedrijf Van der Waal B.V.

In dit onderdeel zijn de Zienswijzen samengevat en van een reactie voorzien. Hierbij wordt ook steeds aangegeven of de reactie leidt tot een aanpassing van het bestemmingsplan. De reacties zijn – met uitzondering van de reacties van rechtspersonen - geanonimiseerd in verband met privacy.

Hieronder worden de zienswijzen besproken.

1a	A&A Delft Beheer B.V.	Zienswijze	
			Volgens indiener zijn zijn pand, kantoor en de bedrijfswoningen niet betrokken in de beoordeling of sprake is van een goede ruimtelijke ordening. Volgens indiener wordt het bestaan van de bedrijfswoningen ontkent. Indiener is van mening dat bedrijfswoningen geluid-, geur- en stankgevoelige functies zijn. Datzelfde geldt volgens indiener voor kantoren. In het voornemen is het voorgaande – volgens indiener - niet onderzocht.

		Beantwoording	art5.1-4
		Aanpassing	
1b		Zienswijze	Volgens indiener is het ontwerpbestemmingsplan in strijd met het conserverende karakter van het bestemmingsplan Schieoevers Zuid. Dat het plangebied ligt binnen het bedrijventerrein Schieoevers Zuid maakt volgens indiener vanwege het conserverende karakter van het bestemmingsplan dat de ontwikkeling niet past in de ruimtelijke structuur van het gebied. Waar de laad- en loswallen zijn geprojecteerd is er nu sprake van een fietspad met uitzicht op de Schie en van een lange strook openbaar groen. De bestemming "Verkeer", "Groen" en "Water" en verwachte ontwikkelingen dienen

			volgens indiener conform het conserverende karakter van het bestemmingsplan te worden uitgelegd. Indiener is van mening dat nieuwe bedrijven in het plangebied niet zijn toegelaten.
		Beantwoording	art5.1-4
		Aanpassing	
1c		Zienswijze	<p>Indiener geeft aan dat zijn pand op korte afstand van de toekomstige zandhandel is gevestigd en is volgens indiener niet verenigbaar met zijn bedrijfsvoering, de bedrijfswoningen en de bestaande functies. Indiener verwijst hiervoor naar de uitspraak ABRvS 9 december 2009, ECLI:NL:RVS:2009:BK5836, r.o. 2.3.4 en 2.3.5.</p> <p>Daarnaast is indiener van mening dat de verplaatsing van de zandhandel niet past binnen de gemeentelijke ambitie voor Schieoevers Zuid om het bedrijventerrein beter te benutten en zo bij te</p>

			dragen aan Delft als stad van techniek en innovatie en de waardenketen te sluiten.
		Beantwoording	art5.1-4 

			art5.1-4
		Aanpassing	
1d		Zienswijze	<p>Indiener is van mening dat de trillings- en geluidhinder voor de omgeving door de voorgenomen ontwikkeling per saldo zal toenemen. Nu rijdt daar geen zwaar vrachtverkeer van en naar de voorgenomen nieuwe locatie voor de zandhandel. Ook hier geldt dat bij de gewenste toename van de overslag per jaar door de zandhandel (van 250.000 m3 naar 400.000 m3) op Schieoevers Zuid de hinder van zwaar vrachtverkeer verder toe zal nemen.</p>
		Beantwoording	art5.1-4
		Aanpassing	
1e			<p>Indiener stelt dat de ontwikkeling afbreuk doet aan dat deel van Schieoevers Zuid als bedrijventerrein dat ook voor kantoren bestemd is. In zoverre is de ontwikkeling – volgens indiener - niet passend in de ruimtelijke structuur van de omgeving, blijft de ruimtelijke kwaliteit per saldo niet ten minste gelijk, is van inpassing geen sprake, is sprake van een wijziging op structuurniveau die niet passend is binnen gebiedsintensiteit en aard en schaal van gebied en wordt geen rekening gehouden met relevante richtpunten ruimtelijke kwaliteit nu de ruimtelijke kwaliteit niet conform eisen van bestaande ondernemers en sectoren (zoals bedrijfswoningen en kantoren) behouden en verbeterd en is sprake</p>

			<p>van strijd met artikel 6.9 van de Omgevingsverordening Zuid-Holland en de NOVI (Nationale Omgevingsvisie).</p> <p>Gedane investeringen (op basis van bestemmingsplan “Schieoevers Zuid”) kunnen – volgens indiener - door het voornemen niet renderen. Hiervoor acht indiener de gemeente aansprakelijk.</p>
		Beantwoording	<p>art5.1-4</p>
		Aanpassing	
1f			<p>Indiener merkt op dat de waarde van zijn pand en bedrijfsmogelijkheden enorm worden aangetast en geeft aan voornemens te zijn een planschadeverzoek in te dienen bij het onherroepelijk worden van het bestemmingsplan. In dit kader merkt indiener op dat niet duidelijk is gemaakt of planschade is meegenomen in de afspraken met de provincie en of hiervoor financiële middelen en draagkracht bestaat.</p>
		Beantwoording	<p>art5.1-4</p>

			art5.1-4
		Aanpassing	
1g			Volgens indiener worden de in de aanmeldnotitie m.e.r. genoemde waarborgen niet allen nageleefd. Erkend wordt dat de tonnage wordt gewijzigd. De opmerkingen uit deze zienswijze zijn niet onderzocht in de aanmeldnotitie, waardoor de conclusie dat er geen nadelige effecten zijn niet zonder meer gevolgd kan worden. Het aspect gezondheid lijkt niet te zijn meegenomen en afgewogen in de notitie. Daarbij is ten onrechte bij de toename van geluid, trillingen en hinder, etc. gekeken naar het bedrijventerrein als geheel in plaats van de effecten binnen het bedrijventerrein voor gevoelige functies inzichtelijk te maken en af te wegen.
		Beantwoording	art5.1-4

			art5.1-4
		Aanpassing	
1h			Door het afgemeerd liggen van schepen is er geen zicht meer op de Schie. Indiener geeft aan dat voor en door begeleiders van roeiers er geen zicht meer zal zijn op roeiers op de Schie. Dit levert volgens indiener een gevaarlijke situatie op door de vrachtschepen die door de verbreding sneller zullen varen. Indiener geeft vervolgens aan dat er nauwelijks tot geen controle op de vaarsnelheden op de Delftse Schie is en indiener ziet in de plannen geen verbeteringen. Daarnaast is indiener van mening dat de wijziging van het gebied voor fietsers een onveilige situatie oplevert doordat ze in de avond en in de nacht over een verlaten bedrijventerrein moeten fietsen. Voorts staat in het NOVI dat kruisende fiets- en wandelroutes en de recreatievaart zo veel mogelijk in stand dient te worden gehouden en dient te worden verbeterd. Er is volgens indiener sprake van strijd met de NOVI.
		Beantwoording	art5.1-4
		Aanpassing	
1i			Indiener geeft aan voornemens te zijn om zonnepanelen te plaatsen op het pand. Volgens indiener blijkt uit de onderzoeken dat zandoverlast niet is uit te sluiten, waardoor de zonnepanelen (door bedekt te zijn met zand) niet goed kunnen functioneren en vaak onderhouden moeten worden.

		Beantwoording	art5.1-4
		Aanpassing	
1j			<p>Indiener merkt op dat de raad zich niet ervan heeft vergewist dat alternatieve locaties meer geschikt zijn voor de zandhandel. Uit de Aanmeldnotitie m.e.r. blijkt volgens indiener niet dat alternatieven zijn onderzocht. Volgens de gebiedsvisie zou ten zuiden van de Faraydaweg een geschikte locatie zijn voor de zandhandel. Daarnaast zou ook de locatie bij Rataplan geschikt zijn. De huidige gekozen locatie is volgens indiener ongeschikt omdat er geen nieuwe binnenhaven wordt aangelegd en de schepen bij de bestaande haven zullen moeten blijven keren (op enige afstand van de nieuwe locatie van de zandhandel), hetgeen onnodig milieugevolgen oplevert. Daarnaast zal sprake zijn van een toename aan scheepverkeer langs het pand van cliënte. Ook hier is geen rekening mee gehouden in de afweging van het plan. De Marconiweg is volgens indiener niet geschikt voor de verkeersafhandeling.</p>
		Beantwoording	art5.1-4

			art5.1-4
		Aanpassing	
1k			<p>Indiener stelt dat door de versmalling van de Schie ter hoogte van de beoogde locatie van de zandhandel er een waterdruk ontstaat waardoor schade aan de kade optreedt. Een toename van aantal schepen of tonnage van schepen wordt als gevolg van veiligheidsmaatregel niet verwacht. Versmalling zou juist het doel zijn. Ter plaatse van de locatie van de Zandhandel wordt de kade juist smaller. Hierdoor blijft er minder ruimte over voor schepen om te varen en zal onder andere door waterdruk schade aan de kade van de zijde van het pand van indiener worden veroorzaakt. De kade is tevens in eigendom van indiener.</p>
		Beantwoording	art5.1-4
		Aanpassing	

1l			Voorts geeft indiener aan dat uit de watertoets van Arcadis blijkt dat water moet worden gecompenseerd als gevolg van de toename van verhard oppervlak. Indiener is van mening dat deze compensatie-eis als voorwaardelijke verplichting in de regels dient te worden opgenomen. Datzelfde geldt volgens indiener voor de voorzorg- en beheersmaatregel die Arcadis voorstelt.
		Beantwoording	art5.1-4
		Aanpassing	
1m			Verder geeft indiener aan dat er geen duidelijkheid is over de maximumsnelheid en het optreden daartegen. De gemeente heeft - volgens indiener - niet onderzocht of het scheepvaartverkeer een maximumsnelheid dient te hebben.
		Beantwoording	art5.1-4
		Aanpassing	

1n			Indiener stelt dat er geen goede tekeningen zijn met maatvoeringen, terreinindeling etc., zodat de daadwerkelijke afstanden, hoogten, etc. niet helder zijn en ook geen goede afweging kan worden gemaakt van de ruimtelijke effecten van het voornemen.
		Beantwoording	art5.1-4
		Aanpassing	
1o			Volgens indiener wordt ten onrechte gesteld dat enkel sprake is van een zandhandel. Er is sprake van een zandhandel en overslag en een dergelijk bedrijf zit in een hogere milieucategorie, zodat naar de mening van indiening de uitgangspunten van de verrichte onderzoeken onjuist zijn.
		Beantwoording	art5.1-4

			art5.1-4
		Aanpassing	art5.1-4
1p			<p>Indiener stelt dat ter plaatse van de bestemming “Verkeer” een zandhandel is toegestaan (art. 4.1 onder i), maar dat niet is omschreven wat onder het begrip “zandhandel” dient te worden verstaan en welke activiteiten bij de zandhandel zijn toegestaan. Binnen de bestemming “Verkeer” is volgens indiener een hoofdrijbaan toegelaten. Op grond van de Wegenverkeerswet 1994 (WVW 1994) is het toegestaan om op de rijbaan te laden en te lossen. Door in het bestemmingsplan te bepalen dat “laden en lossen” is toegelaten binnen de aanduiding “loswal” en door dit niet te bepalen voor de aanduiding</p>

			<p>“zandhandel”, lijkt het volgens indiener alsof laden en lossen bij de zandhandel niet is toegelaten. Voorts stelt indiener dat niet is onderzocht en uitgesloten dat de zandhandel naast zand ook andere stoffen kan verwerken, zoals grind, grond, argex, verharding, etc. Indiener is van mening dat ook andere materialen moeten worden genormeerd in het bestemmingsplan. Deze kunnen immers even goed geluid-, stof- en geurhinder veroorzaken. Dit geldt volgens indiener ook voor de openbare loswal (aansluiten 150.000 m3).</p>
		Beantwoording	<p>art5.1-4</p>

			art5.1-4
		Aanpassing	
1q			Vervolgens stelt indiener dat voor de openbare loswal het aantal vervoersbewegingen is opgenomen, maar voor de zandhandel niet (totaal m3: 15 m3 x 2 = aantal bewegingen), terwijl dit als uitgangspunt is genomen in de onderzoeken en in de toelichting. Hierbij plaatst indiener de opmerking dat meer bewegingen plaats kunnen vinden als met kleinere vrachtwagens wordt gewerkt. Dat is volgens indiener in de praktijk het geval. Dit betekent volgens indiener dat de maximale vervoersbewegingen van 55.000 geen worst case inschatting is en de uitgangspunten van de onderzoeken niet juist en de berekende effecten daarom ook niet.
		Beantwoording	art5.1-4
		Aanpassing	

1r			<p>Indiener geeft aan dat uit alle onderzoeken blijkt dat voor de representatieve bedrijfssituatie en voor het oordeel dat sprake is van een aanvaardbaar woon-/werk-/ en leefklimaat uit is gegaan van 750 uren bedrijfstijd. Dit is volgens indiener niet opgenomen in het ontwerpbestemmingsplan, zodat de uitgangspunten van de onderzoeken en de toelichting niet gewaarborgd zijn. In dit kader is het volgens indiener ook relevant dat niet afdoende is gespecificeerd binnen welke tijden de zandhandel geopend kan zijn, welke tijden de zandhandel in bedrijf kan zijn, welke tijden de vrachtwagens rondrijden, welke tijden de vrachtschepen mogen liggen, aanmeren en dienen te vertrekken.</p>
		Beantwoording	<p>art5.1-4</p>
		Aanpassing	
1s			<p>In onderzoeken worden zeeschepen uitgesloten en wordt enkel de binnenvaart genoemd. In het ontwerpbestemmingsplan is niet bepaald dat zeeschepen niet ter plaatse mogen komen, zodat onder meer de onderzochte geluid- en geurbelasting onjuist zijn en ook anders (en meer) kunnen zijn. De raad heeft niet vastgesteld dat zeeschepen redelijkerwijs niet ter plaatse kan komen, zodat de maximale planologische mogelijkheden niet zijn onderzocht en afgewogen.</p>
		Beantwoording	<p>art5.1-4</p>

			art5.1-4
		Aanpassing	
1t			<p>Indiener stelt dat de openbare loswal volgens de toelichting bestemd is voor overslag door derden (onder 4.4) en niet voor de zandhandel. In artikel 4.3.1 onder c is bepaald dat de geluidbelasting vanwege de zandhandel ter plaatse van de aanduiding “openbare loswal” niet hoger mag zijn dan in de bijbehorende tabel is aangegeven. De zandhandel kan dus tevens gebruik maken van de openbare loswal. Dat is volgens indiener in strijd met de toelichting. Daarbij vraagt indiener zich af hoe voorkomen wordt dat geen opslag plaats vindt op de kade/het terrein bij de openbare loswal. Als er geen silo's zijn waar het materiaal in kan worden opgeslagen, dan zijn daar ook effecten aan verbonden. Indiener stelt dat hiermee lijkt alsof toestemming is gegeven aan de zandhandel om de openbare loswal te gebruiken.</p> <p>Daarbij is indiener van mening dat de voorwaardelijke verplichting dat zand moet worden bevochtigd niet van toepassing is op de openbare loswal. Zodat geen aanvaardbaar woon-, werk- en bedrijfsklimaat gegarandeerd kan worden. Dit is volgens indiener ook in strijd met het Activiteitenbesluit en de Activiteitenregeling.</p>
		Beantwoording	art5.1-4

			art5.1-4
		Aanpassing	
1u			Indiener geeft aan dat de voorwaardelijke verplichting ten aanzien van het maximale bronvermogen van 100 dB(A) van de kraan ook zou moeten gelden voor de openbare loswal. In de onderzoeken is ook uitgegaan van dit bronvermogen bij de loswal.
		Beantwoording	art5.1-4
		Aanpassing	
1v			Volgens indiener ontbreekt een voorschrift in planregels dat afgemeerde schepen de motoren uit dienen te schakelen om geluids-, geur- en trillingshinder te voorkomen bij omwonenden en in de buurt gelegen bedrijven.
		Beantwoording	art5.1-4
		Aanpassing	
1w			Ook voldoet volgens indiener het vereiste van toestemming van de Havenmeester niet aan de

			rechtszekerheid. Niet is bepaald onder welke omstandigheden al dan niet toestemming kan worden verleend door de Havenmeester en in het kader van welke belangen de Havenmeester toestemming dient te verlenen of onthouden.
		Beantwoording	art5.1-4
		Aanpassing	
1x			Indiener is van mening dat het belang van de 'vrijwaringszone – vaarweg' onvoldoende is beschermd in de planregels. Een zandsilo is geen gebouw maar kan wel vergelijkbaar zijn met hoogopgaande beplantingen, waardoor zichtlijnen van bemanning en navigatieapparatuur alsnog worden aangetast. Tegelijkertijd is het op dit moment niet helder of gebouwen van de zandhandel zoals het kantoorgebouw binnen de vrijwaringszone worden geplaatst.
		Beantwoording	art5.1-4

		Aanpassing	art5.1-4
1y			Indiener stelt dat bij de ontwerp omgevingsvergunning geen tekeningen zijn gevoegd. Hier is volgens indiener in de omgevingsvergunning ook niets over overwogen waardoor niet kan worden getoetst of de aanvraag omgevingsvergunning inderdaad voldoet aan het bestemmingsplan (anders dan het college stelt dat hieraan voldaan wordt). Van (verslagen inzake) overleg met de vaarwegbeheerder is ook niet gebleken.
		Beantwoording	art5.1-4
		Aanpassing	
1z			Indiener vreest geluidsoverlast als gevolg van de verplaatsing van de zandhandel, de bedrijfsactiviteiten en de activiteiten op de openbare loswal. De geluidsbelasting ter plaatse van het kantoor en de bedrijfswoningen van indiener had moeten worden onderzocht. Indiener merkt op dat de geluidsbelasting ter plaatse van bedrijfswoningen binnen een geluidszone van een industrieterrein hoogstens 50 dB(A) bedraagt (art. 44 Wgh). Uit het onderzoek van Arcadis wordt een bedrijfswoning van cliënt wel genoemd en blijkt ook dat de waarden die gelden voor het langtijdgemiddelde beoordelingsniveau worden overschreden (zie BW10b). Er zijn geen hogere waarden gesteld (art. 45 Wgh). In het bestemmingsplan zijn wel MTG-punten (woningen in geluidszone) opgenomen (art. 4.3.1 onder c). De bedrijfswoningen van indiener zijn hier niet in genoemd, terwijl de geluidsbelasting in het oosten, ter plaatse van de bedrijfswoningen, juist hoog is volgens het onderzoek en de bedrijfswoningen van indiener op kortere afstand liggen dan de

			<p>voorgestelde MTG-punten.</p> <p>Verder is indiener van mening dat een kantoor volgens de Wet geluidhinder geen geluidgevoelig object is, maar dat bedrijfsruimten waar gedurende een langere periode van de dag personen verblijven die een zekere bescherming tegen onaanvaardbare geluidhinder behoeven, als geluidgevoelig dienen te worden aangemerkt. Daarbij dient de raad zich – volgens indiener – ook af te vragen of door verruiming van de geluidszone de aanduiding “Kantoor” ter plaatse wel een goede ruimtelijke ordening oplevert (ABRvS 7 juli 2010, ECLI:NL:RVS:2010:BN0443, r.o. 2.6.2). De raad dient zich er – volgens indiener -van te vergewissen dat het plan ook voor het kantoorgebouw niet tot onaanvaardbare geluidhinder zal leiden (ABRvS 9 augustus 2017, ECLI:NL:RVS:2017:2150, r.o. 21.3). In dit verband merkt indiener ook op dat het kantoor en de bedrijfswoningen op de rand van het bedrijventerrein/ de geluidszone zijn gelegen, zodat hier extra belang in dient te worden gevonden.</p>
		Beantwoording	<p>art5.1-4</p>

			art5.1-4
		Aanpassing	
1aa			<p>Indiener stelt dat uit het onderzoek, en vastlegging daarvan in de planregels, niet blijkt dat de cumulatieve geluidsbelasting van de Atlas en Liebherr-kraan zijn berekend, dat het bestaande geluid afkomstig van het industrieterrein, de beschikbare geluidsruimte, stationair draaiende motoren van vrachtwagens en schepen en het opnieuw starten van motoren zijn betrokken in het onderzoek. Ook lijkt geluid van schepen buiten beschouwing te zijn gelaten, terwijl het geluid van de schepen zich nu ter plaatse gaat concentreren (en dat onder het oude bestemmingsplan niet het geval was). In dit geval is het voor indiener onduidelijk vanaf welke plek het geluid is gemeten (op het water of op het land).</p>
		Beantwoording	art5.1-4

			art5.1-4
		Aanpassing	
1bb			<p>Indiener merkt op dat de geluidruimte van de bedrijven in de geluidszone is vastgelegd met geluidnormen per bedrijf op een vaste afstand van de terreingrens van dat bedrijf (zoals de zandhandel). Het is het doel van de gemeente om bestaande gevoelige functies strak te begrenzen en beheren. Verder blijkt - volgens indiener - uit het onderzoek van Arcadis dat de geluidsgrenswaarden van het Activiteitenbesluit in oostelijke richting van de zandhandel met 4 dB(A) wordt overschreden in de dag en nacht. De omgevingsdienst zou dit volgens Arcadis met een maatwerkvoorschrift moeten inpassen. Indiener is van mening dat het ontwerpbestemmingsplan niet uitvoerbaar is zolang de overschrijding niet wordt weggenomen. Dat betekent – volgens indiener - niet wachten op een maatwerkvoorschrift, want dat is onzekere toekomstige kwestie en maakt dat het bestemmingsplan op onrechtmatige wijze een nader toetsingsmoment krijgt. Indiener stelt dat de raad moet bepalen dat de zandhandel pas kan worden gebruikt als deze overschrijding is weggenomen door specifiek te bepalen welke maatregel dient te worden getroffen.</p>
		Beantwoording	art5.1-4

			art5.1-4
		Aanpassing	
1cc			<p>Indiener vreest geuroverlast als gevolg van de verplaatsing van de zandhandel, de bedrijfsactiviteiten en de activiteiten op de openbare loswal. De geurbelasting ter plaatse van het kantoor en de bedrijfswoningen van indiener is niet onderzocht, getoetst en afgewogen. Indiener geeft aan dat scheepvaart weliswaar onder het oude bestemmingsplan was toegelaten, maar het aanleggen/afmeren, lossen en verladen van schepen, stationair draaien, aan- en uitschakelen van motoren en zandwagens met 2 kranen, etc. niet. Bij de toets is ten onrechte de cumulatieve geurbelasting (waarbij andere bedrijven die geur uitstoten) niet meegenomen (zoals Avalex). De raad heeft zich er – volgens indiener - niet van vergewist dat de geurbelasting ter plaatse van het pand van indiener een goede ruimtelijke ordening oplevert. Kantoren en bedrijfswoningen op een bedrijventerrein kunnen naar de mening van indiener als geurgevoelig object worden gezien (ABRvS 24 december 2008, ECLI:NL:RVS:2008:BG3812). Voorts is er volgens indiener niet getoetst aan de VNG-handreiking milieuzonering en/of artikel 2.7a Activiteitenbesluit. Enkel in een oud onderzoek van een overlaadstation Delftse Schie over het verwerken van afval is een geuronderzoek gedaan. Indiener geeft aan dat niet is toegelicht hoe dat zich verhoudt tot dit bestemmingsplan (al kunnen we wel bedenken dat afval natuurlijk meer geuroverlast geeft dan zand) en dat de maatregelen die daarin zijn opgenomen ook niet als voorschrift in het bestemmingsplan of de omgevingsvergunning zijn opgenomen.</p>
		Beantwoording	art5.1-4

			art5.1-4
		Aanpassing	
1dd			<p>Indiener vreest trillingen als gevolg van de verplaatsing van de zandhandel (waaronder de aanleg van de kade, etc.), de bedrijfsactiviteiten en de activiteiten op de openbare loswal en overlast en schade als gevolg van die trillingen. Indiener geeft aan dat geluidsgevoelige objecten op een gezoneerd industrieterrein niet getoetst hoeven te worden aan het Activiteitenbesluit en de SBR-richtlijn (art. 2.23 Activiteitenbesluit), maar naast het Activiteitenbesluit dient – volgens indiener - een aanvullende toets naar de goede ruimtelijke ordening te worden verricht. Volgens indiener is niet gebleken dat de raad zich ervan vergewist heeft dat ter plaatse van het pand niet sprake is van onaanvaardbare trillingen. Uit het onderzoek blijkt niet dat het pand van indiener met gevoelige functies is meegenomen in het onderzoek, terwijl het op korte afstand ligt tot de zandhandel. Daarnaast wordt zonder nadere onderbouwing door Arcadis gesteld dat de watergang tussen de zandhandel en het pand van indiener “trilling verstorend” is. Tegelijkertijd noemt Arcadis maatregelen om trillingen te voorkomen en te beperken. De door Arcadis genoemde maatregelen zijn niet opgenomen in het ontwerpbestemmingsplan.</p> <p>Verder is wel het standpunt ingenomen dat Rotterdamseweg 402A trillingshinder en -schade zal ondervinden. Voornoemd adres ligt naast het pand van indiener 402-D t/m 402-Z en ligt op grotere afstand (en verder van het water af) dan het pand van indiener, terwijl het pand van indiener niet is onderzocht. Als gevolg van heien en plaatsen van damwanden zal in ieder geval wel hinder en schade ontstaan bij het pand van cliënte. In de kantoren en bedrijfswoningen kan dan niet gewerkt worden. De druk op de damwand aan de zijde van het pand van cliënte zal door het heien ook vergroten, hetgeen grote schade kan veroorzaken. Datzelfde heeft te gelden voor schade aan bestrating/ verzakkingen rondom het pand. Bij het voornemen is geen heiplan aangeleverd.</p>
		Beantwoording	art5.1-4

art5.1-4

		Aanpassing	
1ee			<p>Indiener constateert dat de raad Arcadis onderzoek heeft laten verrichten naar de luchtkwaliteit. In het ontwerpbestemmingsplan zijn de uitgangspunten van het luchtkwaliteitsonderzoek – volgens indiener - niet volledig overgenomen, zodat de uitgangspunten van het onderzoek/ de bescherming die het onderzoek poogt te geven, niet wordt gewaarborgd. Enkel de doorzet per jaar, het volume van de vrachtwagen en het aantal transportbewegingen zijn als planregels overgenomen uit het rapport van Arcadis. De bedrijfstijd van de kranen is echter niet overgenomen in de bestemmingsplanregels. Arcadis heeft in diens onderzoek enkel de stofemissie als gevolg van op- en overslag van materialen, mobiele werktuigen en bewegingen van zwaar verkeer (vrachtverkeer) betrokken. In het onderzoek is de stofhinder als gevolg van bewegingen van de binnenvaart niet betrokken en is ook niet bepaald hoe bijvoorbeeld de schepen het zand dienen aan te leveren (gesloten ruimte) en dat de zandhopen op de schepen bevochtigd dienen te worden.</p>

			<p>Verder stelt Arcadis dat zand licht stuifgevoelig is en wordt geclassificeerd als S4 (bijlage 3 Activiteitenbesluit). Arcadis gaat enkel uit van S4-zand in het onderzoek. Niet is bepaald in de planregels dat fijn zand niet gebruikt mag worden. Bij fijn zand, sterk stuifgevoelig, (S2) geldt mogelijk ook een andere emissiefactor totaal stof en fijne stof, zodat de onderzoeksresultaten die nu uitgaan van licht stuifgevoelig (S4) hierdoor ook anders kunnen zijn. Dit is niet betrokken door Arcadis in het onderzoek. Arcadis stelt dat door bevochtiging van zandhopen de stofemissie kan worden gereduceerd tot 5% en dat overslag enkel is toegelaten bij bepaalde windsnelheden. In het voornemen is bepaald in de planregels dat bij het verladen en opslaan van zand, zandhopen dienen te worden bevochtigd ter voorkoming van stof/-stuifoverlast. Deze bepaling is – volgens indiener - nog onvoldoende duidelijk. Bepaald had moeten worden dat bij het opslaan en vooraf aan en tijdens het overslaan de zandhopen continu bevochtigd dienen te worden en dat de grijper pas in de silo mag worden geopend en niet erboven om verstuiving van zand en geluidsoverlast bij grint te voorkomen. Verder is niet bepaald dat overslag enkel kan plaatsvinden bij bepaalde windsnelheden.</p>
		<p>Beantwoording</p>	<p>art5.1-4</p>

			art5.1-4
		Aanpassing	
1ff			Verder stelt indiener dat de voorwaardelijke verplichting zijn doel niet kan bereiken als pas “tijdens het verladen en opslaan van zand” zandhopen worden bevochtigd en niet tevens“ voor het verladen en opslaan van zand”. Verder dient – volgens indiener - in de planregel ook bepaald te worden dat “continu en voorafgaand aan de overslag” bevochtigd dient te worden. Dit betekent dat schepen die nog plaats in moeten nemen hier ook aan moeten voldoen.
		Beantwoording	art5.1-4
		Aanpassing	
1gg			Fijn zand is sterk stuifgevoelig (S2) en Zircon zand licht stuifgevoelig, niet bevochtigbaar (S3). Indiener geeft aan dat niet is uitgesloten dat de zandhandel voornoemde zandsoorten verhandeld. Zircon zand kan niet bevochtigd worden. Daardoor dient in de bestemmingsplanregels te worden opgenomen dat Zircon zand niet gebruikt mag worden. Verder blijkt uit het rapport van Arcadis ten aanzien van fijnstof

			dat voldaan wordt aan grenswaarden uit het Activiteitenbesluit. Alhoewel aan deze grenswaarden voldaan wordt blijkt wel dat de achtergrondconcentratie (zonder zandhandel) wordt verdubbeld door de verplaatsing van de zandhandel.
		Beantwoording	art5.1-4
		Aanpassing	
1hh			Volgens indiener blijkt uit het luchtkwaliteitsonderzoek dat bepaalde waarden toch worden overschreden ter plaatse van het pand van indiener. Verder blijkt – volgens indiener - uit het rapport van Arcadis dat enkel ten aanzien van Combi Ster uitgebreid onderzoek is verricht. Gesteld is dat Combi Ster HEPA-filters heeft en dat de concentratie fijn stof in het gebouw daardoor niet zal toenemen. Niet is onderzocht of andere bedrijven en het pand van cliënt HEPA-filters hebben en of de concentratie fijn stof niet zal toenemen. Ook zou de levensduur als gevolg van de HEPA-filters verkort kunnen worden, hetgeen nader onderzocht zou moeten worden. De raad had – volgens indiener - moeten onderzoeken of voor het gebruik van de zandhandel HEPA-filters bij omliggende bedrijven als voorwaardelijke verplichting hadden dienen te worden opgenomen. In dit kader merkt indiener ook op dat onvoldoende de windrichting inzichtelijk is gemaakt en het effect van water op de wind en de verspreiding van stoffen.
		Beantwoording	art5.1-4
		Aanpassing	
1ii			Verder merkt indiener op dat voor grof stof in het onderzoek is aangegeven dat maatregelen getroffen dienen te worden om stofpluimen tegen te gaan. Van nader onderzoek is niet gebleken en niet is bepaald in het voornemen dat nadere maatregelen getroffen dienen te worden.

		Beantwoording	art5.1-4
		Aanpassing	
1jj			Voorts stelt indiener dat op de openbare loswal geen sproei-installatie gerealiseerd wordt en de zandhopen en zand bij het verladen en opslaan daarvan niet bevochtigd hoeven te worden. Hiervoor geeft Arcadis de verklaring dat op de loswal de emissiefactor voor stuifklasse S3 van toepassing is. Deze classificatie laat - volgens indiener - onverlet dat tijdens het verladen en opslaan van zand stofemissie kan plaatsvinden (vooral ook bij bepaalde windsnelheden) en dat op de openbare loswal ook de gevolgen die bij de zandhandel optreden kunnen optreden nu de zandhandel gebruik kan maken van de openbare loswal. Het is voor indiener niet duidelijk hoe dit standpunt in verhouding staat met artikel 3.49 van de Activiteitenregeling milieubeheer. Volgens indiener is sprake van strijd met het artikel.
		Beantwoording	art5.1-4
		Aanpassing	
1kk			Volgens indiener is het vaste jurisprudentie dat bij de vaststelling van een bestemmingsplan onderzocht dient te worden of het plan niet zulke risico's voor de volksgezondheid meebrengt dat het woon- en leefklimaat onaanvaardbaar verslechtert en daardoor niet dient te worden vastgesteld (zie bijvoorbeeld ABRvS 3 juli 2019, ELCI:NL:RVS:2019:2215). Het bevochtigen is als verplichting in het bestemmingsplan opgenomen. Voor het bevochtigen wordt

			afvalwater dat in contact is geweest met opgeslagen goederen, zoveel als mogelijk gebruikt (art. 3.32 Activiteitenbesluit). De stofemissie wordt weliswaar beperkt door de bevochtiging, maar als gevolg van de bevochtiging kan nevel ontstaan en legionella verspreid worden naar de omgeving (zie RIVM, “Mogelijke verspreiding van legionella naar de omgeving door natte lucht- en gaswassers”). Hier is – volgens indiener - geen onderzoek naar verricht.
		Beantwoording	art5.1-4
		Aanpassing	
1II			In het kader van de goede ruimtelijke ordening dienen – volgens indiener - ook de lichteffecten en lichthinder van het ontwerpbestemmingsplan onderzocht te worden. De raad heeft voornoemde aspecten niet onderzocht en zich niet ervan vergewist dat geen onaanvaardbare lichthinder optreedt bij de bedrijfswoningen en het kantoor van cliënt, terwijl deze functies wel lichtgevoelig zijn (nu zij ook geur- en geluidsgevoelig zijn). In de toelichting van het voornemen is over lichthinder enkel als voorwaarden genoemd dat werkzaamheden bij daglicht uitgevoerd moeten worden en dat geen gebruik moet worden gemaakt van bouwlampen om te voorkomen dat vleermuizen lichthinder ondervinden tijdens het foerageren. Deze maatregelen zijn niet als voorschrift opgenomen in de planregels of bij de omgevingsvergunning.
		Beantwoording	art5.1-4

			art5.1-4
		Aanpassing	
1mm			Ten slotte geeft indiener aan dat niet is onderzocht, afgewogen en kenbaar gemaakt door de raad in het ontwerpbestemmingsplan hoe de planregels en voorgaande overwegingen worden gehandhaafd, ontbreken eisen en voorwaarden in de planregels (met voorwaardelijke verplichtingen) ten behoeve van de handhaafbaarheid van het bestemmingsplan en is niet inzichtelijk gemaakt welke maatregelen (besluit hogere grenswaarden, maatwerkvoorschriften, etc.) dienen te worden getroffen. Zo is niet inzichtelijk hoe vervoersbewegingen en het maximum aan doorzet gehandhaafd zal worden.
		Beantwoording	art5.1-4
		Aanpassing	
2a	BedrijvenKring Schieoevers	Zienswijze	Indiener is meerdere malen in de gelegenheid gesteld om input te geven op het plan, maar indiener geeft aan dat een belangrijk deel van de input niet is verwerkt.
		Beantwoording	art5.1-4

			art5.1-4
		Aanpassing	
2b			<p>Indiener geeft aan dat de ambitie om Schieoevers Zuid intensiever en efficiënter te gebruiken moeilijk te combineren is met de ambitie om de verbinding stad-buitengebied te optimaliseren en te intensiveren. Indiener had graag een heldere keuze in het plan opgenomen gezien en adviseert om die reden om het fietsverkeer zo veel mogelijk langs de Schieweg en/of het spoor gerealiseerd willen hebben en vrachtverkeer in de zone direct langs de Schie en kruisend vracht- en langzaam verkeer zo veel als mogelijk te beperken. Indiener verzoekt om het bestemmingsplan hierop aan te passen.</p>
		Beantwoording	art5.1-4
		Aanpassing	
2c			<p>In het ontwerpbestemmingsplan is aangegeven dat de gemeente voornemens is om de klinkerverharding te vervangen door asfalt. Indiener verzoekt de gemeente om als onderdeel van de besluitvorming over het bestemmingsplan de financiering voor de herinrichting van de Marconiweg te</p>

			regelen en deze vooruitlopend op de herinrichting van de oever te realiseren.
		Beantwoording	art5.1-4
		Aanpassing	
2d			Indiener geeft aan graag een tweede ontsluiting van Schieoever Zuid te willen. De realisatie van de Farayabrug over de Schie zou volgens indiener een tweede ontsluiting betekenen, maar indiener ziet dat de ruimtereservering hiervoor is losgelaten. Daarnaast wordt de realisatie van de Energiebrug – volgens indiener - door het de ligplaatsen in het ontwerpbestemmingsplan bemoeilijkt.
		Beantwoording	art5.1-4
		Aanpassing	
2e			Indiener verzoekt de gemeente om als onderdeel van de besluitvorming over het bestemmingsplan financiering voor de benodigde compensatie van de waterberging te realiseren en deze vooruitlopend op de herinrichting van de oever te realiseren.
		Beantwoording	art5.1-4
		Aanpassing	
2f			Indiener verzoekt de gemeente om in het bestemmingsplan zoveel mogelijk rekening te houden met de bedrijfsvoering van betrokken bedrijven (zandhandel en Combi-ster) en – indien nodig – middelen vrij

			te maken voor het realiseren van een situatie waarin betrokken bedrijven hun bedrijfsvoering kunnen voortzetten.
		Beantwoording	art5.1-4
		Aanpassing	
3a	Combi-Ster		Indiener heeft begrepen dat door het bevoegd gezag wordt aangegeven dat opmerkingen van omliggende bedrijven zijn verwerkt in het definitieve ontwerp. Indiener is van mening dat dit volgens haar niet het geval is.
		Beantwoording	art5.1-4
		Aanpassing	
3b			Indiener is van mening dat tijdens de overleggen onvoldoende is ingegaan op haar vragen inzake VO/DO, onderzoek geluid, luchten trilling en verkeersafwikkeling. Ook is indiener van mening dat haar zorgen en aanwijzingen onvoldoende terugkwamen in de van de gesprekken gemaakte notulen.
		Beantwoording	art5.1-4
		Aanpassing	
3c			Indiener constateert dat de locatiekeuze voor de loswal niet zorgvuldig is gebeurd maar is gebaseerd op een quickscan. Voorts geeft indiener aan dat de locatie uit de quickscan (tegenover Avalex) is losgelaten en voor de locatie tegenover Combi-Ster is gekozen, waarbij het voor indiener onduidelijk is of op de gekozen locatie de verkeersafhandeling op orde gebracht kan worden, zeker in combinatie met de verkeersstroom van indiener zelf. Indiener geeft aan dat de projectgroep zelf ook twijfels heeft bij de locatie en nut en noodzaak van de verplaatsing van de zandhandel niet goed kan onderbouwen.

		Beantwoording	art5.1-4
		Aanpassing	
3d			In de toelichting bij het ontwerpbestemmingsplan en de verschillende onderzoeken van Arcadis worden – volgens indiener - niet dezelfde uitgangspunten gehanteerd. Bovendien missen –

volgens indiener - gegevens die noodzakelijk zijn om een goede beoordeling van het plan te kunnen maken:

1. In het rapport Luchtkwaliteit worden de activiteiten op het terrein van de zandhandel en de openbare loswal gezamenlijk beschouwd, terwijl in het akoestisch onderzoek alleen activiteiten op het terrein van de zandhandel worden beschouwd.
2. In de aanmeldingsnotitie m.e.r. wordt in paragraaf 3.7.1.2 met betrekking tot het aspect geluid andere geluidniveaus genoemd dan in het akoestisch onderzoek zijn opgenomen. Dit betreft zowel het langtijdgemiddelde beoordelingsniveau ($L_{Ar,LT}$) als het maximale geluidniveau (L_{Amax}).

Betreft	Aanmeldingsnotitie m.e.r.	Akoestisch onderzoek
$L_{Ar,LT}$	Overschrijding 7 en 9 dB(A) in de dag- en nachtperiode	Overschrijding 4 dB(A) in zowel de dag- als nachtperiode
L_{Amax} in dB(A)	Ten hoogste 52 dB(A) in de dag- en avondperiode	Ten hoogste 48 dB(A) in de dag- en avondperiode

3. De in het akoestisch rapport omschreven bedrijfssituaties zijn niet volledig en zijn niet uitvoerbaar met de geprojecteerde lay-out van de inrichting. Voor de geprojecteerde layout van de inrichting is uitgegaan van de tekeningen DO-15 d.d. 27-1-2021 en DO-16 d.d. 27-1-2021 en DO-18 d.d. 28-1-2022 van Arcadis met projectnummer 30104723. Tevens is uitgegaan van tekening DO-16 d.d. 19 mei 2021 van Arcadis met projectnummer C03061.000602 (met aanpassingen gemeente/JB 02-06-2021): Situatieoverzicht loswal zuid met 2 losplaatsen/afmeerpockets.
4. De emissiefactoren voor de overslag uit het TNO rapport R 86/205 d.d. 10 april 1987 gebruikt. Dit is zwaar verouderde data. De stofemissie dient berekend te worden de "NTA 8029+C1: Bepaling en registratie van industriële fijnstof emissies", d.d. maart 2013. Uit de NTA 8029 volgt bijvoorbeeld dat de emissie van de open opslag reduceert met een factor 10 indien de goederen worden bevochtigd en niet de door Arcadis gehanteerde factor 20. Deze waarde voor de reductie geldt bovendien niet voor de overslag van zand (om de stofemissie tijdens de overslag van zand te beperken zou een nevelgordijn toegepast moeten worden terwijl artikel 4.3.2 van de regels van het ontwerpbestemmingsplan slechts spreekt van 'bevochtigen').
5. In de bestemmingsplanregels is in artikel 4.3.1 opgenomen dat op het terrein van de zandhandel (bestemming 'Verkeer' met functieaanduiding 'specifieke vorm van bedrijf-

			<p>zandhandel') maximaal 250.000 m³ zand mag worden verwerkt. In de bestemmingsplanregels is opgenomen dat op het terrein van de openbare loswal (bestemming 'Verkeer' met functieaanduiding 'specifieke vorm van bedrijfswal') maximaal 150.000 m³ zand mag worden verwerkt. In het akoestisch onderzoek wordt in de worst case situatie uitgegaan van de verwerking 400.000 m³ op het terrein van de zandhandel.</p> <ol style="list-style-type: none"> 6. Het ontwerpbestemmingsplan spreekt van bedrijfstijden van de zandoverslag van 07:00 uur tot 16:00 uur (maandag tot en met vrijdag). Dit zijn 9 uren per werkdag. (Ontwerpbestemmingsplan H 4.10, pagina 45). Het akoestisch onderzoek van Arcadis noemt de periode "06:00 tot 18:00 uur op doordeweekse dagen". Dit zijn 12 uren per werkdag. (Akoestisch onderzoek zandhandel & overslagbedrijf van der Waal B.V. Arcadis, 18 februari 2022, H2.1, pagina 5.). 7. In de tabel opgenomen in artikel 4.3.1 onder c zijn in de kolom 'Lnight' twee waarden opgenomen, onduidelijk is aan welke waarde de bedrijven moeten voldoen. 8. Een duidelijke inrichtingstekening ontbreekt, terwijl in de toelichting bij het ontwerpbestemmingsplan wordt vermeld dat met het bestemmingsplan en de gecoördineerde omgevingsvergunning de uitvoering van het gehele plan mogelijk wordt gemaakt. 9. Een duidelijk plan met tekening van de vervoersafwikkeling ontbreekt. 10. In de toelichting bij het ontwerpbestemmingsplan (paragraaf 4.10) wordt verwezen naar een verkeersonderzoek 'Verkeerstelling en bepaling restcapaciteit, dtv-consultants', dit onderzoek is echter niet als bijlage bij het ontwerpbestemmingsplan gevoegd. 11. AERIUS-berekening uitvoeringsfase voor verbreding Schie, aanleg loswal Van der Waal en openbare loswal, en natuur- en watercompensatie (afgraven ruimte voor 2.500 m² extra oppervlaktewater in het Abtswoudse Bos) mist.
		<p>Beantwoording</p>	<p>art5.1-4</p>

--	--	--



art5.1-4

		Aanpassing

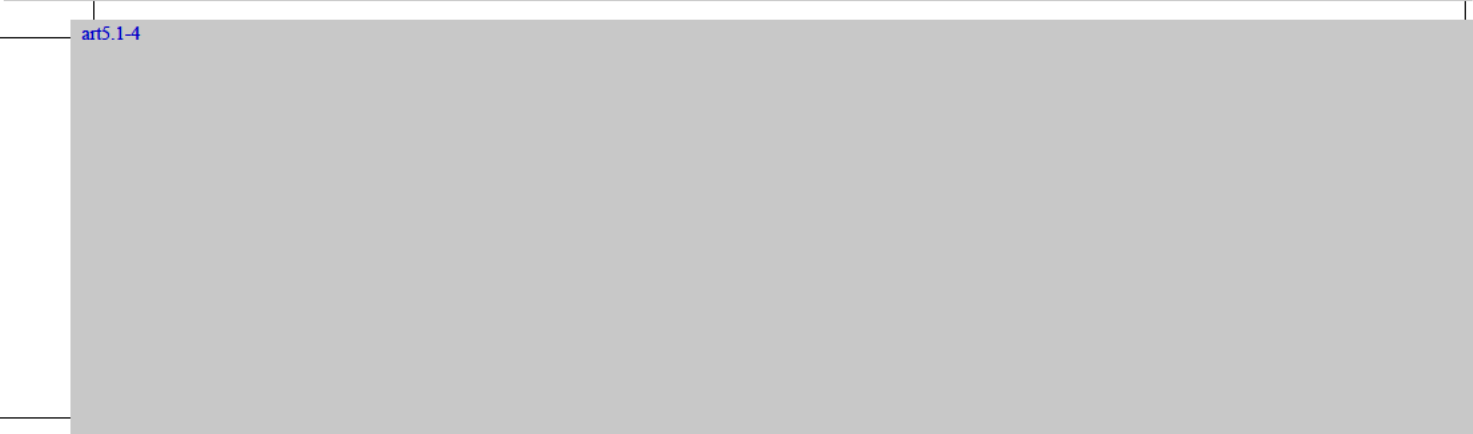

art5.1-4

art5.1-4

			art5.1-4	
3e				Indiener stelt dat de omvang van de overslag van de Zandhandel niet duidelijk is. De overslag is in het ontwerpbestemmingsplan gemaximeerd op 250.000 m3 zand. Echter, indiener is van mening dat dit op geen enkele wijze te controleren is en hierop dus ook niet zal kunnen worden gehandhaafd.

- Er worden verschillende typen transportmiddelen ingezet, jullie middelen dit en komen uit op 15m² per voertuig. Zouden jullie iets meer kunnen specificeren naar de verschillende typen transportmiddelen? Daarbij gaat het ons met name om de grotere transportmiddelen (Trailer, vrachtauto 10*8 en vrachtauto 8*8).

WEEKNUMMER	Volume	Vrachten middels knijperauto's, aanhangwagens, containerauto's enz	Vrachten middels meerwielaangedreven (10x8, 8x8, enz)
Week 12 2020	8.663 + 7.713 m ³ ;los	146 vr	320 + 321 vr
Week 16 2020	11.716 m ³ ;los	146 vr	471 vr
Week 17 2020	13.926 m ³ ;los	227 vr	491 vr
Week 18 2020	8.409 + 7.017 m ³ ;los	133 vr	319 + 351 vr

- Er zit nogal wat fluctuatie in de aantallen over de jaren. Geeft het gemiddelde over de afgelopen 5 jaar (zoals door jullie zelf aangegeven) jullie inziens een getrouw beeld?
Ja
- Wat is, op basis van jullie huidige bedrijfstijden, de maximale overslagcapaciteit?
17.500 m³ los per week. Bepalend daarin is de aanvoer per schip en niet zozeer de capaciteit van de overslag.

Als de hoeveelheden van bovenstaande weken worden opgeteld wordt – volgens indiener - uitgekomen op een gemiddelde van 14.361 m³ en bij een exploitatie van 50 werkweken (zie paragraaf 4.10 toelichting ontwerpbestemmingsplan) op een overslag van 718.050 m³. Bij de maximale overslagcapaciteit is dat – volgens indiener -zelfs 875.000 m³. Door in het bestemmingsplan de maximering van 250.000 m³ voor de zandhandel en 400.000 m³ in totaal op te nemen en daar in de onderzoeken vanuit te gaan lijkt sprake van een onderschatting van de feitelijke bedrijfssituatie en

			daarmee van de overslagactiviteiten en de vaar- en verkeersgeneratie.
		Beantwoording	art5.1-4
		Aanpassing	
3f			Indiener is van mening dat de verkeersgeneratie wordt onderschat doordat enkel uitgegaan wordt van laden en lossen per vrachtwagen, terwijl ook met personenwagens met aanhangers e.d. gereden wordt. Indiener stelt dat het ontwerpbestemmingsplan in de huidige vorm niet kan worden vastgesteld.
		Beantwoording	art5.1-4
		Aanpassing	
3g			<u>Trillingen</u> 1. Indiener vindt het een onwenselijke situatie dat ingevolge het rapport van Arcadis matige hinder ontstaat voor personen en dat de referentiewaarden voor de aanwezige gevoelige apparatuur

			<p>wordt overschreden</p> <ol style="list-style-type: none"> 2. Indiener heeft het onderzoek van Arcadis laten toetsen door Fugro en Fugro is van mening dat de overschrijdingen van de referentiewaarden veel groter zijn dan in het rapport van Arcadis is opgenomen. 3. Indiener is van mening bij een nieuwe ontwikkeling altijd moet worden voldaan aan de normen van trillingen, met name omdat indiener al decennia ter plaatse is gevestigd. 4. Indiener is van mening dat het onderzoek van Arcadis niet representatief is, aangezien enkel van de bestaande situatie van de zandhandel is uitgegaan en niet van de openbare loswal. 5. Voor de openbare loswal is niet aangegeven welke goederen gelost mogen worden. Dat betekent dat er zeer zware producten kunnen worden overgeslagen. 6. Het bestemmingsplan staat toe dat er 10.000 trafo's van 100 ton worden overgeslagen op de openbare loswal. Het rapport is volgens indiener dan ook niet compleet, aangezien dit gaat over het overslaan van zand. 7. De trillingsmetingen zijn volgens indiener niet representatief, aangezien de metingen plaatsvonden op 22 december 2021 en het op dat moment volgens indiener rustig is. Ook kan er volgens indiener uit de metingen niet worden afgeleid of er sprake is van gevulde of van lege vrachtwagens en was de zandhandel volgens indiener op de hoogte van de metingen. 8. Volgens indiener hebben de beheersmaatregelen onvoldoende effect. Dit wordt tevens erkend in het rapport van Arcadis. 9. De betreffende gevoelige apparatuur van indiener is niet door Arcadis onderzocht waardoor het rapport onzorgvuldig tot stand is gekomen. Omdat de range van specificaties voor apparatuur zeer divers is, geeft SBR C geen toetswaarde, wel een werkwijze over hoe om te gaan met trillingen bij apparatuur. Doorgaans is een toetswaarde onbekend of geldt deze voor specifieke omstandigheden. 10. Volgens indiener is het gewicht op de openbare loswal niet gemaximeerd, waardoor het rapport van Arcadis onjuist is. 11. Indiener is van mening dat de gemeente een voorwaardelijke verplichting op moet leggen om zeker te stellen dat de te treffen maatregelen zijn gerealiseerd, voordat het bedrijf zich ter plaatse heeft gevestigd.
		Beantwoording	<p>art5.1-4</p>

			<p>art5.1-4</p> 
--	--	--	---

--	--	--



art5.1-4

			art5.1-4
		Aanpassing	art5.1-4

			art5.1-4
3h			<p><u>Luchtkwaliteit:</u></p> <ol style="list-style-type: none"> 1. Indiener heeft het luchtkwaliteitsonderzoek van Arcadis laten toetsen door Peutz en de conclusie is dat het rapport van Arcadis is gebaseerd op onjuiste en onvolledige uitgangspunten. 2. Volgens indiener komt Arcadis zelf al tot de conclusie dat het aantal toelaatbare overschrijdingsdagen van 35 keer de 24-uursgemiddelde PM10-concentratie wordt overschreden (en ter plaatse van de woning aan de Rotterdamseweg 402 zelfs 71 keer. 3. Er wordt uitgegaan van worstcase van 400.000 m3 en de referentiesituatie van 250.000 m3. De referentiesituatie zou – volgens indiener - 400.000m3 moeten zijn. 4. De emissiefactoren voor de overslag uit het TNO rapport R 86/205 d.d. 10 april 1987 gebruikt. Dit is zwaar verouderde data. De stofemissie dient berekend te worden de "NTA 8029+C1: Bepaling en registratie van industriële fijnstof emissies", d.d. maart 2013. Uit de NTA 8029 volgt bijvoorbeeld dat de emissie van de open opslag reduceert met een factor 10 indien de goederen worden bevochtigd en niet de door Arcadis gehanteerde factor 20. Deze waarde voor de reductie geldt bovendien niet voor de overslag van zand (om de stofemissie tijdens de overslag van zand te beperken zou een nevelgordijn toegepast moeten worden terwijl artikel 4.3.2 van de regels van het ontwerpbestemmingsplan slechts spreekt van 'bevochtigen'). 5. De opslag van zand binnen de zandhandel is buiten beschouwing gelaten. 6. De opslag van zand op de boot is buiten beschouwing gelaten. 7. In de berekeningen is slechts rekening gehouden met één handeling bij de overslag. Echter blijkt uit de omschrijving dat er drie handelingen plaatsvinden: <ol style="list-style-type: none"> i. De eerste handeling betreft het overscheppen van 250.000 m3 zand naar de trechters of

			<p>andere opslaglocaties;</p> <p>ii. De tweede handeling betreft het beladen van de vrachtwagens met 250.000 m³ zand vanuit de trechters;</p> <p>iii. Er is ook een derde (tussenstap) handeling mogelijk, namelijk van het overscheppen van de opslaglocaties in de trechters.</p> <p>8. Indiener stelt dat transportbewegingen van personenauto's niet zijn beschouwd.</p> <p>9. Er is – volgens indiener - uitgegaan van stofklasse S3, terwijl de zandhandel aangeeft alle stofklassen over te slaan.</p> <p>10. Volgens indiener moet er een nevelgordijn toegepast worden in plaats van het bevochtigen waarover artikel 4.3.2 van het bestemmingsplan spreekt.</p> <p>11. De emissie van de scheepvaart is niet meegerekend.</p> <p>12. De door Arcadis toegepast correctiefactor van 0,5 is – volgens indiener - onjuist. De verwijzing voor het toepassen van deze correctiefactor naar het TNO-rapport 2006—R0290/B van oktober 2006 is niet correct, omdat in dit rapport dergelijke correctiefactoren niet zijn opgenomen.</p> <p>13. In de toelichting is opgenomen dat een tijdelijke kraan op de openbare loswal kan worden geplaatst. Indiener stelt dat de tijdelijke kraan op de openbare loswal ten onrechte niet is meegenomen.</p> <p>14. Het stationair draaien en manoeuvreren van vrachtwagens is niet meegerekend.</p> <p>15. In het bestemmingsplan is 'zand' niet gedefinieerd en voor de openbare loswal is bovendien helemaal niet geregeld welke producten overgeslagen mogen worden. In een gesprek met Combi-Ster heeft Van der Waal overigens ook aangegeven dat 'alle stuifklassen' worden overgeslagen. Dit betekent dat de in het rapport van Arcadis gehanteerde emissiefactor S3 onjuist is en zeker niet 'conservatief', zoals Arcadis stelt. De conclusie die Arcadis trekt "Daarnaast kunnen eventuele nadelige effecten voor de bedrijfsvoering van Combi-Ster en overige bedrijven worden uitgesloten" is volgens indiener onjuist.</p> <p>16. Volgens indiener had ook rekening gehouden moet worden met stuifklasse S1/m S4. Dat is in het rapport niet gedaan. Ten aanzien van 'zand' is in de planregels (artikel 4.3.2 onder b) bepaald dat tijdens het verladen en opslaan van zand de zandhopen dienen te worden bevochtigd ter voorkoming van stof/stuifoverlast. Onduidelijk is wat 'zandhopen' zijn. Bovendien is niet bepaald dat het zand in de open boot en vrachtwagens bevochtigd moet worden, terwijl het daar ook stuift. Ook is niet bepaald wat 'stof/stuifoverlast' is en</p>
--	--	--	---

			<p>wanneer dus afgedwongen kan worden dat bevochtigd moet worden.</p> <p>17. De conclusie m.b.t. de HEPA filters is onjuist volgens Peutz. Volgens Peutz is bij een toename met een factor 2 de lucht meer vervuild. De lucht komt ook binnen via deuren en personen. Ook slaan de filters dicht wanneer ze de benodigde filtering niet meer kunnen realiseren.</p> <p>18. Los van al het voorgaande is in het rapport van Arcadis reeds opgenomen dat ter hoogte van indiener de concentratie fijn stof op basis van de door Arcadis gehanteerde (onjuiste) uitgangspunten al toeneemt met 10 tot 20 µg/m³. Op een grenswaarde van 40 µg/m³ als jaargemiddelde concentratie is dat een gigantische toename.</p> <p>19. Indiener stelt vervolgens dat Peutz concludeert dat door Arcadis ten onrechte het besluit Niet In Betekende Mate is toegepast. Dit geldt op het moment dat de concentratie fijnstof (PM10) en stikstofdioxide (NO₂) minder is dan 3% van de grenswaarden. Aangezien de activiteiten ter plaatse van indiener al 10 tot 20 µg/m³ bijdragen aan de jaargemiddelde concentratie fijnstof en de grenswaarde 40 µg/m³ is, draagt deze dus wel in betekende mate mee aan de luchtkwaliteit. Er is dus wel een toetsing aan de grenswaarden luchtkwaliteit nodig.</p>
		Beantwoording	<p>art5.1-4</p>

--	--	--

art5.1-4



--	--	--



			<p>art5.1-4</p>
--	--	--	-----------------

			art5.1-4		
		Aanpassing	art5.1-4		
3i				<u>Stikstof:</u> Indiener heeft het stikstofonderzoek van Arcadis laten toetsen door Peutz en heeft de volgende	

			<p>opmerkingen ten aanzien van het rapport van Arcadis:</p> <ol style="list-style-type: none"> 1. De transportbewegingen van personenauto's niet zijn beschouwd. Het is voor indiener niet duidelijk hoeveel weken de zandhandel open is. Het stikstofonderzoek gaat uit van 45 weken en paragraaf 4.10 toelichting gaat uit van 50 weken. 2. Peutz vraagt zich af of er wel sprake is van een referentiesituatie van 250.000 m³, aangezien een onderbouwing van de referentiesituatie ontbreekt (niet onderbouwd met milieuvergunning/melding). Indien er geen natuurtoestemming of een andere milieuvergunning/melding (ten tijde van de referentiedatum) is voor de huidige activiteiten, dan is er geen referentie en moet de gehele activiteit getoetst worden (ECLI: NL: RVS: 2021:1371). @ art.5.1-2e Hoelang is er al een zandhandel op deze locatie aanwezig en heeft de zandhandel een vergunning 3. Als er wel sprake is van een milieuvergunning/melding, dan is er sprake van een nieuwe activiteit op een nieuwe locatie waardoor er sprake is van een nieuwe ruimtelijke ontwikkeling. Daardoor is er sprake van externe art.5.1-2e n moet er 30% van de stikstofruimte worden teruggegeven aan de natuur. @ heb het idee dat ze hier een punt zouden kunnen hebben en dat de hele ontwikkeling als nieuwe ontwikkeling beschouwd zou moeten worden. 4. De emissie van de scheepvaart is niet meegerekend. 5. Het stationair draaien en manoeuvreren van vrachtwagens is niet meegerekend. 6. Er is een zin weggefallen paragraaf 3.4 bijlage 6 waardoor het onduidelijk is welke situatievergelijkingen zijn gemaakt: <p>3.4 Rekenmodel</p> <p>De belasting van de Natura 2000-gebieden rondom de emissiebronnen is berekend met behulp van een verspreidingsmodel. De verspreidingsberekeningen zijn uitgevoerd met behulp van de online-applicatie Aerius-Calculator, versie 2021.2. Aerius-Calculator is een rekenprogramma om de verspreiding van stoffen in de lucht te simuleren. Daarnaast berekent het model hoeveel van die stoffen per hectare terecht komt (depositie).</p> <p>Er zijn de volgende twee situatievergelijkingen gemaakt:</p> 7. De bouwvrijstelling is vervallen waardoor ook de bouwfase onderzocht moet worden. Daarom dienen de effecten van realisatiefase (verbreding Schie, aanleggen loswallen, opnieuw uitvoeren Marconiweg, uitvoeren natuur- en watercompensatie), op de stikstofdepositie ook
--	--	--	--

			beschouwd te worden. Dit is door Arcadis onderkend, maar de berekening ontbreekt.
		Beantwoording	art5.1-4 

			art5.1-4
		Aanpassing	
3j			<u>Geluid</u> Indiener heeft het stikstofonderzoek van Arcadis laten toetsen door Peutz en de conclusie van Peutz is dat rapport van Arcadis is gebaseerd op onjuiste en onvolledige uitgangspunten. Peutz heeft de

		<p>volgende opmerkingen:</p> <ol style="list-style-type: none"> De geluidsniveaus in de aanmeldnotitie en het akoestisch onderzoek komen niet overeen. <table border="1"> <thead> <tr> <th>Betreft</th> <th>Aanmeldingsnotitie m.e.r.</th> <th>Akoestisch onderzoek</th> </tr> </thead> <tbody> <tr> <td>$L_{Ar,LT}$</td> <td>Overschrijding 7 en 9 dB(A) in de dag- en nachtperiode</td> <td>Overschrijding 4 dB(A) in zowel de dag- als nachtperiode</td> </tr> <tr> <td>L_{Amax} in dB(A)</td> <td>Ten hoogste 52 dB(A) in de dag- en avondperiode</td> <td>Ten hoogste 48 dB(A) in de dag- en avondperiode</td> </tr> </tbody> </table> <ol style="list-style-type: none"> Peutz geeft aan dat Arcadis niet de juiste en onvoldoende geluidsbronnen heeft beoordeeld in het rapport. Door de lagere snelheid van de vrachtwagens met gelijk of hoger geluidvermogen dan in het akoestisch rapport is gehanteerd, zullen de optredende langtijdgemiddelde beoordelingsniveaus in de omgeving hoger zijn dan berekend in het akoestisch rapport. Peutz stelt dat de hoeveelheid vrachtwagens per dag hoger is (gelet op hetgeen door Combister bij de representatieve hoeveelheid naar voren is gebracht). Hierdoor moeten volgens Peutz de aantallen vrachtwagens met een factor 1,5 tot 3 worden vermenigvuldigd. Peutz stelt dat uit het rapport van Arcadis niet blijkt dat aan de geluidzone van het industrieterrein is getoetst en dat de maximale geluidsniveaus op de omgeving hoger zullen zijn. 	Betreft	Aanmeldingsnotitie m.e.r.	Akoestisch onderzoek	$L_{Ar,LT}$	Overschrijding 7 en 9 dB(A) in de dag- en nachtperiode	Overschrijding 4 dB(A) in zowel de dag- als nachtperiode	L_{Amax} in dB(A)	Ten hoogste 52 dB(A) in de dag- en avondperiode	Ten hoogste 48 dB(A) in de dag- en avondperiode
Betreft	Aanmeldingsnotitie m.e.r.	Akoestisch onderzoek									
$L_{Ar,LT}$	Overschrijding 7 en 9 dB(A) in de dag- en nachtperiode	Overschrijding 4 dB(A) in zowel de dag- als nachtperiode									
L_{Amax} in dB(A)	Ten hoogste 52 dB(A) in de dag- en avondperiode	Ten hoogste 48 dB(A) in de dag- en avondperiode									
		<p>Beantwoording</p> <p>art5.1-4</p>									

			art5.1-4
		Aanpassing	
3k			<p><u>Verkeer</u> Indiener heeft deskundige Movares Nederland B.V. gevraagd het ontwerpbestemmingsplan op het aspect verkeer te toetsen. De conclusie van Movares is dat de komst van Van der Waal en de openbare loswal ter plaatse van de Marconiweg tot opstoppingen zal leiden. Movares merkt het volgende op ten aanzien van het aspect verkeer:</p> <ol style="list-style-type: none"> 1. De komst van de zandhandel leidt volgens Movares tot opstoppingen. De gemeente heeft geen deskundige om een oordeel gevraagd. 2. Openingstijden van der Waal zijn niet duidelijk (discrepantie toelichting 7-16 uur en geluidsonderzoek 6- 18 uur). 3. Het ontwerpbestemmingsplan gaat uit van een verkeersbelasting van een vrachtwagen iedere 2 minuten. De praktijk leert - volgens Movares - dat er sprake is van piekbelasting als een schip aanmeert. 4. Volgens Movares is niet voorzien in een opstelplaats voor vrachtwagens. En zelfs met de grotere opstelplaats, zouden nog de vrachtwagens op de openbare weg wachten. Hierdoor wordt de inrit van Combi-ster geblokkeerd. 5. In de nieuwe situatie zal de inrit van de openbare loswal en die van de zandhandel direct door de inrit van indiener lopen. 6. Met betrekking tot parkeren is in de toelichting van het ontwerpbestemmingsplan opgenomen dat 2 parkeerplaatsen ten behoeve van de kantoorfunctie op het terrein van de zandhandel zullen worden gerealiseerd en dat daarmee wordt voorzien in ruim voldoende parkeergelegenheid voor de beoogde functies. Dit is onjuist volgens Movares, er zou ook moeten worden voorzien in parkeerruimte voor wachtende vrachtwagens op eigen terrein. Die zijn op de tekeningen niet voorzien. 7. Ter hoogte van Combi-ster kruist het vrachtverkeer het voetpad en het fietspad. Dit levert volgens Movares een gevaarlijke situatie op.
		Beantwoording	art5.1-4

art5.1-4

--	--	--



			art5.1-4
		Aanpassing	
3l			<p><u>Grondwater</u> In de watertoets is opgenomen dat de grondwatersituatie gemonitord wordt om een beter beeld te krijgen. Hierdoor is het volgens indiener onduidelijk welke gevolgen de ontwikkeling heeft op de grondwaterstand en de afvoer van regenwater en welk effect dit heeft op het terrein en de afwatering van indiener. Gelet op de gecoördineerde procedure mag dit onderzoek niet worden verlegd naar een later moment.</p>
		Beantwoording	art5.1-4
		Aanpassing	
3m			<p><u>Uitvoering</u> Indiener geeft aan dat in de toelichting op het ontwerpbestemmingsplan omtrent de financiële uitvoerbaarheid is opgenomen: "Ter uitvoering van de verschillende onderdelen van deze ontwikkeling hebben gemeente en provincie voldoende financiële middelen gereserveerd en beschikbaar." Uit stukken die indiener in het kader van een Woo-verzoek heeft verkregen, blijkt volgens indiener dat provincie en gemeente al jaren discussie hebben over de kosten van dit project. Volgens indiener is de financiering voor de vervanging van de Marconiweg, de aanpassingen bij de apparatuur van indiener om de trillingen te beperken en de investeringen om voorzieningen te treffen om het zand en stof van de loswal bij Combi-Ster uit het bedrijfspand te houden niet meegenomen in de toelichting bij het ontwerpbestemmingsplan. Dit geldt volgens indiener ook voor aanspraken op vergoeding van planschade. Dit gecombineerd met de stijgende bouwkosten, beperkte inzetbaarheid van aannemers en onduidelijkheid over de afspraken met Van der Waal, maakt dat indiener van mening is dat niet vaststaat dat het plan uitvoerbaar is binnen de planperiode.</p>

		Beantwoording	art5.1-4
		Aanpassing	
3n			<p>Bestemmingsplanregels Volgens indiener ontbreken de definities van:</p> <ol style="list-style-type: none"> 1. Zandhandel 2. Openbare loswal; 3. Zand; 4. Vrachtwagen; 5. Zandhopen; 6. Bevochtigd; 7. Verladen.
		Beantwoording	art5.1-4

			art5.1-4
		Aanpassing	
3o			<p>Volgens indiener ontbreken de volgende bouwregels:</p> <ol style="list-style-type: none"> 1. De maximale omvang van zandsilo's van bijbehorende bouwwerken en van installaties zoals bedoeld in artikel 4.2 onder b. 2. De maximale omvang van bouwwerken geen gebouwen zijnde zoals bedoeld onder artikel 4.2 onder 3d.
		Beantwoording	art5.1-4
		Aanpassing	
3p			<p>Indiener is van mening dat de gebruiksregels onduidelijk zijn en merkt daarbij het volgende op:</p> <ol style="list-style-type: none"> 1. In artikel 4.3.1 onder b dient een beperking opgenomen te worden m.b.t. de producten die vervoerd worden in de maximaal 10.000 vrachtwagens, in zowel product (niet stuifgevoelig, e.d.) als (maximaal) gewicht. 2. Er zal ook met aanhangers en kleine wagens bij de openbare loswal gelost worden. Deze verkeersbewegingen dienen gemaximeerd te worden in die zin dat enkel sprake kan zijn een van maximaal aantal verkeersbewegingen in plaats van een maximaal aantal vrachtwagens. Immers, meer verkeer is meer fijnstof, meer stikstof, meer trillingen en meer (verkeers)overlast, ook als het verkeer kleiner is dan een vrachtwagen. 3. In het bestemmingsplan dient bepaald te worden dat het niet toegelaten is dat wachtende vrachtwagens buiten het terrein van de loswal opgesteld worden. 4. In artikel 4.3.2 is opgenomen dat tijdens het verladen en opslaan van zand zandhopen dienen te worden bevochtigd ter voorkoming van stof/stuifoverlast. Onduidelijk is wanneer en hoe dat bevochtigen dient plaats te vinden. 5. In het verlengde van het voorgaande dient ook voor het zand in de boot, in de trechters en de

			<p>vrachtwagens bepaald te worden dat hier bevochtiging dient plaats te vinden.</p> <p>6. In de beheersmaatregelen met betrekking tot trillingen is door Arcadis opgenomen dat trillingsarm funderingsmateriaal dient te worden toegepast, de Marconiweg en de Teslaweg dienen te worden voorzien van asfaltverharding en trillingsgevoelige apparatuur bij Combi-Ster dient op dempers geplaatst te worden. Deze voorwaarden zijn niet opgenomen in de planregels.</p> <p>7. In artikel 4.3.1 onder b onder 2 dient omschreven te worden wat een verzoek bij de Havenmeester moet omvatten. De inhoud en verslaglegging daarvan dient dusdanig te zijn dat de omvang van het gebruik en het 'quotum' eenvoudig is na te gaan door derden.</p> <p>8. In de tabel opgenomen in artikel 4.3.1 onder c zijn in de kolom 'Lnight' twee waarden opgenomen, onduidelijk is aan welke waarde de bedrijven moeten voldoen.</p>
		Beantwoording	<p>art5.1-4</p> 

--	--	--

art5.1-4



			art5.1-4
		Aanpassing	
3q			<p>Volgens indiener is de voorwaardelijke verplichting in artikel 4.3.2 onder b onduidelijk en niet effectief, en zou er gesproken moet worden van nevelgordijn terwijl het artikel slechts spreekt van 'bevochtigen'. Ook is de voorwaardelijke verplichting – volgens indiener - niet opgenomen t.b.v. de openbare loswal, terwijl ook daar sprake is van het 'verladen' van zand. Uit de tabel in randnummer 41 dat stuifklassen S1 en S3 niet bevochtigbaar zijn, zodat stoffen van deze stuifklassen – volgens indiener - in de gebruiksregels in ieder geval uitgesloten dienen te worden. Tot slot wordt in de regel gerefereerd aan stof- en stuifoverlast, maar niet gedefinieerd is wanneer daarvan sprake zal zijn, zodat een duidelijk handhavingskader ontbreekt.</p> <p>In het kader van de voorwaardelijke verplichtingen dient - volgens indiener - een verplichting te worden toegevoegd dat het wegdek van de gehele Marconiweg opnieuw (trillingsarm) uitgevoerd zal moeten worden om trillingen te beperken en de door indiener gebruikte apparatuur zal dusdanig aangepast moet zijn dat de bedrijfsvoering niet belemmerd wordt door de komst van de openbare loswal en de zandhandel.</p>
		Beantwoording	art5.1-4

			art5.1-4
		Aanpassing	
3r			Volgens indiener dient in het geval het bestemmingsplan vastgesteld wordt op grond van de zienswijze van indiener in ieder geval geconcludeerd te worden dat het aantal toegelaten m3 zand, de toegelaten producten en het aantal vrachtwagenbewegingen aanzienlijk verlaagd te worden.
		Beantwoording	art5.1-4

		Aanpassing	art5.1-4
3s			Volgens indiener voorziet het bestemmingsplan niet in de twee openbare ligplaatsen.
		Beantwoording	art5.1-4
		Aanpassing	
3t			<p>De gepubliceerde ontwerp omgevingsvergunning is volgens indiener onduidelijk. Indiener stelt dat de mogelijkheid om zienswijzen in te dienen niet volgt uit de publicatie. In de publicatie in het Gemeenteblad is enkel de optie opgenomen om een zienswijze in te dienen bij de gemeenteraad tegen het ontwerpbestemmingsplan.</p> <p>Het bevoegd gezag heeft volgens indiener nagelaten om zowel in de kennisgeving van de publicatie van het ontwerpbestemmingsplan en de ontwerp omgevingsvergunning als in de ontwerp omgevingsvergunning zelf een clause op te nemen waarin wordt vermeld dat zienswijzen tegen de ontwerp omgevingsvergunning kunnen worden ingediend én dat zienswijzen moeten worden ingediend bij het college. Indiener is van mening dat het ontwerp besluit opnieuw ter inzage gelegd moet worden. Voorts stelt indiener dat de publicatie van de omgevingsvergunning niet duidelijk is, omdat daaruit niet blijkt wat precies is aangevraagd en wat beoogd wordt te vergunnen. Enkel is opgenomen dat de volgende activiteiten zijn aangevraagd:</p>
		Beantwoording	art5.1-4

			art5.1-4
		Aanpassing	
3u			<p>Indiener stelt dat de 15 bijlagen die ten grondslag worden gelegd aan de ontwerp omgevingsvergunning gelegd gelijk zijn aan de 18 bijlagen die ten grondslag zijn gelegd aan het Ontwerpbestemmingsplan. Hiervoor gelden dezelfde opmerkingen als die indiener tegen het ontwerpbestemmingsplan heeft ingediend. Voorts geeft indiener aan dat er geen verkeersonderzoek ter onderbouwing aan de ontwerp omgevingsvergunning is gelegd. Verder stelt indiener dat de bijlagen m.b.t. d Aeries-berekeningen niet aan de ontwerp omgevingsvergunning ten grondslag zijn gelegd. Hierdoor is indiener van mening dat de ontwerp omgevingsvergunning onvolledig is.</p> <p>Volgens indiener volgt uit de second opinion van Movares dat de ontsluiting van de loswallen via de Marconiweg in combinatie met de bedrijfsvoering van Combi-Ster onmogelijk is. Volgens indiener ontbreekt een verkeersonderzoek.</p>
		Beantwoording	art5.1-4
		Aanpassing	
	Aanvullende zienswijze Combi-Ster		
3v			<p>Indiener is van mening dat de locatiekeuze voor de zandhandel niet zorgvuldig heeft plaatsgevonden, omdat de verkeerssituatie na realisatie van de zandoverslag en de openbare loswal onveilig zal zijn en de patiëntveiligheid in het gedrang komt.</p>

		Beantwoording	art5.1-4
		Aanpassing	
3w			Volgens indiener voldoet de verkenning van Arcadis uit 2018 niet meer, aangezien de ruimtereservering voor de Faradaybrug is komen te vervallen. Indiener meent dan ook dat het gebied van deze ruimtereservering ten onrechte buiten de variantenstudie is gelaten.
		Beantwoording	art5.1-4
		Aanpassing	
3x			Indiener geeft aan dat in het variantenonderzoek uit 2018 is opgenomen dat alternatief 1 als voordeel heeft dat na een eventuele verplaatsing van Avalex naar het zuiden kan worden uitgebreid en dat dat perceel vrijkomt voor watergebonden bedrijvigheid. De gekozen locatie grenst volgens indiener niet aan de Avalex locatie waardoor het voordeel van de uitbreiding niet opgaat. Doordat dit voordeel is meegewogen in het variantenonderzoek uit 2020, is indiener van mening dat dit voordeel onterechte wordt meegewogen.
		Beantwoording	@
		Aanpassing	
3y			Volgens indiener is bij de beoordeling van de verschillende varianten de hinder voor de bedrijfsvoering van Combi-Ster niet meegenomen. In het variantenonderzoek uit 2018 ligt de zandhandel niet ter

			hoogte van Combi-Ster maar ter hoogte van ter hoogte van Avalex. Dit zou voor indiener een veel minder zware belasting betekenen. Volgens indiener is eerst de locatie gekozen en is er daarna naartoe geredeneerd.
		Beantwoording	@
		Aanpassing	
3z			Indiener geeft aan in de haar toegezonden stukken geen definitieve versie van de variantenstudie te hebben aangetroffen. Indiener betwijfelt of er ooit een definitieve versie is vastgesteld.
		Beantwoording	@ art.5.1.-2e
		Aanpassing	
3aa			<p>Volgens indiener heeft het onderzoek naar de geschiktheid van de locaties en de alternatieve locaties onzorgvuldig plaatsgevonden. Indiener voert hiervoor de volgende redenen aan:</p> <ul style="list-style-type: none"> • Op basis van onjuiste uitgangspunten zou de 'Verkenning verplaatsing loswal' uit 2018 ten grondslag zijn gelegd aan het huidige ontwerp. Vervolgens stelt indiener dat het huidige ontwerp zou zijn aangepast, als gevolg waarvan punten die in 2018 een voor een positieve doorslag zorgden (bijvoorbeeld de connectie met de Avalex locatie en geen overlast voor omliggende bedrijven) niet langer meer als onderbouwing voor de locatie gebruik kunnen worden. • Alternatieve locaties zijn niet voldoende kenbaar afgewogen, aangezien die op grond van de verkenning uit 2018 al zijn afgefallen, terwijl die motivering volgens indiener teniet is gedaan.

			<p>Voorts geeft indiener aan dat in 2018 door de reservering voor de Faradaybrug en de veiligheidscontour een groot terrein, ongeveer over een lengte van 250 meter, is uitgesloten van de verkenning, terwijl die brug er uiteindelijk niet komt. Ook door CombiSter aangedragen locaties (zie het Movares onderzoek en de Variantenstudie zelf), zijn niet serieus onderzocht.</p> <ul style="list-style-type: none"> • Er zou niet kritisch naar de gebruikte onderzoeken zijn gekeken. Dit zorgt volgens indiener voor onzorgvuldigheid. Als voorbeeld geeft indiener aan de variantenstudie uit 2018 waar nog een reservering in zat voor de Faradaybrug alsook het voordeel voor de connectie met de Avalex locatie vanwege het vrijkomen daarvan. • Indiener kent geen definitieve versie van de variantenstudie en stelt dat dit eigenlijk niet controleerbaar is. Wel blijkt volgens indiener uit die studie dat voor- en nadelen onjuist zijn toegepast. Als voorbeeld hiervan noemt indiener de connectie met de Avalex locatie en de stelling dat de voorkeurslocatie geen invloed heeft op omliggende bedrijven. Indiener is van mening dat bij die beoordeling zijn belang niet is meegewogen.
		Beantwoording	<p>art5.1-4</p>
		Aanpassing	
3bb			<p>Volgens indiener blijkt uit de inrichtingstekening van de toekomstige locatie van de zandhandel hoe groot de verkeersbelasting is. Er ontstaat volgens indiener een verkeersonveilige situatie. Indiener geeft aan dat er veel stationair draaiende en manoeuvrerende vrachtwagens zijn. Hiermee is volgens indiener geen rekening gehouden in de onderzoeken.</p>
		Beantwoording	<p>art5.1-4</p>

			art5.1-4	
		Aanpassing		
3cc			Volgens indiener is er met blokken een mobiele kraan ingetekend op onderstaande tekening. Hierdoor kunnen vrachtwagens volgens indiener niet meer naar links afslaan en ontstaan er opstoppingen.	

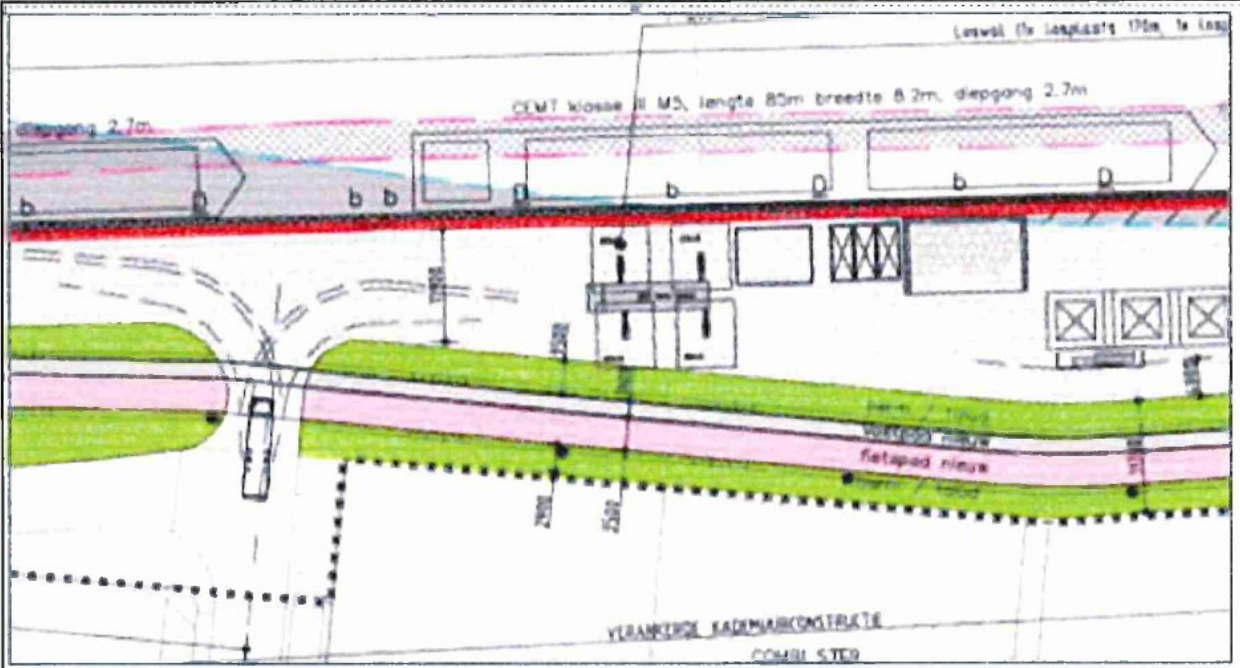
			 <p data-bbox="871 911 2107 975">Afbeelding 2: Locatie mobiele kraan bij loswal Van der Waal (uitsnede uit tekening: DO-18 Versie A, Definitief, datum 28-01-2022, Situatieoverzicht Loswal + losplaats Zuid met kraanopstelling).....</p>
		Beantwoording	
		Aanpassing	
3dd			Indiener stelt dat de aantallen en hoeveelheden niet zijn te controleren en dat bij een geconstateerde overschrijding niet zal worden opgetreden.

		Beantwoording	art5.1-4
		Aanpassing	
3ee			<p>Indiener verwijst naar een concept memo uit 2019 waarin er volgens indiener ervaringscijfers zijn opgenomen. Volgens indiener komen deze cijfers niet overeen met de hoeveelheden als opgenomen in het ontwerpbestemmingsplan en de onderzoeken.</p>
			<p>De cijfers uit het bestemmingsplan zijn gebaseerd op ervaringscijfers van de zandhandel van 2005 tot en met 2021 (zie tabel) en de overgeslagen goederen op de huidige openbare loswal (een overzicht hiervan is opgenomen als bijlage bij de toelichting). Hieruit blijkt dat de in het bestemmingsplan opgenomen hoeveelheden voor zowel de locatie bij de zandhandel als die voor de openbare loswal toereikend zijn.</p>

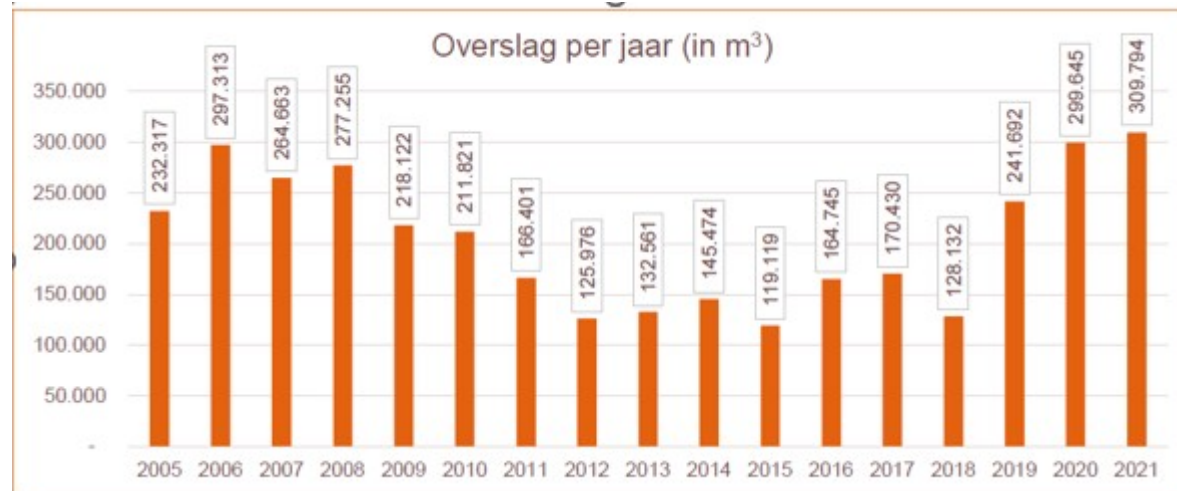

3ff			<p>Indiener stelt dat uit de aanvullende verkregen Woo-stukken volgt bovendien dat een gemiddelde aangehouden wordt van 15 m3 per vrachtwagen, wat zou corresponderen met 150.000 m3 en 10.000 vrachtwagens. Echter, volgens Van der Waal zelf varieerden de ingezette transportmiddelen per jaar sterk, van een aanhanger van im3 tot een trailer van 23 m3. De gemeente gaat bij de onderbouwing van het bestemmingsplan vervolgens uit van het door Van der Waal genoemde gemiddelde van 15 m3 per vervoersbeweging, kennelijk zonder enig eigen onderzoek uit te voeren.</p>
		Beantwoording	<p>art5.1-4</p>
		Aanpassing	
3gg			<p>Intern is vervolgens door de provincie aangegeven dat bij verkeersbewegingen per uur 53 in de spits zeker gevaarlijke situaties ontstaan op het kruispunt bij de Schieweg (en met de extra 26 bewegingen vanwege de loswal zal het totaal wel op 53 bewegingen komen). Via deze weg verloopt ook de verkeersafwikkeling van indiener.</p>
		Beantwoording	<p>art5.1-4</p>
		Aanpassing	

3hh			<p>Indiener stelt dat in de toelichting bij de ontwerpomgevingsvergunning is opgenomen dat ontsluiting van de openbare loswal en de loswal van de zandhandel plaatsvindt via de Marconiweg. Een verkeersonderzoek ter onderbouwing van de mogelijkheid ontbreekt volgens indiener. Indiener is van mening dat uit het ingebrachte deskundigenonderzoek van Movares volgt de ontsluiting van de loswallen via de Marconiweg in combinatie met de bedrijfsvoering van Combi-Ster onmogelijk is. Dit wordt onderschreven door bovenstaande mailwisseling.</p>
		Beantwoording	<p>art5.1-4</p>
		Aanpassing	
4a	Omwonenden Rotterdamseweg (1)		
		Beantwoording	
		Aanpassing	<p>art5.1-4</p>
4b			<p>Indiener stelt dat niet alle bedrijven aan de Rotterdamseweg kant op de hoogte zijn gesteld van het ontwerpbestemmingsplan. Indiener gaat ervan uit dat de termijn voor deze partij daarom verlengd zal worden.</p>
		Beantwoording	<p>art5.1-4</p>
		Aanpassing	

5a	Van den Berg transport Beheer B.V.		Indiener stelt dat de stukken behorende bij de ontwerp omgevingsvergunning niet op www.ruimtelijkeplannen.nl zijn gezet.
		Beantwoording	art5.1-4
		Aanpassing	
5b			Indiener stelt dat in de toelichting wordt uitgegaan van een toename van 213 verkeersbewegingen per dag. Volgens indiener leidt dit tot een onaanvaardbare toename die leidt tot onoverzichtelijke en onveilige verkeerssituatie en verkeersopstoppingen.
		Beantwoording	art5.1-4
		Aanpassing	
5c			Indiener is van mening dat er een gevaarlijke situatie ontstaat doordat de vrachtwagens het fietspad kruisen. Doordat de vrachtwagens moeten wachten op de fietsers ontstaan er verkeersopstoppingen.
		Beantwoording	art5.1-4
		Aanpassing	
5d			Indiener stelt dat in de toelichting (2.3.3) is aangegeven dat vrachtwagens na kruising van het fietspad naar links steken en dan achteruitrijden naar de trechters. De vrachtwagens voor de openbare loswal steken naar rechts en rijden dan achteruit de loswal op. Volgens indiener is er niet aangegeven dat beide loswallen tegelijkertijd in gebruik zijn. Indiener stelt dat de rijrichtingen in het bestemmingsplan geborgd hadden moeten worden.
		Beantwoording	art5.1-4
		Aanpassing	

5e			Indiener is het er niet mee eens dat de Marconiweg voldoende ruimte biedt voor het incidenteel kort wachten op de Marconiweg door een vrachtwagen voordat deze het terrein op kan rijden.
		Beantwoording	art5.1-4
		Aanpassing	
5f			Het uitgangspunt van de gemeente dat de vrachtwagens op het perceel zelf zullen moeten wachten deelt indiener niet. Volgens indiener zullen chauffeurs kiezen voor de makkelijke weg en hun vrachtwagens op de Marconiweg stallen waardoor verkeersopstoppingen en verkeersonveilige situaties ontstaan.
		Beantwoording	art5.1-4
		Aanpassing	
5g			Volgens indiener moeten fietsers regelmatig omrijden als Avalex bezig is om afval naar schepen over te slaan. Gedurende die tijd is het fietspad – volgens indiener – afgesloten en moeten fietsers omrijden via de Marconiweg en de Voltaweg. Indiener is van mening dat deze situatie nu al onveilig is en dat dit in de nieuwe situatie tot nog meer verkeersonveilige situaties zal leiden. Indiener is van mening dat een ingrijpende reconstructie van de Marconiweg moet plaatsvinden.
		Beantwoording	art5.1-4
		Aanpassing	
5h			Indiener geeft aan dat uit de onderzoeksrapporten blijkt dat zij overlast zullen ondervonden van stof-,

			trilling- en geluidhinder. Volgens indiener is het onvoldoende in het ontwerpbestemmingsplan en de ontwerp omgevingsvergunning geborgd dat dit wordt opgelost.
		Beantwoording	art5.1-4
		Aanpassing	
5i			In het rapport Bedrijven en milieuzonering is de zandhandel ingedeeld in milieucategorie 4.2 behorende bij "Laad-, los- en overslagbedrijven t.b.v. binnenvaart kleiner dan 2000m ² ". Volgens indiener voert de zandhandel een deel uit op de openbare loswal, zodat deze oppervlakte ook meegerekend moet worden voor de bepaling van de milieucategorie. Voorts voert indiener aan dat de bedrijfsactiviteiten ook plaatsvinden op de rest van het perceel. Naast vier trechters komt er een kraanbaan, zandopslag en een kantoorkeet. Deze oppervlakte moet volgens indiener ook worden berekend.
		Beantwoording	art5.1-4
		Aanpassing	
5j			Indiener is van mening dat, indien milieucategorie 4.2 het uitgangspunt is, dan zou in een gemengd

			gebied de richtafstand vanaf de bestemmingsgrens van het bedrijf tot de gevel van de woning minstens 100 meter moeten zijn. Doordat het bedrijf en de bedrijfswoning van indiener ligt op een afstand van 37 meter, is dit volgens indiener onjuist.
		Beantwoording	art5.1-4
		Aanpassing	
5k			In het rapport Bedrijven en milieuzonering van Arcadis wordt geadviseerd om de hinder ten opzichte van bedrijfswoningen te beperken bij een omgevingsvergunning milieu. Volgens indiener valt de zandhandel onder het Activiteitenbesluit en is dit advies derhalve geen optie. Ook adviseert Arcadis om het bedrijf te bestemmen met de functieaanduiding bedrijf tot en met categorie 4.2. Dit is volgens indiener niet gebeurd.
		Beantwoording	art5.1-4
		Aanpassing	
5l			Indiener vreest trillinghinder in de bedrijfswoning als gevolg van de vrachtwagens met zand. Voorts merkt indiener op dat in de regels niet is geborgd dat de Marconiweg geasfalteerd moet worden.
		Beantwoording	art5.1-4
		Aanpassing	

5m			Indiener stelt dat de regel dat ter plaatse van de zandhandel niet gehandhaafd kan worden dat er maximaal 250.000m ³ zand wordt overgeslagen.
		Beantwoording	art5.1-4
		Aanpassing	
5n			Indiener is tevens van mening dat de hoeveelheid te laden of lossen op de openbare loswal niet te handhaven is, omdat de havenmeester niet steeds zal controleren of er gebruik wordt gemaakt van de openbare loswal.
		Beantwoording	art5.1-4
		Aanpassing	
5o			Indiener plaatst vraagtekens bij de in het bestemmingsplan opgenomen inhoud van de vrachtwagens van 15 m ³ en hoe de regeling wordt uitgevoerd en gehandhaafd.
		Beantwoording	art5.1-4
		Aanpassing	
5p			Indiener stelt dat de voorwaardelijke verplichting voor de geluidnormen (nieuwe kraan) voor de zandhandel niet geldt voor de openbare loswal. Ook beschikt de zandhandel volgens indiener nog niet over een nieuwe kraan die aan de geluidnorm voldoet.
		Beantwoording	art5.1-4

			art5.1-4
		Aanpassing	
5q			Indiener stelt dat de voorwaardelijke verplichting voor het bevochtigen van het zand niet geldt voor de openbare loswal. Voorts is indiener van mening dat het transport door het bevochtigen van het zand zwaarder en daardoor duurder wordt.
		Beantwoording	art5.1-4
		Aanpassing	
5r			Indiener zal uitzicht krijgen op de zandhandel en is van mening dat hun belangen onvoldoende zijn meegenomen.
		Beantwoording	art5.1-4
		Aanpassing	
5s			Indiener concludeert dat er onvoldoende onderzoek naar stikstof heeft plaatsgevonden en dat er in potentie beschermde dier- en plantensoorten in het plangebied aanwezig kunnen zijn.
		Beantwoording	art5.1-4
		Aanpassing	
5t			Indiener is van mening dat, aangezien er nu al veel overlast is van busjes en campers die permanent geparkeerd staan, busjes en campers illegaal zullen Kamperen op de openbare loswal.
		Beantwoording	art5.1-4

			art5.1-4
		Aanpassing	
5u			Volgens indiener heeft hij betere alternatieve oplossingen aangedragen en is er onvoldoende onderbouwd waarom deze alternatieven vanuit oogpunt van een goede ruimtelijke ordening niet mogelijk zijn.
		Beantwoording	art5.1-4
		Aanpassing	
5v			Volgens indiener moet het scheepverkeer vanuit Rotterdam eerst de Kruithuisbrug onder door om te keren. Indiener stelt te hebben aangedragen dat een keerzijde aan de andere kant van de Kruithuisbrug tot een veiliger situatie zou leiden. Deze situatie is niet meegenomen in de planvorming.
		Beantwoording	art5.1-4
		Aanpassing	
5w			Volgens indiener leidt de verbreding van de Schie tot doorvaart van schepen met een CEMT-klasse III met een zwaarder laadvermogen (800 tot 1250 ton). Dit leidt tot meer en ander scheepverkeer. Ook de uitbreiding van de loswal tot toename van bedrijfsactiviteiten.
		Beantwoording	art5.1-4
		Aanpassing	

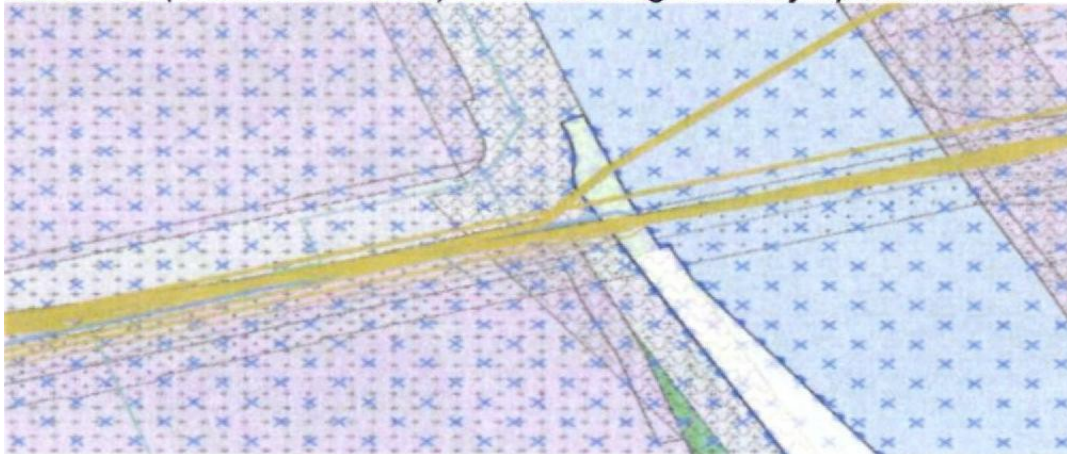
5x			Volgens indiener is hetgeen in de aanmeldnotitie vormvrije m.e.r. ten aanzien van ecologie en stikstof niet in overeenstemming met de meest recente onderzoeken.
		Beantwoording	art5.1-4
		Aanpassing	
6a	Stedin		<p>Voor indiener is niet geheel duidelijk of:</p> <ol style="list-style-type: none"> 1. er naar aanleiding van de werkzaamheden voor de aanpassingen aan de wal knelpunten zijn te verwachten ten aanzien van de aldaar aanwezige assets? (zowel in de bouwfase denk bijvoorbeeld aan trillingen, werkterreinen en/ of toegang tot de assets als in de nieuwe situatie), 2. er nog ruimte overblijft (om zonder extra belemmeringen) kabels in de toekomst te kunnen leggen, mocht dat nodig zijn en 3. er in de nieuwe situatie de (vrije) toegang tot de assets geborgd blijft om beheer, onderhoud en/of storingen op te lossen. <p><i>Kabelbed (meerdere kabels) en onderlaag ruimtelijkeplannen.nl</i></p>  <p>Verlegging van deze kabels is – volgens indiener - niet gewenst en vraagt daarom rekening te (laten) houden met de ligging van de kabels.</p>

		Beantwoording	art5.1-4
		Aanpassing	
7a	Tennet		Indiener stelt dat in het vigerende bestemmingsplan "Schieoevers Zuid" voor de ondergrondse hoogspanningsverbinding de dubbelbestemming "Leiding-Hoogspanning" is opgenomen. In het voorliggende plan ontbreekt een dergelijke dubbelbestemming volgens indiener. Indiener verzoekt om de dubbelbestemming "Leiding-Hoogspanning" op te nemen en de door indiener gestelde regels hiervoor over te nemen.
		Beantwoording	art5.1-4
		Aanpassing	
7b			Indiener verzoekt om voortaan bij het wettelijk vooroverleg betrokken te worden.
		Beantwoording	art5.1-4
		Aanpassing	

8a	Omwonenden Rotterdamseweg (2)		Indiener geeft aan dat de ontwikkeling leidt tot aantasting van de woon- en leefomgeving, doordat er sprake zal zijn van geluids-, geur-, licht-, zicht en stofoverlast.
		Beantwoording	art5.1-4
		Aanpassing	
8b			Volgens indiener is het enkel stellen dat de ontwikkeling bijdraagt aan het realiseren van de transformatieopgave van Schieoevers Noord en daarmee aan de doelstellingen van de Omgevingsvisie, is volgens indiener onvoldoende.
		Beantwoording	art5.1-4

			art5.1-4	
		Aanpassing		
8c				De akoestische effecten op de woning van indiener zijn volgens indiener niet onderzocht. Ook had er een berekening van de cumulatie van beide kranen moet zijn opgenomen.
		Beantwoording	art5.1-4	
		Aanpassing		
8d				Volgens indiener is er ten onrechte geen onderzoek naar geurbelasting gedaan.
		Beantwoording	art5.1-4	
		Aanpassing		
8e				Volgens indiener is het luchtkwaliteitsonderzoek niet volledig opgenomen in de toelichting.
		Beantwoording	art5.1-4	
		Aanpassing		
9a	Zandhandel & Overslagbedrijf			Volgens indiener zijn de twee ligplaatsen voor afmerende binnenvaartschepen onvoldoende met oog op het groeiende vervoer op het water, het projectmatig gebruik door aannemers en de dagelijks

	Van der Waal B.V.		afmerende binnenvaartschepen van onder andere Dyckerhof Basal, Avalex, AVR en Van der Waal.
		Beantwoording	art5.1-4
		Aanpassing	
9b		Zandhandel & Overslagbedrijf Van der Waal B.V.	Indiener geeft aan dat het toekomstig fiets- en voetpad volgens het ontwerpbestemmingsplan verhoogd wordt aangelegd. In de gevoerde gesprekken met de gemeente heeft indiener aangegeven dat een verhoogd fiets- en voetpad de transporten van diepladers van- en naar de loswal kunnen beperken. Voor de gemeente wellicht een detail, maar het niet beheersen van dit raakvlak zal de benutting van de loswal onnodig beperken. In de ogen van indiener is het technisch mogelijk om het fiets- en voetpad iets verhoogd aan te leggen, maar ter plaatse van de inrit van de loswal de verharding van de Marconiweg en loswal lokaal op gelijk hoogte aan te sluiten.
		Beantwoording	art5.1-4
		Aanpassing	
9c			In hoofdstuk 4 van het bestemmingsplan wordt ingegaan op het onderwerp luchtkwaliteit. Bij dit onderdeel wordt de belasting van een zandhandel op de omgeving berekend aan de hand van een verspreidingsmodel. De conclusie hierbij is dat de waarden die hierbij zijn gevonden mitigerende maatregelen vereisen. Hoewel in dit hoofdstuk wordt ingegaan op een belangrijke mitigerende maatregel, namelijk het bevochtigen tijdens opslag en verlading, is dit niet de enige maatregel die mogelijk is. Er zijn ook andere maatregelen die minstens even effectief (of effectiever) kunnen zijn. Bijvoorbeeld: het overkappen van opslagplaatsen en trechters of het plaatsen van een anti-stuifscherm. Indiener vraagt meer ruimte te geven door ook andere mitigerende maatregelen op te nemen.

		Beantwoording
		Aanpassing

art5.1-4

Van: [art.5.1-2e] [art.5.1-2e]
 Verzonden: 2023-07-28 08:29:43+00:00
 "Aan: [art.5.1-2e] [art.5.1-2e]; [art.5.1-2e]
 "CC: [art.5.1-2e] [art.5.1-2e] [art.5.1-2e]
 Onderwerp: RE: VDS/ DO-18 - Situatieoverzicht ligplaatsen Zuid met kraanopstelling
 "

Goedemorgen allemaal,

Klopt het nu dat de tekening mbt het ruimtebeslag loswal v2 hoort bij Zienswijze 3w en de tekening mbt ruimtebeslag loswal bij zienswijze 3x? Ik heb de beantwoording bijgevoegd. Klopt de beantwoording zo bij de aanvullende zienswijzen?

Met vriendelijke groet,

[art.5.1-2e] [art.5.1-2e]
 [art.5.1-2e]

[art.5.1-2e]

Ruimte en economie advies

Gemeente Delft

Stationsplein 1, 2611 BV Delft

Postbus 78, 2600 ME Delft

[art.5.1-2e]

[art.5.1-2e] (tijdelijk) | [art.5.1-2e] delft.nl <mailto:[art.5.1-2e]@delft.nl> |
 www.delft.nl <https://eur03.safel[art.5.1-2e]rotection.outlook.com/?url=http%3A%2F%2Fwww.delft.nl%2F&data=05%7C01% [art.5.1-2e] [art.5.1-2e] 40pzh.nl
 %7C6619a2d85ea2487b723008db8f3415
 %7C6d99bc288f284a73a50163a8e1eb3040%7C0%7C0%7C638261226882760007%7CUnknown
 %7CTWfPbGZsb3d8eyJWIjoiMC4wLjAwMDAiLCJQIjoiV2luMzIiLCJBTiI6Ik1haWwiLCJXVCI6Mn0%3
 D%7C3000%7C%7C%7C&sdata=bJ7aI01GShVpTwsMSh%2F%2Bz26%2FhhJbZQgqtmQ1Fpfe6MU
 %3D&reserved=0>

Van: van [art.5.1-2e] <[art.5.1-2e]@arcadis.com>

Verzonden: donderdag 27 juli 2023 17:38

Aan: [art.5.1-2e] <[art.5.1-2e]@Delft.nl>; [art.5.1-2e] <[art.5.1-2e]@pzh.nl>;

[art.5.1-2e]@arcadis.com>

CC: [art.5.1-2e] <[art.5.1-2e]@Delft.nl>; [art.5.1-2e]

<[art.5.1-2e]@arcadis.com>

Onderwerp: VDS/ DO-18 - Situatieoverzicht ligplaatsen Zuid met kraanopstelling

Hoi [art.5.1-2e]

Hierbij de tekening met kraanopstelling. Het betreft een 200tons kraan.

Groeten [art.5.1-2e]

This email and any files transmitted with it are the property of Arcadis and its affiliates. All rights, including without limitation copyright, are reserved. This email contains information that may be confidential and may also be privileged. It is for the exclusive use of the intended recipient(s). If you are not an intended recipient, please note that any form of distribution, copying or use of this communication or the information in it is strictly prohibited and may be unlawful. If you have received this communication in error, please return it to the sender and then delete the email and destroy any copies of it. While reasonable precautions have been taken to ensure that no software or viruses are present in our emails, we cannot guarantee that this email or any attachment is virus free or has not been intercepted or changed. Any opinions or other

information in this email that do not relate to the official business of Arcadis are neither given nor endorsed by it.

Aan dit e-mailbericht kunnen geen rechten worden ontleend. Dit bericht is uitsluitend bestemd voor de geadresseerde(n). De Gemeente Delft staat niet in voor de juiste en volledige overbrenging van de inhoud van een verzonden e-mail, noch voor de tijdige ontvangst ervan. "



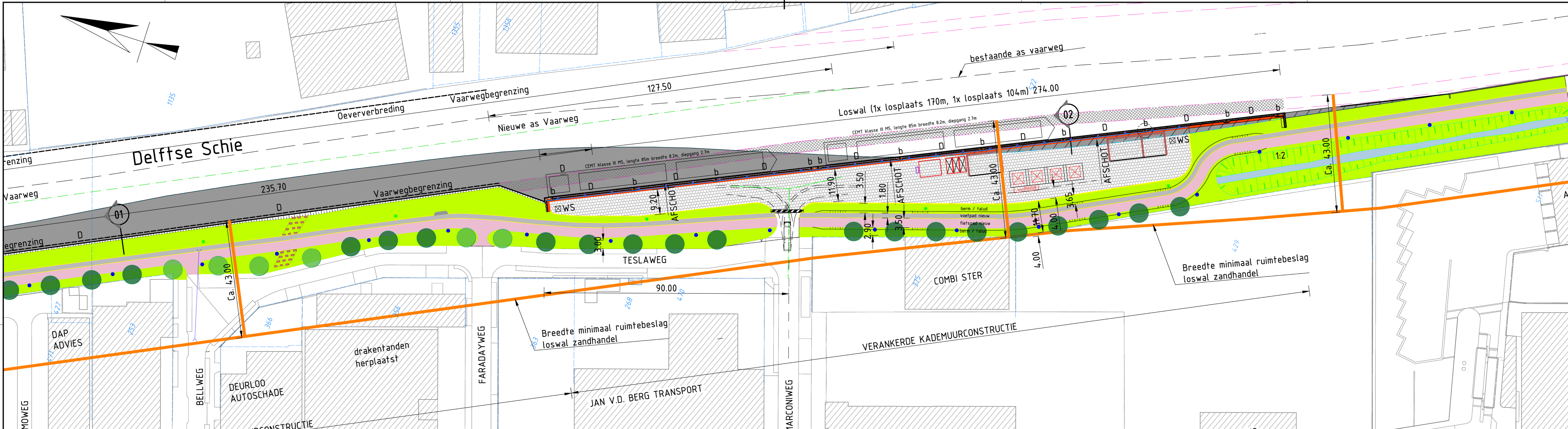

SITUATIEOVERZICHT GEÏNTEGREERD PLANONTWERP
SCHAAL 1:500

LEGENDA

- : Oeververbreding ontgraven
- : Oeververbreding aanvullen
- : Groenvoorziening
- : Fietspad
- : Voelpad
- : Keerwand
- : Kantopsluiting
- : Kadastrale grenzen
- : Werkgrens
- : Drinkelingsvoorziening
- : Bolders 200 ton, h.o.h. ±31 m
- : Bestaande oeverlijn
- : Nieuwe as vaarweg
- : Veiligheidszone (Lschipx15)
- : Veiligheidsstrook b.v.4 meter
- : Wijkstroomvoorziening
- : Boom
- : Lichtmast
- : Slagboom
- : Doorspuitput
- : Breedte minimaal ruimtebeslag loswal zandhandel

Opmerkingen:

- Meten in meters, tenzij anders aangegeven
- Coördinaten in meters tov. N0 (bijzondere toelichting)
- Coördinaten zijn theoretische aannames op basis van de bestaande ondergrond
- Groenplan op basis van generieke Delft

<table border="1"> <tr> <th>versie</th> <th>omschrijving</th> <th>datum</th> <th>get.</th> <th>con.</th> <th>vrj.</th> </tr> <tr> <td>A</td> <td>Oversicht ruimtelijk loswal</td> <td>21/07/2021</td> <td>ger.</td> <td>msl</td> <td>msl</td> </tr> </table>	versie	omschrijving	datum	get.	con.	vrj.	A	Oversicht ruimtelijk loswal	21/07/2021	ger.	msl	msl	<p>Oprachtgever</p> <p>Architect</p> <p>Advies- en Ingenieursorganisatie</p> <p>ARCADIS</p> <p>Project</p> <p>Verbreiding Delftse Schie</p> <p>Projectnummer : XC0306100602</p> <p>Fase : Definitief Ontwerp (DO)</p> <p>Onderwerp : Overzicht ruimtebeslag loswal</p>
versie	omschrijving	datum	get.	con.	vrj.								
A	Oversicht ruimtelijk loswal	21/07/2021	ger.	msl	msl								
<p>Schaal : Zie tekening</p> <p>Contractnummer: DOS-2021-0002198</p> <p>Tekeningnummer: DO-01- Ruimtebeslag loswal</p>	<p>Bladformaat: A0</p> <p>Bladnummer: 1 van 1</p> <p>Status: Concept</p> <p>Versie: A</p>												

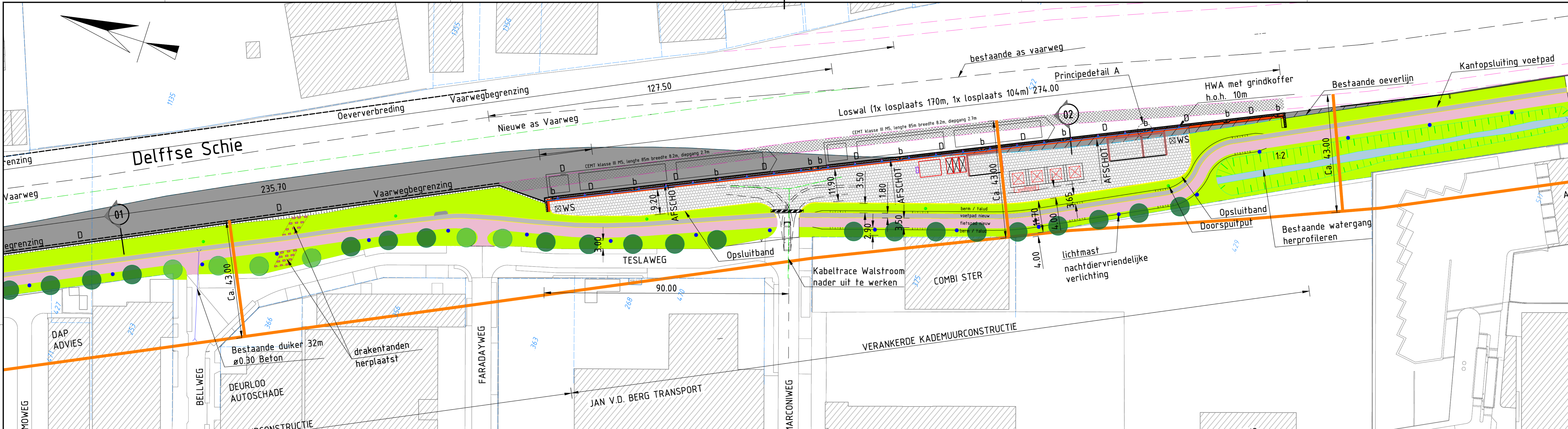

SITUATIEOVERZICHT GEÏNTEGREERD PLANONTWERP
SCHAAL 1:500

LEGENDA

- : Oeververbreding ontgraven
- : Oeververbreding aanvullen
- : Groenvoorziening
- : Fietspad
- : Voetpad
- : Keerwand
- : Kantopsluiting
- : Kadastrale grenzen
- : Werkgrens
- : Drenkelingsvoorziening
- : Bolders 200 ton, h.o.h. ±31 m
- : Bestaande oeverlijn
- : Nieuwe as vaarweg
- : Veiligheidszone (Lschipx15)
- : Veiligheidsstrook b.v.4 meter
- : WWS : Walstroombvoorziening
- : Boom
- : Lichtmast
- : Slagboom
- : Doorspuitput
- : Ruimtebeslag loswal

Opmerkingen:
 - Meten in meters, tenzij anders aangegeven
 - Coördinaten in meters tov. N0 (rijksmeetingsmeting)
 - Coördinaten zijn theoretische aannames op basis van de bestaande ondergrond
 - Groenplan op basis van generieke Delft

Versie	Beschrijving	Datum	Get.	Con.	Vrij.
A	Oversicht ruimtebeslag loswal	21/07/2021	Ger.		
Opdrachtgever					
Advies- en Ingenieursorganisatie Architect					
ARCADIS					
Project					
Verbreiding Delftse Schie					
Projectnummer : XC03061000602					
Fase : Definitief Ontwerp (DG)					
Onderwerp : Overzicht ruimtebeslag loswal					
Schaal	Zie tekening	Bladformaat: A0	Status		Concept
Contractnummer: DGS-2021-0022198	Bladnummer: 1 van 1				
Tekeningnummer:					Versie:
00-01- Ruimtebeslag loswal					A

Nota Zienswijzen

Zienswijze en beantwoording zienswijzen

Bestemmingsplan Verbreding Schie

Zienswijzen

Van 13 december 2022 tot en met 24 januari 2023 heeft het ontwerpbestemmingsplan ter inzage gelegen op het Stadskantoor, via bekendmakingen.nl en op ruimtelijkeplannen.nl (de landelijke voorziening).

De schriftelijke zienswijzen zijn hieronder weergegeven. De NAW-gegevens worden niet weergegeven omdat deze beschermd zijn op grond van de Wet bescherming persoonsgegevens. De zienswijzen hebben daarom een nummer gekregen. Daarnaast is de datum en het registratienummer weergegeven van de ingekomen reactie.

Nr.	Djumanummer	
1	5419686	A&A Delft Beheer B.V.
2	5418465	BedrijvenKring Schieoevers
3	5420260	Combi-Ster
4	5419694	Omwonenden Rotterdamseweg (1)
5	5419703	Van den Berg transport Beheer B.V.
6	5407936	Stedin
7	5395823	Tennet
8	5418123	Omwonenden Rotterdamse-weg (2)
9	5418123	Zandhandel & Overslagbedrijf Van der Waal B.V.

In dit onderdeel zijn de Zienswijzen samengevat en van een reactie voorzien. Hierbij wordt ook steeds aangegeven of de reactie leidt tot een aanpassing van het bestemmingsplan. De reacties zijn – met uitzondering van de reacties van rechtspersonen - geanonimiseerd in verband met privacy.

Hieronder worden de zienswijzen besproken.

1a	A&A Delft Beheer B.V.	Zienswijze	Volgens indiener zijn zijn pand, kantoor en de bedrijfswoningen niet betrokken in de beoordeling of sprake is van een goede ruimtelijke ordening. Volgens indiener wordt het bestaan van de bedrijfswoningen ontkent. Indiener is van mening dat bedrijfswoningen geluid-, geur- en stankgevoelige functies zijn. Datzelfde geldt volgens indiener voor kantoren. In het voornemen is het voorgaande – volgens indiener - niet onderzocht.
-----------	----------------------------------	-------------------	--

		Beantwoording	<p>art5.1-4</p> 
		Aanpassing	
1b		Zienswijze	

			volgens indiener conform het conserverende karakter van het bestemmingsplan te worden uitgelegd. Indiener is van mening dat nieuwe bedrijven in het plangebied niet zijn toegelaten.
		Beantwoording	art5.1-4 
		Aanpassing	
1c		Zienswijze	<p>Indiener geeft aan dat zijn pand op korte afstand van de toekomstige zandhandel is gevestigd en is volgens indiener niet verenigbaar met zijn bedrijfsvoering, de bedrijfswoningen en de bestaande functies. Indiener verwijst hiervoor naar de uitspraak ABRvS 9 december 2009, ECLI:NL:RVS:2009:BK5836, r.o. 2.3.4 en 2.3.5.</p> <p>Daarnaast is indiener van mening dat de verplaatsing van de zandhandel niet past binnen de gemeentelijke ambitie voor Schieoevers Zuid om het bedrijventerrein beter te benutten en zo bij te</p>

			dragen aan Delft als stad van techniek en innovatie en de waardenketen te sluiten.
		Beantwoording	art5.1-4
		Aanpassing	

1d		Zienswijze	Indiener is van mening dat de trillings- en geluidhinder voor de omgeving door de voorgenomen ontwikkeling per saldo zal toenemen. Nu rijdt daar geen zwaar vrachtverkeer van en naar de voorgenomen nieuwe locatie voor de zandhandel. Ook hier geldt dat bij de gewenste toename van de overslag per jaar door de zandhandel (van 250.000 m3 naar 400.000 m3) op Schieoevers Zuid de hinder van zwaar vrachtverkeer verder toe zal nemen.
		Beantwoording	art5.1-4
		Aanpassing	
1e			Indiener stelt dat de ontwikkeling afbreuk doet aan dat deel van Schieoevers Zuid als bedrijventerrein dat ook voor kantoren bestemd is. In zoverre is de ontwikkeling – volgens indiener - niet passend in de ruimtelijke structuur van de omgeving, blijft de ruimtelijke kwaliteit per saldo niet ten minste gelijk, is van inpassing geen sprake, is sprake van een wijziging op structuurniveau die niet passend is binnen gebiedsintensiteit en aard en schaal van gebied en wordt geen rekening gehouden met relevante richtpunten ruimtelijke kwaliteit nu de ruimtelijke kwaliteit niet conform eisen van bestaande ondernemers en sectoren (zoals bedrijfswoningen en kantoren) behouden en verbeterd en is sprake van strijd met artikel 6.9 van de Omgevingsverordening Zuid-Holland en de NOVI (Nationale Omgevingsvisie). Gedane investeringen (op basis van bestemmingsplan “Schieoevers Zuid”) kunnen – volgens indiener - door het voornemen niet renderen. Hiervoor acht indiener de gemeente aansprakelijk.
		Beantwoording	art5.1-4

			art5.1-4
		Aanpassing	
1f			Indiener merkt op dat de waarde van zijn pand en bedrijfsmogelijkheden enorm worden aangetast en geeft aan voornemens te zijn een planschadeverzoek in te dienen bij het onherroepelijk worden van het bestemmingsplan. In dit kader merkt indiener op dat niet duidelijk is gemaakt of planschade is meegenomen in de afspraken met de provincie en of hiervoor financiële middelen en draagkracht bestaat.
		Beantwoording	art5.1-4
		Aanpassing	
1g			Volgens indiener worden de in de aanmeldnotitie m.e.r. genoemde waarborgen niet allen nageleefd.

			<p>Erkend wordt dat de tonnage wordt gewijzigd. De opmerkingen uit deze zienswijze zijn niet onderzocht in de aanmeldnotitie, waardoor de conclusie dat er geen nadelige effecten zijn niet zonder meer gevolgd kan worden. Het aspect gezondheid lijkt niet te zijn meegenomen en afgewogen in de notitie. Daarbij is ten onrechte bij de toename van geluid, trillingen en hinder, etc. gekeken naar het bedrijventerrein als geheel in plaats van de effecten binnen het bedrijventerrein voor gevoelige functies inzichtelijk te maken en af te wegen.</p>
		Beantwoording	<p>art5.1-4</p> 

		Aanpassing	art5.1-4
1h			Door het afgemeerd liggen van schepen is er geen zicht meer op de Schie. Indiener geeft aan dat voor en door begeleiders van roeiers er geen zicht meer zal zijn op roeiers op de Schie. Dit levert volgens indiener een gevaarlijke situatie op door de vrachtschepen die door de verbreding sneller zullen varen. Indiener geeft vervolgens aan dat er nauwelijks tot geen controle op de vaarsnelheden op de Delftse Schie is en indiener ziet in de plannen geen verbeteringen. Daarnaast is indiener van mening dat de wijziging van het gebied voor fietsers een onveilige situatie oplevert doordat ze in de avond en in de nacht over een verlaten bedrijventerrein moeten fietsen. Voorts staat in het NOVI dat kruisende fiets- en wandelroutes en de recreatievaart zo veel mogelijk in stand dient te worden gehouden en dient te worden verbeterd. Er is volgens indiener sprake van strijd met de NOVI.
		Beantwoording	art5.1-4
		Aanpassing	
1i			Indiener geeft aan voornemens te zijn om zonnepanelen te plaatsen op het pand. Volgens indiener blijkt uit de onderzoeken dat zandoverlast niet is uit te sluiten, waardoor de zonnepanelen (door bedekt te zijn met zand) niet goed kunnen functioneren en vaak onderhouden moeten worden.
		Beantwoording	art5.1-4

			art5.1-4
		Aanpassing	art5.1-4
1j			<p>Indiener merkt op dat de raad zich niet ervan heeft vergewist dat alternatieve locaties meer geschikt zijn voor de zandhandel. Uit de Aanmeldnotitie m.e.r. blijkt volgens indiener niet dat alternatieven zijn onderzocht. Volgens de gebiedsvisie zou ten zuiden van de Faradayweg een geschikte locatie zijn voor de zandhandel. Daarnaast zou ook de locatie bij Rataplan geschikt zijn. De huidige gekozen locatie is volgens indiener ongeschikt omdat er geen nieuwe binnenhaven wordt aangelegd en de schepen bij de bestaande haven zullen moeten blijven keren (op enige afstand van de nieuwe locatie van de zandhandel), hetgeen onnodig milieugevolgen oplevert. Daarnaast zal sprake zijn van een toename aan scheepverkeer langs het pand van cliënte. Ook hier is geen rekening mee gehouden in de afweging van het plan. De Marconiweg is volgens indiener niet geschikt voor de verkeersafhandeling.</p>
		Beantwoording	art5.1-4

			art5.1-4
		Aanpassing	art5.1-4
1k			Indiener stelt dat door de versmalling van de Schie ter hoogte van de beoogde locatie van de zandhandel er een waterdruk ontstaat waardoor schade aan de kade optreedt. Een toename van aantal schepen of tonnage van schepen wordt als gevolg van veiligheidsmaatregel niet verwacht. Versmalling zou juist het doel zijn. Ter plaatse van de locatie van de Zandhandel wordt de kade juist smaller. Hierdoor blijft er minder ruimte over voor schepen om te varen en zal onder andere door waterdruk schade aan de kade van de zijde van het pand van indiener worden veroorzaakt. De kade is tevens in eigendom van indiener.
		Beantwoording	art5.1-4
		Aanpassing	
1l			Voorts geeft indiener aan dat uit de watertoets van Arcadis blijkt dat water moet worden gecompenseerd als gevolg van de toename van verhard oppervlak. Indiener is van mening dat deze

			compensatie-eis als voorwaardelijke verplichting in de regels dient te worden opgenomen. Datzelfde geldt volgens indiener voor de voorzorg- en beheersmaatregel die Arcadis voorstelt.
		Beantwoording	art5.1-4
		Aanpassing	
1m			Verder geeft indiener aan dat er geen duidelijkheid is over de maximumsnelheid en het optreden daartegen. De gemeente heeft - volgens indiener - niet onderzocht of het scheepvaartverkeer een maximumsnelheid dient te hebben.
		Beantwoording	art5.1-4
		Aanpassing	
1n			Indiener stelt dat er geen goede tekeningen zijn met maatvoeringen, terreinindeling etc., zodat de

			daadwerkelijke afstanden, hoogten, etc. niet helder zijn en ook geen goede afweging kan worden gemaakt van de ruimtelijke effecten van het voornemen.
		Beantwoording	art5.1-4
		Aanpassing	
1o			Volgens indiener wordt ten onrechte gesteld dat enkel sprake is van een zandhandel. Er is sprake van een zandhandel en overslag en een dergelijk bedrijf zit in een hogere milieucategorie, zodat naar de mening van indiening de uitgangspunten van de verrichte onderzoeken onjuist zijn.
		Beantwoording	art5.1-4

			art5.1-4
		Aanpassing	
1p			<p>Indiener stelt dat ter plaatse van de bestemming “Verkeer” een zandhandel is toegestaan (art. 4.1 onder i), maar dat niet is omschreven wat onder het begrip “zandhandel” dient te worden verstaan en welke activiteiten bij de zandhandel zijn toegestaan. Binnen de bestemming “Verkeer” is volgens indiener een hoofdrijbaan toegelaten. Op grond van de Wegenverkeerswet 1994 (WVW 1994) is het toegestaan om op de rijbaan te laden en te lossen. Door in het bestemmingsplan te bepalen dat “laden en lossen” is toegelaten binnen de aanduiding “loswal” en door dit niet te bepalen voor de aanduiding</p>

			<p>“zandhandel”, lijkt het volgens indiener alsof laden en lossen bij de zandhandel niet is toegelaten. Voorts stelt indiener dat niet is onderzocht en uitgesloten dat de zandhandel naast zand ook andere stoffen kan verwerken, zoals grind, grond, argex, verharding, etc. Indiener is van mening dat ook andere materialen moeten worden genormeerd in het bestemmingsplan. Deze kunnen immers even goed geluid-, stof- en geurhinder veroorzaken. Dit geldt volgens indiener ook voor de openbare loswal</p>
		Beantwoording	<p>art5.1-4</p> 

			art5.1-4
		Aanpassing	
1q			Vervolgens stelt indiener dat voor de openbare loswal het aantal vervoersbewegingen is opgenomen, maar voor de zandhandel niet (totaal m3: 15 m3 x 2 = aantal bewegingen), terwijl dit als uitgangspunt is genomen in de onderzoeken en in de toelichting. Hierbij plaatst indiener de opmerking dat meer bewegingen plaats kunnen vinden als met kleinere vrachtwagens wordt gewerkt. Dat is volgens indiener in de praktijk het geval. Dit betekent volgens indiener dat de maximale vervoersbewegingen van 55.000 geen worst case inschatting is en de uitgangspunten van de onderzoeken niet juist en de berekende effecten daarom ook niet.
		Beantwoording	art5.1-4
		Aanpassing	

1r			<p>Indiener geeft aan dat uit alle onderzoeken blijkt dat voor de representatieve bedrijfssituatie en voor het oordeel dat sprake is van een aanvaardbaar woon-/werk-/ en leefklimaat uit is gegaan van 750 uren bedrijfstijd. Dit is volgens indiener niet opgenomen in het ontwerpbestemmingsplan, zodat de uitgangspunten van de onderzoeken en de toelichting niet gewaarborgd zijn. In dit kader is het volgens indiener ook relevant dat niet afdoende is gespecificeerd binnen welke tijden de zandhandel geopend kan zijn, welke tijden de zandhandel in bedrijf kan zijn, welke tijden de vrachtwagens rondrijden, welke tijden de vrachtschepen mogen liggen, aanmeren en dienen te vertrekken.</p>
		Beantwoording	<p>art5.1-4</p>
		Aanpassing	
1s			<p>In onderzoeken worden zeeschepen uitgesloten en wordt enkel de binnenvaart genoemd. In het ontwerpbestemmingsplan is niet bepaald dat zeeschepen niet ter plaatse mogen komen, zodat onder meer de onderzochte geluid- en geurbelasting onjuist zijn en ook anders (en meer) kunnen zijn. De raad heeft niet vastgesteld dat zeeschepen redelijkerwijs niet ter plaatse kan komen, zodat de maximale planologische mogelijkheden niet zijn onderzocht en afgewogen.</p>
		Beantwoording	<p>art5.1-4</p>

			art5.1-4
		Aanpassing	
1t			<p>Indiener stelt dat de openbare loswal volgens de toelichting bestemd is voor overslag door derden (onder 4.4) en niet voor de zandhandel. In artikel 4.3.1 onder c is bepaald dat de geluidbelasting vanwege de zandhandel ter plaatse van de aanduiding “openbare loswal” niet hoger mag zijn dan in de bijbehorende tabel is aangegeven. De zandhandel kan dus tevens gebruik maken van de openbare loswal. Dat is volgens indiener in strijd met de toelichting. Daarbij vraagt indiener zich af hoe voorkomen wordt dat geen opslag plaats vindt op de kade/het terrein bij de openbare loswal. Als er geen silo's zijn waar het materiaal in kan worden opgeslagen, dan zijn daar ook effecten aan verbonden. Indiener stelt dat hiermee lijkt alsof toestemming is gegeven aan de zandhandel om de openbare loswal te gebruiken.</p> <p>Daarbij is indiener van mening dat de voorwaardelijke verplichting dat zand moet worden bevochtigd niet van toepassing is op de openbare loswal. Zodat geen aanvaardbaar woon-, werk- en bedrijfsklimaat gegarandeerd kan worden. Dit is volgens indiener ook in strijd met het Activiteitenbesluit en de Activiteitenregeling.</p>
		Beantwoording	art5.1-4

			art5.1-4	
		Aanpassing		
1u				Indiener geeft aan dat de voorwaardelijke verplichting ten aanzien van het maximale bronvermogen van 100 dB(A) van de kraan ook zou moeten gelden voor de openbare loswal. In de onderzoeken is ook uitgegaan van dit bronvermogen bij de loswal.
		Beantwoording	art5.1-4	
		Aanpassing		
1v				Volgens indiener ontbreekt een voorschrift in planregels dat afgemeerde schepen de motoren uit dienen te schakelen om geluids-, geur- en trillingshinder te voorkomen bij omwonenden en in de buurt gelegen bedrijven.
		Beantwoording	art5.1-4	
		Aanpassing		
1w				Ook voldoet volgens indiener het vereiste van toestemming van de Havenmeester niet aan de

			rechtszekerheid. Niet is bepaald onder welke omstandigheden al dan niet toestemming kan worden verleend door de Havenmeester en in het kader van welke belangen de Havenmeester toestemming dient te verlenen of onthouden.
		Beantwoording	art5.1-4  de b
		Aanpassing	art5.1-4 
1x			Indiener is van mening dat het belang van de 'vrijwaringszone – vaarweg' onvoldoende is beschermd in de planregels. Een zandsilo is geen gebouw maar kan wel vergelijkbaar zijn met hoogopgaande beplantingen, waardoor zichtlijnen van bemanning en navigatieapparatuur alsnog worden aangetast. Tegelijkertijd is het op dit moment niet helder of gebouwen van de zandhandel zoals het kantoorgebouw binnen de vrijwaringszone worden geplaatst.
		Beantwoording	art5.1-4 

		Aanpassing	art5.1-4
1y			Indiener stelt dat bij de ontwerp omgevingsvergunning geen tekeningen zijn gevoegd. Hier is volgens indiener in de omgevingsvergunning ook niets over overwogen waardoor niet kan worden getoetst of de aanvraag omgevingsvergunning inderdaad voldoet aan het bestemmingsplan (anders dan het college stelt dat hieraan voldaan wordt). Van (verslagen inzake) overleg met de vaarwegbeheerder is ook niet gebleken.
		Beantwoording	art5.1-4
		Aanpassing	
1z			Indiener vreest geluidsoverlast als gevolg van de verplaatsing van de zandhandel, de bedrijfsactiviteiten en de activiteiten op de openbare loswal. De geluidsbelasting ter plaatse van het kantoor en de bedrijfswoningen van indiener had moeten worden onderzocht. Indiener merkt op dat de geluidsbelasting ter plaatse van bedrijfswoningen binnen een geluidszone van een industrieterrein hoogstens 50 dB(A) bedraagt (art. 44 Wgh). Uit het onderzoek van Arcadis wordt een bedrijfswoning van cliënt wel genoemd en blijkt ook dat de waarden die gelden voor het langtijdgemiddelde beoordelingsniveau worden overschreden (zie BW10b). Er zijn geen hogere waarden gesteld (art. 45 Wgh). In het bestemmingsplan zijn wel MTG-punten (woningen in geluidszone) opgenomen (art. 4.3.1 onder c). De bedrijfswoningen van indiener zijn hier niet in genoemd, terwijl de geluidsbelasting in het oosten, ter plaatse van de bedrijfswoningen, juist hoog is volgens het onderzoek en de bedrijfswoningen van indiener op kortere afstand liggen dan de

			<p>voorgestelde MTG-punten.</p> <p>Verder is indiener van mening dat een kantoor volgens de Wet geluidhinder geen geluidgevoelig object is, maar dat bedrijfsruimten waar gedurende een langere periode van de dag personen verblijven die een zekere bescherming tegen onaanvaardbare geluidhinder behoeven, als geluidgevoelig dienen te worden aangemerkt. Daarbij dient de raad zich – volgens indiener – ook af te vragen of door verruiming van de geluidszone de aanduiding “Kantoor” ter plaatse wel een goede ruimtelijke ordening oplevert (ABRvS 7 juli 2010, ECLI:NL:RVS:2010:BN0443, r.o. 2.6.2). De raad dient zich er – volgens indiener -van te vergewissen dat het plan ook voor het kantoorgebouw niet tot onaanvaardbare geluidhinder zal leiden (ABRvS 9 augustus 2017, ECLI:NL:RVS:2017:2150, r.o. 21.3). In dit verband merkt indiener ook op dat het kantoor en de bedrijfswoningen op de rand van het bedrijventerrein/ de geluidszone zijn gelegen, zodat hier extra belang in dient te worden gevonden.</p>
		Beantwoording	<p>art5.1-4</p>

			art5.1-4
		Aanpassing	
1aa			<p>Indiener stelt dat uit het onderzoek, en vastlegging daarvan in de planregels, niet blijkt dat de cumulatieve geluidsbelasting van de Atlas en Liebherr-kraan zijn berekend, dat het bestaande geluid afkomstig van het industrieterrein, de beschikbare geluidsruimte, stationair draaiende motoren van vrachtwagens en schepen en het opnieuw starten van motoren zijn betrokken in het onderzoek. Ook lijkt geluid van schepen buiten beschouwing te zijn gelaten, terwijl het geluid van de schepen zich nu ter plaatse gaat concentreren (en dat onder het oude bestemmingsplan niet het geval was). In dit geval is het voor indiener onduidelijk vanaf welke plek het geluid is gemeten (op het water of op het land).</p>
		Beantwoording	art5.1-4

			art5.1-4
		Aanpassing	
1bb			<p>Indiener merkt op dat de geluidruimte van de bedrijven in de geluidszone is vastgelegd met geluidnormen per bedrijf op een vaste afstand van de terreingrens van dat bedrijf (zoals de zandhandel). Het is het doel van de gemeente om bestaande gevoelige functies strak te begrenzen en beheren. Verder blijkt - volgens indiener - uit het onderzoek van Arcadis dat de geluidsgrenswaarden van het Activiteitenbesluit in oostelijke richting van de zandhandel met 4 dB(A) wordt overschreden in de dag en nacht. De omgevingsdienst zou dit volgens Arcadis met een maatwerkvoorschrift moeten inpassen. Indiener is van mening dat het ontwerpbestemmingsplan niet uitvoerbaar is zolang de overschrijding niet wordt weggenomen. Dat betekent – volgens indiener - niet wachten op een maatwerkvoorschrift, want dat is onzekere toekomstige kwestie en maakt dat het bestemmingsplan op onrechtmatige wijze een nader toetsingsmoment krijgt. Indiener stelt dat de raad moet bepalen dat de zandhandel pas kan worden gebruikt als deze overschrijding is weggenomen door specifiek te bepalen welke maatregel dient te worden getroffen.</p>
		Beantwoording	art5.1-4

			art5.1-4
		Aanpassing	
1cc			<p>Indiener vreest geuroverlast als gevolg van de verplaatsing van de zandhandel, de bedrijfsactiviteiten en de activiteiten op de openbare loswal. De geurbelasting ter plaatse van het kantoor en de bedrijfswoningen van indiener is niet onderzocht, getoetst en afgewogen. Indiener geeft aan dat scheepvaart weliswaar onder het oude bestemmingsplan was toegelaten, maar het aanleggen/afmeren, lossen en verladen van schepen, stationair draaien, aan- en uitschakelen van motoren en zandwagens met 2 kranen, etc. niet. Bij de toets is ten onrechte de cumulatieve geurbelasting (waarbij andere bedrijven die geur uitstoten) niet meegenomen (zoals Avalex). De raad heeft zich er – volgens indiener - niet van vergewist dat de geurbelasting ter plaatse van het pand van indiener een goede ruimtelijke ordening oplevert. Kantoren en bedrijfswoningen op een bedrijventerrein kunnen naar de mening van indiener als geurgevoelig object worden gezien (ABRvS 24 december 2008, ECLI:NL:RVS:2008:BG3812). Voorts is er volgens indiener niet getoetst aan de VNG-handreiking milieuzonering en/of artikel 2.7a Activiteitenbesluit. Enkel in een oud onderzoek van een overlaadstation Delftse Schie over het verwerken van afval is een geuronderzoek gedaan. Indiener geeft aan dat niet is toegelicht hoe dat zich verhoudt tot dit bestemmingsplan (al kunnen we wel bedenken dat afval natuurlijk meer geuroverlast geeft dan zand) en dat de maatregelen die daarin zijn opgenomen ook niet als voorschrift in het bestemmingsplan of de omgevingsvergunning zijn opgenomen.</p>
		Beantwoording	art5.1-4

			art5.1-4
		Aanpassing	
1dd			<p>Indiener vreest trillingen als gevolg van de verplaatsing van de zandhandel (waaronder de aanleg van de kade, etc.), de bedrijfsactiviteiten en de activiteiten op de openbare loswal en overlast en schade als gevolg van die trillingen. Indiener geeft aan dat geluidsgevoelige objecten op een gezoneerd industrieterrein niet getoetst hoeven te worden aan het Activiteitenbesluit en de SBR-richtlijn (art. 2.23 Activiteitenbesluit), maar naast het Activiteitenbesluit dient – volgens indiener - een aanvullende toets naar de goede ruimtelijke ordening te worden verricht. Volgens indiener is niet gebleken dat de raad zich ervan vergewist heeft dat ter plaatse van het pand niet sprake is van onaanvaardbare trillingen. Uit het onderzoek blijkt niet dat het pand van indiener met gevoelige functies is meegenomen in het onderzoek, terwijl het op korte afstand ligt tot de zandhandel. Daarnaast wordt zonder nadere onderbouwing door Arcadis gesteld dat de watergang tussen de zandhandel en het pand van indiener “trilling verstorend” is. Tegelijkertijd noemt Arcadis maatregelen om trillingen te voorkomen en te beperken. De door Arcadis genoemde maatregelen zijn niet opgenomen in het ontwerpbestemmingsplan.</p> <p>Verder is wel het standpunt ingenomen dat Rotterdamseweg 402A trillingshinder en -schade zal ondervinden. Voornoemd adres ligt naast het pand van indiener 402-D t/m 402-Z en ligt op grotere afstand (en verder van het water af) dan het pand van indiener, terwijl het pand van indiener niet is onderzocht. Als gevolg van heien en plaatsen van damwanden zal in ieder geval wel hinder en schade ontstaan bij het pand van cliënte. In de kantoren en bedrijfswoningen kan dan niet gewerkt worden. De druk op de damwand aan de zijde van het pand van cliënte zal door het heien ook vergroten, hetgeen grote schade kan veroorzaken. Datzelfde heeft te gelden voor schade aan bestrating/ verzakkingen rondom het pand. Bij het voornemen is geen heiplan aangeleverd.</p>
		Beantwoording	art5.1-4

			art5.1-4
		Aanpassing	
1ee			<ol style="list-style-type: none"> 1. Indiener constateert dat de raad Arcadis onderzoek heeft laten verrichten naar de luchtkwaliteit. In het ontwerpbestemmingsplan zijn de uitgangspunten van het luchtkwaliteitsonderzoek – volgens indiener - niet volledig overgenomen, zodat de uitgangspunten van het onderzoek/ de bescherming die het onderzoek poogt te geven, niet wordt gewaarborgd. Enkel de doorzet per jaar, het volume van de vrachtwagen en het aantal transportbewegingen zijn als planregels overgenomen uit het rapport van Arcadis. De bedrijfstijd van de kranen is echter niet overgenomen in de bestemmingsplanregels. 2. Arcadis heeft in diens onderzoek enkel de stofemissie als gevolg van op- en overslag van materialen, mobiele werktuigen en bewegingen van zwaar verkeer (vrachtverkeer) betrokken. In het onderzoek is de stofhinder als gevolg van bewegingen van de binnenvaart niet betrokken en is ook niet bepaald hoe bijvoorbeeld de schepen het zand dienen aan te leveren (gesloten ruimte) en dat

			<p>de zandhopen op de schepen bevochtigd dienen te worden.</p> <ol style="list-style-type: none"> 3. Verder stelt Arcadis dat zand licht stuifgevoelig is en wordt geclassificeerd als S4 (bijlage 3 Activiteitenbesluit). Arcadis gaat enkel uit van S4-zand in het onderzoek. Niet is bepaald in de planregels dat fijn zand niet gebruikt mag worden. Bij fijn zand, sterk stuifgevoelig, (S2) geldt mogelijk ook een andere emissiefactor totaal stof en fijne stof, zodat de onderzoeksresultaten die nu uitgaan van licht stuifgevoelig (S4) hierdoor ook anders kunnen zijn. Dit is niet betrokken door Arcadis in het onderzoek. 4. Arcadis stelt dat door bevochtiging van zandhopen de stofemissie kan worden gereduceerd tot 5% en dat overslag enkel is toegelaten bij bepaalde windsnelheden. In het voornemen is bepaald in de planregels dat bij het verladen en opslaan van zand, zandhopen dienen te worden bevochtigd ter voorkoming van stof/-stuifoverlast. Deze bepaling is – volgens indiener - nog onvoldoende duidelijk. Bepaald had moeten worden dat bij het opslaan en vooraf aan en tijdens het overslaan de zandhopen continu bevochtigd dienen te worden en dat de grijper pas in de silo mag worden geopend en niet erboven om verstuiving van zand en geluidsoverlast bij grind te voorkomen. 5. Verder is niet bepaald dat overslag enkel kan plaatsvinden bij bepaalde windsnelheden.
		<p>Beantwoording</p>	<p>art5.1-4</p>

			<p>art5.1-4</p> 
--	--	--	---

			art5.1-4
		Aanpassing	

			art5.1-4
1ff			Verder stelt indiener dat de voorwaardelijke verplichting zijn doel niet kan bereiken als pas “tijdens het verladen en opslaan van zand” zandhopen worden bevochtigd en niet tevens“ voor het verladen en opslaan van zand”. Verder dient – volgens indiener - in de planregel ook bepaald te worden dat “continu en voorafgaand aan de overslag” bevochtigd dient te worden. Dit betekent dat schepen die nog plaats in moeten nemen hier ook aan moeten voldoen.
		Beantwoording	art5.1-4
		Aanpassing	
1gg			Fijn zand is sterk stuifgevoelig (S2) en Zircon zand licht stuifgevoelig, niet bevochtigbaar (S3). Indiener geeft aan dat niet is uitgesloten dat de zandhandel voornoemde zandsoorten verhandeld. Zircon zand kan niet bevochtigd worden. Daardoor dient in de bestemmingsplanregels te worden opgenomen dat Zircon zand niet gebruikt mag worden. Verder blijkt uit het rapport van Arcadis ten aanzien van fijnstof dat voldaan wordt aan grenswaarden uit het Activiteitenbesluit. Alhoewel aan deze grenswaarden voldaan wordt blijkt wel dat de achtergrondconcentratie (zonder zandhandel) wordt verdubbeld door de verplaatsing van de zandhandel.
		Beantwoording	art5.1-4

			art5.1-4
		Aanpassing	
1hh			Volgens indiener blijkt uit het luchtkwaliteitsonderzoek dat bepaalde waarden toch worden overschreden ter plaatse van het pand van indiener. Verder blijkt – volgens indiener - uit het rapport van Arcadis dat enkel ten aanzien van Combi Ster uitgebreid onderzoek is verricht. Gesteld is dat Combi Ster HEPA-filters heeft en dat de concentratie fijn stof in het gebouw daardoor niet zal toenemen. Niet is onderzocht of andere bedrijven en het pand van cliënt HEPA-filters hebben en of de concentratie fijn stof niet zal toenemen. Ook zou de levensduur als gevolg van de HEPA-filters verkort kunnen worden, hetgeen nader onderzocht zou moeten worden. De raad had – volgens indiener - moeten onderzoeken of voor het gebruik van de zandhandel HEPA-filters bij omliggende bedrijven als voorwaardelijke verplichting hadden dienen te worden opgenomen. In dit kader merkt indiener ook op dat onvoldoende de windrichting inzichtelijk is gemaakt en het effect van water op de wind en de verspreiding van stoffen.
		Beantwoording	art5.1-4
		Aanpassing	
1ii			Verder merkt indiener op dat voor grof stof in het onderzoek is aangegeven dat maatregelen getroffen dienen te worden om stofpluimen tegen te gaan. Van nader onderzoek is niet gebleken en niet is bepaald in het voornemen dat nadere maatregelen getroffen dienen te worden.
		Beantwoording	art5.1-4
		Aanpassing	
1jj			Voorts stelt indiener dat op de openbare loswal geen sproei-installatie gerealiseerd wordt en de

			<p>zandhopen en zand bij het verladen en opslaan daarvan niet bevochtigd hoeven te worden. Hiervoor geeft Arcadis de verklaring dat op de loswal de emissiefactor voor stuifklasse S3 van toepassing is. Deze classificatie laat - volgens indiener - onverlet dat tijdens het verladen en opslaan van zand stofemissie kan plaatsvinden (vooral ook bij bepaalde windsnelheden) en dat op de openbare loswal ook de gevolgen die bij de zandhandel optreden kunnen optreden nu de zandhandel gebruik kan maken van de openbare loswal. Het is voor indiener niet duidelijk hoe dit standpunt in verhouding staat met artikel 3.49 van de Activiteitenregeling milieubeheer. Volgens indiener is sprake van strijd met het artikel.</p>
		Beantwoording	<p>art5.1-4</p>
		Aanpassing	
1kk			<p>Volgens indiener is het vaste jurisprudentie dat bij de vaststelling van een bestemmingsplan onderzocht dient te worden of het plan niet zulke risico's voor de volksgezondheid meebrengt dat het woon- en leefklimaat onaanvaardbaar verslechtert en daardoor niet dient te worden vastgesteld (zie bijvoorbeeld ABRvS 3 juli 2019, ELCI:NL:RVS:2019:2215).</p> <p>Het bevochtigen is als verplichting in het bestemmingsplan opgenomen. Voor het bevochtigen wordt afvalwater dat in contact is geweest met opgeslagen goederen, zoveel als mogelijk gebruikt (art. 3.32 Activiteitenbesluit). De stofemissie wordt weliswaar beperkt door de bevochtiging, maar als gevolg van de bevochtiging kan nevel ontstaan en legionella verspreid worden naar de omgeving (zie RIVM, "Mogelijke verspreiding van legionella naar de omgeving door natte lucht- en gaswassers"). Hier is – volgens indiener - geen onderzoek naar verricht.</p>
		Beantwoording	<p>art5.1-4</p>

			art5.1-4
		Aanpassing	
1II			<p>In het kader van de goede ruimtelijke ordening dienen – volgens indiener - ook de lichteffecten en lichthinder van het ontwerpbestemmingsplan onderzocht te worden. De raad heeft voornoemde aspecten niet onderzocht en zich niet ervan vergewist dat geen onaanvaardbare lichthinder optreedt bij de bedrijfswoningen en het kantoor van cliënt, terwijl deze functies wel lichtgevoelig zijn (nu zij ook geur- en geluidsgevoelig zijn). In de toelichting van het voornemen is over lichthinder enkel als voorwaarden genoemd dat werkzaamheden bij daglicht uitgevoerd moeten worden en dat geen gebruik moet worden gemaakt van bouwlampen om te voorkomen dat vleermuizen lichthinder ondervinden tijdens het foerageren. Deze maatregelen zijn niet als voorschrift opgenomen in de planregels of bij de omgevingsvergunning.</p>
		Beantwoording	art5.1-4

			art5.1-4
		Aanpassing	
1mm			Ten slotte geeft indiener aan dat niet is onderzocht, afgewogen en kenbaar gemaakt door de raad in het ontwerpbestemmingsplan hoe de planregels en voorgaande overwegingen worden gehandhaafd, ontbreken eisen en voorwaarden in de planregels (met voorwaardelijke verplichtingen) ten behoeve van de handhaafbaarheid van het bestemmingsplan en is niet inzichtelijk gemaakt welke maatregelen (besluit hogere grenswaarden, maatwerkvoorschriften, etc.) dienen te worden getroffen. Zo is niet inzichtelijk hoe vervoersbewegingen en het maximum aan doorzet gehandhaafd zal worden.
		Beantwoording	art5.1-4
		Aanpassing	
2a	BedrijvenKring Schieoevers	Zienswijze	Indiener is meerdere malen in de gelegenheid gesteld om input te geven op het plan, maar indiener geeft aan dat een belangrijk deel van de input niet is verwerkt.
		Beantwoording	art5.1-4
		Aanpassing	
2b			Indiener geeft aan dat de ambitie om Schieoevers Zuid intensiever en efficiënter te gebruiken moeilijk te combineren is met de ambitie om de verbinding stad-buitengebied te optimaliseren en te intensiveren. Indiener had graag een heldere keuze in het plan opgenomen gezien en adviseert om die

			reden om het fietsverkeer zo veel mogelijk langs de Schieweg en/of het spoor gerealiseerd willen hebben en vrachtverkeer in de zone direct langs de Schie en kruisend vracht- en langzaam verkeer zo veel als mogelijk te beperken. Indiener verzoekt om het bestemmingsplan hierop aan te passen.
		Beantwoording	art5.1-4
		Aanpassing	
2c			In het ontwerpbestemmingsplan is aangegeven dat de gemeente voornemens is om de klinkerverharding te vervangen door asfalt. Indiener verzoekt de gemeente om als onderdeel van de besluitvorming over het bestemmingsplan de financiering voor de herinrichting van de Marconiweg te regelen en deze vooruitlopend op de herinrichting van de oever te realiseren.
		Beantwoording	art5.1-4
		Aanpassing	
2d			Indiener geeft aan graag een tweede ontsluiting van Schieoevers Zuid te willen. De realisatie van de

			Farayabrug over de Schie zou volgens indiener een tweede ontsluiting betekenen, maar indiener ziet dat de ruimtereservering hiervoor is losgelaten. Daarnaast wordt de realisatie van de Energiebrug – volgens indiener - door het de ligplaatsen in het ontwerpbestemmingsplan bemoeilijkt.
		Beantwoording	art5.1-4
		Aanpassing	
2e			Indiener verzoekt de gemeente om als onderdeel van de besluitvorming over het bestemmingsplan financiering voor de benodigde compensatie van de waterberging te realiseren en deze vooruitlopend op de herinrichting van de oever te realiseren.
		Beantwoording	art5.1-4
		Aanpassing	
2f			Indiener verzoekt de gemeente om in het bestemmingsplan zoveel mogelijk rekening te houden met de bedrijfsvoering van betrokken bedrijven (zandhandel en Combi-ster) en – indien nodig – middelen vrij te maken voor het realiseren van een situatie waarin betrokken bedrijven hun bedrijfsvoering kunnen voortzetten.
		Beantwoording	art5.1-4
		Aanpassing	

3a	Combi-Ster		Indiener heeft begrepen dat door het bevoegd gezag wordt aangegeven dat opmerkingen van omliggende bedrijven zijn verwerkt in het definitieve ontwerp. Indiener is van mening dat dit volgens haar niet het geval is.
		Beantwoording	art5.1-4
		Aanpassing	
3b			Indiener is van mening dat tijdens de overleggen onvoldoende is ingegaan op haar vragen inzake VO/DO, onderzoek geluid, luchten trilling en verkeersafwikkeling. Ook is indiener van mening dat haar zorgen en aanwijzingen onvoldoende terugkwamen in de van de gesprekken gemaakte notulen.
		Beantwoording	art5.1-4
		Aanpassing	
3c			Indiener constateert dat de locatiekeuze voor de loswal niet zorgvuldig is gebeurd maar is gebaseerd op een quickscan. Voorts geeft indiener aan dat de locatie uit de quickscan (tegenover Avalex) is losgelaten en voor de locatie tegenover Combi-Ster is gekozen, waarbij het voor indiener onduidelijk is of op de gekozen locatie de verkeersafhandeling op orde gebracht kan worden, zeker in combinatie met de verkeersstroom van indiener zelf. Indiener geeft aan dat de projectgroep zelf ook twijfels heeft bij de locatie en nut en noodzaak van de verplaatsing van de zandhandel niet goed kan onderbouwen.
		Beantwoording	art5.1-4

			art5.1-4
		Aanpassing	
3d			<p>In de toelichting bij het ontwerpbestemmingsplan en de verschillende onderzoeken van Arcadis worden – volgens indiener - niet dezelfde uitgangspunten gehanteerd. Bovendien missen – volgens indiener - gegevens die noodzakelijk zijn om een goede beoordeling van het plan te kunnen maken:</p> <ol style="list-style-type: none"> 1. In het rapport Luchtkwaliteit worden de activiteiten op het terrein van de zandhandel en de openbare loswal gezamenlijk beschouwd, terwijl in het akoestisch onderzoek alleen activiteiten op het terrein van de zandhandel worden beschouwd. 2. In de aanmeldingsnotitie m.e.r. wordt in paragraaf 3.7.1.2 met betrekking tot het aspect geluid

andere geluidniveaus genoemd dan in het akoestisch onderzoek zijn opgenomen. Dit betreft zowel het langtijdgemiddelde beoordelingsniveau ($L_{Ar,LT}$) als het maximale geluidniveau (L_{Amax}).

Betreft	Aanmeldingsnotitie m.e.r.	Akoestisch onderzoek
$L_{Ar,LT}$	Overschrijding 7 en 9 dB(A) in de dag- en nachtperiode	Overschrijding 4 dB(A) in zowel de dag- als nachtperiode
L_{Amax} in dB(A)	Ten hoogste 52 dB(A) in de dag- en avondperiode	Ten hoogste 48 dB(A) in de dag- en avondperiode

3. De in het akoestisch rapport omschreven bedrijfssituaties zijn niet volledig en zijn niet uitvoerbaar met de geprojecteerde lay-out van de inrichting. Voor de geprojecteerde layout van de inrichting is uitgegaan van de tekeningen DO-15 d.d. 27-1-2021 en DO-16 d.d. 27-1-2021 en DO-18 d.d. 28-1-2022 van Arcadis met projectnummer 30104723. Tevens is uitgegaan van tekening DO-16 d.d. 19 mei 2021 van Arcadis met projectnummer C03061.000602 (met aanpassingen gemeente/JB 02-06-2021): Situatieoverzicht loswal zuid met 2 losplaatsen/afmeerpockets.
4. De emissiefactoren voor de overslag uit het TNO rapport R 86/205 d.d. 10 april 1987 gebruikt. Dit is zwaar verouderde data. De stofemissie dient berekend te worden de "NTA 8029+C1: Bepaling en registratie van industriële fijnstof emissies", d.d. maart 2013. Uit de NTA 8029 volgt bijvoorbeeld dat de emissie van de open opslag reduceert met een factor 10 indien de goederen worden bevochtigd en niet de door Arcadis gehanteerde factor 20. Deze waarde voor de reductie geldt bovendien niet voor de overslag van zand (om de stofemissie tijdens de overslag van zand te beperken zou een nevelgordijn toegepast moeten worden terwijl artikel 4.3.2 van de regels van het ontwerpbestemmingsplan slechts spreekt van 'bevochtigen').
5. In de bestemmingsplanregels is in artikel 4.3.1 opgenomen dat op het terrein van de zandhandel (bestemming 'Verkeer' met functieaanduiding 'specifieke vorm van bedrijf-zandhandel') maximaal 250.000 m³ zand mag worden verwerkt. In de bestemmingsplanregels is opgenomen dat op het terrein van de openbare loswal (bestemming 'Verkeer' met functieaanduiding 'specifieke vorm van bedrijfloswal') maximaal 150.000 m³ zand mag worden verwerkt. In het akoestisch onderzoek wordt in de worst case situatie uitgegaan van de verwerking 400.000 m³ op het terrein van de zandhandel.
6. Het ontwerpbestemmingsplan spreekt van bedrijfstijden van de zandoverslag van 07:00 uur tot 16:00 uur (maandag tot en met vrijdag). Dit zijn 9 uren per werkdag.

			<p>(Ontwerpbestemmingsplan H 4.10, pagina 45). Het akoestisch onderzoek van Arcadis noemt de periode "06:00 tot 18:00 uur op doordeweekse dagen". Dit zijn 12 uren per werkdag. (Akoestisch onderzoek zandhandel & overslagbedrijf van der Waal B.V. Arcadis, 18 februari 2022, H2.1, pagina 5.).</p> <ol style="list-style-type: none"> 7. In de tabel opgenomen in artikel 4.3.1 onder c zijn in de kolom 'Lnight' twee waarden opgenomen, onduidelijk is aan welke waarde de bedrijven moeten voldoen. 8. Een duidelijke inrichtingstekening ontbreekt, terwijl in de toelichting bij het ontwerpbestemmingsplan wordt vermeld dat met het bestemmingsplan en de gecoördineerde omgevingsvergunning de uitvoering van het gehele plan mogelijk wordt gemaakt. 9. Een duidelijk plan met tekening van de vervoersafwikkeling ontbreekt. 10. In de toelichting bij het ontwerpbestemmingsplan (paragraaf 4.10) wordt verwezen naar een verkeersonderzoek 'Verkeerstelling en bepaling restcapaciteit, dtv-consultants', dit onderzoek is echter niet als bijlage bij het ontwerpbestemmingsplan gevoegd. 11. AERIUS-berekening uitvoeringsfase voor verbreding Schie, aanleg loswal Van der Waal en openbare loswal, en natuur- en watercompensatie (afgraven ruimte voor 2.500 m2 extra oppervlaktewater in het Abtswoudse Bos) mist.
		Beantwoording	<p>art5.1-4</p>

art5.1-4



--	--	--

art5.1-4

		Aanpassing

3e

Indiener stelt dat de omvang van de overslag van de Zandhandel niet duidelijk is. De overslag is in het ontwerpbestemmingsplan gemaximeerd op 250.000 m3 zand. Echter, indiener is van mening dat dit op geen enkele wijze te controleren is en hierop dus ook niet zal kunnen worden gehandhaafd.

- Er worden verschillende typen transportmiddelen ingezet, jullie middelen dit en komen uit op 15m2 per voertuig. Zouden jullie iets meer kunnen specificeren naar de verschillende typen transportmiddelen? Daarbij gaat het ons met name om de grotere transportmiddelen (Trailer, vrachtauto 10*8 en vrachtauto 8*8).

WEEKNUMMER	Volume	Vrachten middels knijperauto's, aanhangwagens, containerauto's enz	Vrachten middels meerwielaangedreven (10x8, 8x8, enz)
Week 12 2020	8.663 + 7.713 m3;los	146 vr	320 + 321 vr
Week 16 2020	11.716 m3;los	146 vr	471 vr
Week 17 2020	13.926 m3;los	227 vr	491 vr
Week 18 2020	8.409 + 7.017 m3;los	133 vr	319 + 351 vr

- Er zit nogal wat fluctuatie in de aantallen over de jaren. Geeft het gemiddelde over de afgelopen 5 jaar (zoals door jullie zelf aangegeven) jullie inziens een getrouw beeld?
Ja
- Wat is, op basis van jullie huidige bedrijfstijden, de maximale overslagcapaciteit?
17.500 m3 los per week. Bepalend daarin is de aanvoer per schip en niet zozeer de capaciteit van de overslag.

Als de hoeveelheden van bovenstaande weken worden opgeteld wordt – volgens indiener – uitgekomen op een gemiddelde van 14.361 m3 en bij een exploitatie van 50 werkweken (zie paragraaf 4.10 toelichting ontwerpbestemmingsplan) op een overslag van 718.050 m3. Bij de maximale

			overslagcapaciteit is dat – volgens indiener -zelfs 875.000 m3. Door in het bestemmingsplan de maximering van 250.000 m3 voor de zandhandel en 400.000 m3 in totaal op te nemen en daar in de onderzoeken vanuit te gaan lijkt sprake van een onderschatting van de feitelijke bedrijfssituatie en daarmee van de overslagactiviteiten en de vaar- en verkeersgeneratie.
		Beantwoording	art5.1-4
		Aanpassing	
3f			Indiener is van mening dat de verkeersgeneratie wordt onderschat doordat enkel uitgegaan wordt van laden en lossen per vrachtwagen, terwijl ook met personenwagens met aanhangers e.d. gereden wordt. Indiener stelt dat het ontwerpbestemmingsplan in de huidige vorm niet kan worden vastgesteld.
		Beantwoording	art5.1-4
		Aanpassing	
3g			<u>Trillingen</u>

			<ol style="list-style-type: none"> 1. Indiener vindt het een onwenselijke situatie dat ingevolge het rapport van Arcadis matige hinder ontstaat voor personen en dat de referentiewaarden voor de aanwezige gevoelige apparatuur wordt overschreden 2. Indiener heeft het onderzoek van Arcadis laten toetsen door Fugro en Fugro is van mening dat de overschrijdingen van de referentiewaarden veel groter zijn dan in het rapport van Arcadis is opgenomen. 3. Indiener is van mening bij een nieuwe ontwikkeling altijd moet worden voldaan aan de normen van trillingen, met name omdat indiener al decennia ter plaatse is gevestigd. 4. Indiener is van mening dat het onderzoek van Arcadis niet representatief is, aangezien enkel van de bestaande situatie van de zandhandel is uitgegaan en niet van de openbare loswal. 5. Voor de openbare loswal is niet aangegeven welke goederen gelost mogen worden. Dat betekent dat er zeer zware producten kunnen worden overgeslagen. 6. Het bestemmingsplan staat toe dat er 10.000 trafo's van 100 ton worden overgeslagen op de openbare loswal. Het rapport is volgens indiener dan ook niet compleet, aangezien dit gaat over het overslaan van zand. 7. De trillingsmetingen zijn volgens indiener niet representatief, aangezien de metingen plaatsvonden op 22 december 2021 en het op dat moment volgens indiener rustig is. Ook kan er volgens indiener uit de metingen niet worden afgeleid of er sprake is van gevulde of van lege vrachtwagens en was de zandhandel volgens indiener op de hoogte van de metingen. 8. Volgens indiener hebben de beheersmaatregelen onvoldoende effect. Dit wordt tevens erkend in het rapport van Arcadis. 9. De betreffende gevoelige apparatuur van indiener is niet door Arcadis onderzocht waardoor het rapport onzorgvuldig tot stand is gekomen. Omdat de range van specificaties voor apparatuur zeer divers is, geeft SBR C geen toetswaarde, wel een werkwijze over hoe om te gaan met trillingen bij apparatuur. Doorgaans is een toetswaarde onbekend of geldt deze voor specifieke omstandigheden. 10. Volgens indiener is het gewicht op de openbare loswal niet gemaximeerd, waardoor het rapport van Arcadis onjuist is. 11. Indiener is van mening dat de gemeente een voorwaardelijke verplichting op moet leggen om zeker te stellen dat de te treffen maatregelen zijn gerealiseerd, voordat het bedrijf zich ter
--	--	--	---

			plaatse heeft gevestigd.
		Beantwoording	art5.1-4 

art5.1-4

--	--	--



art5.1-4

--	--	--



			art5.1-4
		Aanpassing	
3h			<p><u>Luchtkwaliteit:</u></p> <ol style="list-style-type: none"> 1. Indiener heeft het luchtkwaliteitsonderzoek van Arcadis laten toetsen door Peutz en de conclusie is dat het rapport van Arcadis is gebaseerd op onjuiste en onvolledige uitgangspunten. 2. Volgens indiener komt Arcadis zelf al tot de conclusie dat het aantal toelaatbare overschrijdingsdagen van 35 keer de 24-uursgemiddelde PM10-concentratie wordt overschreden (en ter plaatse van de woning aan de Rotterdamseweg 402 zelfs 71 keer. 3. Er wordt uitgegaan van worstcase van 400.000 m3 en de referentiesituatie van 250.000 m3. De referentiesituatie zou – volgens indiener - 400.000m3 moeten zijn. 4. De emissiefactoren voor de overslag uit het TNO rapport R 86/205 d.d. 10 april 1987 gebruikt. Dit is zwaar verouderde data. De stofemissie dient berekend te worden de "NTA 8029+C1: Bepaling en registratie van industriële fijnstof emissies", d.d. maart 2013. Uit de NTA 8029 volgt bijvoorbeeld dat de emissie van de open opslag reduceert met een factor 10 indien de goederen worden bevochtigd en niet de door Arcadis gehanteerde factor 20. Deze waarde voor de reductie geldt bovendien niet voor de overslag van zand (om de stofemissie tijdens de overslag van zand te beperken zou een nevelgordijn toegepast moeten worden terwijl artikel 4.3.2 van de regels van het ontwerpbestemmingsplan slechts spreekt van 'bevochtigen'). 5. De opslag van zand binnen de zandhandel is buiten beschouwing gelaten. 6. De opslag van zand op de boot is buiten beschouwing gelaten.

			<p>7. In de berekeningen is slechts rekening gehouden met één handeling bij de overslag. Echter blijkt uit de omschrijving dat er drie handelingen plaatsvinden:</p> <ul style="list-style-type: none"> i. De eerste handeling betreft het overscheppen van 250.000 m³ zand naar de trechters of andere opslaglocaties; ii. De tweede handeling betreft het beladen van de vrachtwagens met 250.000 m³ zand vanuit de trechters; iii. Er is ook een derde (tussenstap) handeling mogelijk, namelijk van het overscheppen van de opslaglocaties in de trechters. <p>8. Indiener stelt dat transportbewegingen van personenauto's niet zijn beschouwd.</p> <p>9. Er is – volgens indiener - uitgegaan van stofklasse S3, terwijl de zandhandel aangeeft alle stofklassen over te slaan.</p> <p>10. Volgens indiener moet er een nevelgordijn toegepast worden in plaats van het bevochtigen waarover artikel 4.3.2 van het bestemmingsplan spreekt.</p> <p>11. De emissie van de scheepvaart is niet meegerekend.</p> <p>12. De door Arcadis toegepast correctiefactor van 0,5 is – volgens indiener - onjuist. De verwijzing voor het toepassen van deze correctiefactor naar het TNO-rapport 2006—R0290/B van oktober 2006 is niet correct, omdat in dit rapport dergelijke correctiefactoren niet zijn opgenomen.</p> <p>13. In de toelichting is opgenomen dat een tijdelijke kraan op de openbare loswal kan worden geplaatst. Indiener stelt dat de tijdelijke kraan op de openbare loswal ten onrechte niet is meegenomen.</p> <p>14. Het stationair draaien en manoeuvreren van vrachtwagens is niet meegerekend.</p> <p>15. In het bestemmingsplan is 'zand' niet gedefinieerd en voor de openbare loswal is bovendien helemaal niet geregeld welke producten overgeslagen mogen worden. In een gesprek met Combi-Ster heeft Van der Waal overigens ook aangegeven dat 'alle stuifklassen' worden overgeslagen. Dit betekent dat de in het rapport van Arcadis gehanteerde emissiefactor S3 onjuist is en zeker niet 'conservatief', zoals Arcadis stelt. De conclusie die Arcadis trekt "Daarnaast kunnen eventuele nadelige effecten voor de bedrijfsvoering van Combi-Ster en overige bedrijven worden uitgesloten" is volgens indiener onjuist.</p> <p>16. Volgens indiener had ook rekening gehouden moet worden met stuifklasse S1/m S4. Dat is in het rapport niet gedaan. Ten aanzien van 'zand' is in de planregels (artikel 4.3.2 onder b) bepaald dat tijdens het verladen en opslaan van zand de zandhopen dienen te worden</p>
--	--	--	---

			<p>bevochtigd ter voorkoming van stof/stuifoverlast. Onduidelijk is wat 'zandhopen' zijn. Bovendien is niet bepaald dat het zand in de open boot en vrachtwagens bevochtigd moet worden, terwijl het daar ook stuift. Ook is niet bepaald wat 'stof/stuifoverlast' is en wanneer dus afgedwongen kan worden dat bevochtigd moet worden.</p> <p>17. De conclusie m.b.t. de HEPA filters is onjuist volgens Peutz. Volgens Peutz is bij een toename met een factor 2 de lucht meer vervuild. De lucht komt ook binnen via deuren en personen. Ook slaan de filters dicht wanneer ze de benodigde filtering niet meer kunnen realiseren.</p> <p>18. Los van al het voorgaande is in het rapport van Arcadis reeds opgenomen dat ter hoogte van indiener de concentratie fijn stof op basis van de door Arcadis gehanteerde (onjuiste) uitgangspunten al toeneemt met 10 tot 20 µg/m³. Op een grenswaarde van 40 µg/m³ als jaargemiddelde concentratie is dat een gigantische toename.</p> <p>19. Indiener stelt vervolgens dat Peutz concludeert dat door Arcadis ten onrechte het besluit Niet In Betekende Mate is toegepast. Dit geldt op het moment dat de concentratie fijnstof (PM10) en stikstofdioxide (NO₂) minder is dan 3% van de grenswaarden. Aangezien de activiteiten ter plaatse van indiener al 10 tot 20 µg/m³ bijdragen aan de jaargemiddelde concentratie fijnstof en de grenswaarde 40 µg/m³ is, draagt deze dus wel in betekende mate mee aan de luchtkwaliteit. Er is dus wel een toetsing aan de grenswaarden luchtkwaliteit nodig.</p>
		<p>Beantwoording</p>	<p>art5.1-4</p>

			art5.1-4
--	--	--	----------

--	--	--

art5.1-4



--	--	--

art5.1-4



art5.1-4

--	--	--



art5.1-4

		Aanpassing	
3i			<p><u>Stikstof:</u></p> <p>Indiener heeft het stikstofonderzoek van Arcadis laten toetsen door Peutz en heeft de volgende opmerkingen ten aanzien van het rapport van Arcadis:</p> <ol style="list-style-type: none"> 1. De transportbewegingen van personenauto's niet zijn beschouwd. Het is voor indiener niet duidelijk hoeveel weken de zandhandel open is. Het stikstofonderzoek

			<p>gaat uit van 45 weken en paragraaf 4.10 toelichting gaat uit van 50 weken.</p> <ol style="list-style-type: none"> 2. Peutz vraagt zich af of er wel sprake is van een referentiesituatie van 250.000 m³, aangezien een onderbouwing van de referentiesituatie ontbreekt (niet onderbouwd met milieuvergunning/melding). Indien er geen natuurtoestemming of een andere milieuvergunning/melding (ten tijde van de referentiedatum) is voor de huidige activiteiten, dan is er geen referentiesituatie en moet de gehele activiteit getoetst worden (ECLI: NL: RVS: 2021:1371) art.5.1-2e Hoelang is er al een zandhandel op deze locatie aanwezig en heeft de zandhandel een milieuvergunning 3. Als er wel sprake is van een milieuvergunning/melding, dan is er sprake van een nieuwe activiteit op een nieuwe locatie waardoor er sprake is van een nieuwe ruimtelijke ontwikkeling. Daardoor is er sprake van extern salderen en moet er 30% van de stikstofruimte worden teruggegeven aan de natuur. art.5.1-2e k heb het idee dat ze hier een punt zouden kunnen hebben en dat de hele ontwikkeling als nieuwe ontwikkeling beschouwd zou moeten worden. 4. De emissie van de scheepvaart is niet meegerekend. 5. Het stationair draaien en manoeuvreren van vrachtwagens is niet meegerekend. 6. Er is een zin weggefallen paragraaf 3.4 bijlage 6 waardoor het onduidelijk is welke situatievergelijkingen zijn gemaakt: 3.4 Rekenmodel De belasting van de Natura 2000-gebieden rondom de emissiebronnen is berekend met behulp van een verspreidingsmodel. De verspreidingsberekeningen zijn uitgevoerd met behulp van de online-applicatie Aerius-Calculator, versie 2021.2. Aerius-Calculator is een rekenprogramma om de verspreiding van stoffen in de lucht te simuleren. Daarnaast berekent het model hoeveel van die stoffen per hectare terecht komt (depositie). Er zijn de volgende twee situatievergelijkingen gemaakt: <ol style="list-style-type: none"> 7. De bouwvrijstelling is vervallen waardoor ook de bouwfase onderzocht moet worden. Daarom dienen de effecten van realisatiefase (verbreding Schie, aanleggen loswallen, opnieuw uitvoeren Marconiweg, uitvoeren natuur- en watercompensatie), op de stikstofdepositie ook
		Beantwoording	

art5.1-4

--	--	--

art5.1-4



			art5.1-4
		Aanpassing	
3j			<u>Geluid</u> Indiener heeft het stikstofonderzoek van Arcadis laten toetsen door Peutz en de conclusie van Peutz is dat rapport van Arcadis is gebaseerd op onjuiste en onvolledige uitgangspunten. Peutz heeft de

		<p>volgende opmerkingen:</p> <ol style="list-style-type: none"> De geluidsniveaus in de aanmeldnotitie en het akoestisch onderzoek komen niet overeen. <table border="1"> <thead> <tr> <th>Betreft</th> <th>Aanmeldingsnotitie m.e.r.</th> <th>Akoestisch onderzoek</th> </tr> </thead> <tbody> <tr> <td>$L_{Ar,LT}$</td> <td>Overschrijding 7 en 9 dB(A) in de dag- en nachtperiode</td> <td>Overschrijding 4 dB(A) in zowel de dag- als nachtperiode</td> </tr> <tr> <td>L_{Amax} in dB(A)</td> <td>Ten hoogste 52 dB(A) in de dag- en avondperiode</td> <td>Ten hoogste 48 dB(A) in de dag- en avondperiode</td> </tr> </tbody> </table> <ol style="list-style-type: none"> Peutz geeft aan dat Arcadis niet de juiste en onvoldoende geluidsbronnen heeft beoordeeld in het rapport. Door de lagere snelheid van de vrachtwagens met gelijk of hoger geluidvermogen dan in het akoestisch rapport is gehanteerd, zullen de optredende langtijdgemiddelde beoordelingsniveaus in de omgeving hoger zijn dan berekend in het akoestisch rapport. Peutz stelt dat de hoeveelheid vrachtwagens per dag hoger is (gelet op hetgeen door Combister bij de representatieve hoeveelheid naar voren is gebracht). Hierdoor moeten volgens Peutz de aantallen vrachtwagens met een factor 1,5 tot 3 worden vermenigvuldigd. Peutz stelt dat uit het rapport van Arcadis niet blijkt dat aan de geluidzone van het industrieterrein is getoetst en dat de maximale geluidsniveaus op de omgeving hoger zullen zijn. 	Betreft	Aanmeldingsnotitie m.e.r.	Akoestisch onderzoek	$L_{Ar,LT}$	Overschrijding 7 en 9 dB(A) in de dag- en nachtperiode	Overschrijding 4 dB(A) in zowel de dag- als nachtperiode	L_{Amax} in dB(A)	Ten hoogste 52 dB(A) in de dag- en avondperiode	Ten hoogste 48 dB(A) in de dag- en avondperiode
Betreft	Aanmeldingsnotitie m.e.r.	Akoestisch onderzoek									
$L_{Ar,LT}$	Overschrijding 7 en 9 dB(A) in de dag- en nachtperiode	Overschrijding 4 dB(A) in zowel de dag- als nachtperiode									
L_{Amax} in dB(A)	Ten hoogste 52 dB(A) in de dag- en avondperiode	Ten hoogste 48 dB(A) in de dag- en avondperiode									
		<p>Beantwoording</p> <p>art5.1-4</p>									

			art5.1-4
		Aanpassing	
3k			<p><u>Verkeer</u> Indiener heeft deskundige Movares Nederland B.V. gevraagd het ontwerpbestemmingsplan op het aspect verkeer te toetsen. De conclusie van Movares is dat de komst van Van der Waal en de openbare loswal ter plaatse van de Marconiweg tot opstoppingen zal leiden. Movares merkt het volgende op ten aanzien van het aspect verkeer:</p> <ol style="list-style-type: none"> 1. De komst van de zandhandel leidt volgens Movares tot opstoppingen. De gemeente heeft geen deskundige om een oordeel gevraagd. 2. Openingstijden van der Waal zijn niet duidelijk (discrepantie toelichting 7-16 uur en geluidsonderzoek 6- 18 uur). 3. Het ontwerpbestemmingsplan gaat uit van een verkeersbelasting van een vrachtwagen iedere 2 minuten. De praktijk leert - volgens Movares - dat er sprake is van piekbelasting als een schip aanmeert. 4. Volgens Movares is niet voorzien in een opstelplaats voor vrachtwagens. En zelfs met de grotere opstelplaats, zouden nog de vrachtwagens op de openbare weg wachten. Hierdoor wordt de inrit van Combi-ster geblokkeerd. 5. In de nieuwe situatie zal de inrit van de openbare loswal en die van de zandhandel direct door de inrit van indiener lopen. 6. Met betrekking tot parkeren is in de toelichting van het ontwerpbestemmingsplan opgenomen dat 2 parkeerplaatsen ten behoeve van de kantoorfunctie op het terrein van de zandhandel zullen worden gerealiseerd en dat daarmee wordt voorzien in ruim voldoende parkeergelegenheid voor de beoogde functies. Dit is onjuist volgens Movares, er zou ook moeten worden voorzien in parkeerruimte voor wachtende vrachtwagens op eigen terrein. Die zijn op de tekeningen niet voorzien. 7. Ter hoogte van Combi-ster kruist het vrachtverkeer het voetpad en het fietspad. Dit levert volgens Movares een gevaarlijke situatie op.
		Beantwoording	art5.1-4

--	--	--



art5.1-4

			art5.1-4
		Aanpassing	
3l			<p><u>Grondwater</u> In de watertoets is opgenomen dat de grondwatersituatie gemonitord wordt om een beter beeld te krijgen. Hierdoor is het volgens indiener onduidelijk welke gevolgen de ontwikkeling heeft op de grondwaterstand en de afvoer van regenwater en welk effect dit heeft op het terrein en de afwatering_ van indiener. Gelet op de gecoördineerde procedure mag dit onderzoek niet worden verlegd naar een later moment.</p>
		Beantwoording	art5.1-4
		Aanpassing	
3m			<p><u>Uitvoering</u> Indiener geeft aan dat in de toelichting op het ontwerpbestemmingsplan omtrent de financiële uitvoerbaarheid is opgenomen: "Ter uitvoering van de verschillende onderdelen van deze ontwikkeling hebben gemeente en provincie voldoende financiële middelen gereserveerd en beschikbaar." Uit stukken die indiener in het kader van een Woo-verzoek heeft verkregen, blijkt volgens indiener dat provincie en gemeente al jaren discussie hebben over de kosten van dit project. Volgens indiener is de financiering voor de vervanging van de Marconiweg, de aanpassingen bij de apparatuur van indiener om de trillingen te beperken en de investeringen om voorzieningen te treffen om het zand en stof van de loswal bij Combi-Ster uit het bedrijfspand te houden niet meegenomen in de toelichting bij het ontwerpbestemmingsplan. Dit geldt volgens indiener ook voor aanspraken op vergoeding van planschade. Dit gecombineerd met de stijgende bouwkosten, beperkte inzetbaarheid van aannemers en onduidelijkheid over de afspraken met Van der Waal, maakt dat indiener van mening is dat niet vaststaat dat het plan uitvoerbaar is binnen de planperiode.</p>

		Beantwoording	art5.1-4
		Aanpassing	
3n			<p>Bestemmingsplanregels Volgens indiener ontbreken de definities van:</p> <ol style="list-style-type: none"> 1. Zandhandel 2. Openbare loswal; 3. Zand; 4. Vrachtwagen; 5. Zandhopen; 6. Bevochtigd; 7. Verladen.
		Beantwoording	art5.1-4

			art5.1-4
		Aanpassing	
3o			<p>Volgens indiener ontbreken de volgende bouwregels:</p> <ol style="list-style-type: none"> 1. De maximale omvang van zandsilo's van bijbehorende bouwwerken en van installaties zoals bedoeld in artikel 4.2 onder b. 2. De maximale omvang van bouwwerken geen gebouwen zijnde zoals bedoeld onder artikel 4.2 onder 3d.
		Beantwoording	art5.1-4
		Aanpassing	
3p			<p>Indiener is van mening dat de gebruiksregels onduidelijk zijn en merkt daarbij het volgende op:</p> <ol style="list-style-type: none"> 1. In artikel 4.3.1 onder b dient een beperking opgenomen te worden m.b.t. de producten die vervoerd worden in de maximaal 10.000 vrachtwagens, in zowel product (niet stuifgevoelig, e.d.) als (maximaal) gewicht. 2. Er zal ook met aanhangers en kleine wagens bij de openbare loswal gelost worden. Deze verkeersbewegingen dienen gemaximeerd te worden in die zin dat enkel sprake kan zijn een van maximaal aantal verkeersbewegingen in plaats van een maximaal aantal vrachtwagens. Immers, meer verkeer is meer fijnstof, meer stikstof, meer trillingen en meer (verkeers)overlast, ook als het verkeer kleiner is dan een vrachtwagen. 3. In het bestemmingsplan dient bepaald te worden dat het niet toegelaten is dat wachtende vrachtwagens buiten het terrein van de loswal opgesteld worden. 4. In artikel 4.3.2 is opgenomen dat tijdens het verladen en opslaan van zand zandhopen dienen te worden bevochtigd ter voorkoming van stof/stuifoverlast. Onduidelijk is wanneer en hoe dat bevochtigen dient plaats te vinden. 5. In het verlengde van het voorgaande dient ook voor het zand in de boot, in de trechters en de

			<p>vrachtwagens bepaald te worden dat hier bevochtiging dient plaats te vinden.</p> <p>6. In de beheersmaatregelen met betrekking tot trillingen is door Arcadis opgenomen dat trillingsarm funderingsmateriaal dient te worden toegepast, de Marconiweg en de Teslaweg dienen te worden voorzien van asfaltverharding en trillingsgevoelige apparatuur bij Combi-Ster dient op dempers geplaatst te worden. Deze voorwaarden zijn niet opgenomen in de planregels.</p> <p>7. In artikel 4.3.1 onder b onder 2 dient omschreven te worden wat een verzoek bij de Havenmeester moet omvatten. De inhoud en verslaglegging daarvan dient dusdanig te zijn dat de omvang van het gebruik en het 'quotum' eenvoudig is na te gaan door derden.</p> <p>8. In de tabel opgenomen in artikel 4.3.1 onder c zijn in de kolom 'Lnight' twee waarden opgenomen, onduidelijk is aan welke waarde de bedrijven moeten voldoen.</p>
		Beantwoording	<p>art5.1-4</p>

art5.1-4

--	--	--



			art5.1-4
		Aanpassing	
3q			<p>Volgens indiener is de voorwaardelijke verplichting in artikel 4.3.2 onder b onduidelijk en niet effectief, en zou er gesproken moet worden van nevelgordijn terwijl het artikel slechts spreekt van 'bevochtigen'. Ook is de voorwaardelijke verplichting – volgens indiener - niet opgenomen t.b.v. de openbare loswal, terwijl ook daar sprake is van het 'verladen' van zand. Uit de tabel in randnummer 41 dat stuifklassen S1 en S3 niet bevochtigbaar zijn, zodat stoffen van deze stuifklassen – volgens indiener - in de gebruiksregels in ieder geval uitgesloten dienen te worden. Tot slot wordt in de regel gerefereerd aan stof- en stuifoverlast, maar niet gedefinieerd is wanneer daarvan sprake zal zijn, zodat een duidelijk handhavingskader ontbreekt.</p> <p>In het kader van de voorwaardelijke verplichtingen dient - volgens indiener - een verplichting te worden toegevoegd dat het wegdek van de gehele Marconiweg opnieuw (trillingsarm) uitgevoerd zal moeten worden om trillingen te beperken en de door indiener gebruikte apparatuur zal dusdanig aangepast moet zijn dat de bedrijfsvoering niet belemmerd wordt door de komst van de openbare loswal en de zandhandel.</p>
		Beantwoording	art5.1-4

		Aanpassing
3r		

art5.1-4



		Beantwoording	art5.1-4
		Aanpassing	
3s			Volgens indiener voorziet het bestemmingsplan niet in de twee openbare ligplaatsen.
		Beantwoording	art5.1-4
		Aanpassing	
3t			<p>De gepubliceerde ontwerp omgevingsvergunning is volgens indiener onduidelijk. Indiener stelt dat de mogelijkheid om zienswijzen in te dienen niet volgt uit de publicatie. In de publicatie in het Gemeentebblad is enkel de optie opgenomen om een zienswijze in te dienen bij de gemeenteraad tegen het ontwerpbestemmingsplan.</p> <p>Het bevoegd gezag heeft volgens indiener nagelaten om zowel in de kennisgeving van de publicatie van het ontwerpbestemmingsplan en de ontwerp omgevingsvergunning als in de ontwerp omgevingsvergunning zelf een clause op te nemen waarin wordt vermeld dat zienswijzen tegen de ontwerp omgevingsvergunning kunnen worden ingediend én dat zienswijzen moeten worden ingediend bij het college. Indiener is van mening dat het ontwerp besluit opnieuw ter inzage gelegd moet worden. Voorts stelt indiener dat de publicatie van de omgevingsvergunning niet duidelijk is, omdat daaruit niet blijkt wat precies is aangevraagd en wat beoogd wordt te vergunnen. Enkel is opgenomen dat de volgende activiteiten zijn aangevraagd:</p>
		Beantwoording	art5.1-4

			art5.1-4
		Aanpassing	
3u			<p>Indiener stelt dat de 15 bijlagen die ten grondslag worden gelegd aan de ontwerp omgevingsvergunning gelegd gelijk zijn aan de 18 bijlagen die ten grondslag zijn gelegd aan het Ontwerpbestemmingsplan. Hiervoor gelden dezelfde opmerkingen als die indiener tegen het ontwerpbestemmingsplan heeft ingediend. Voorts geeft indiener aan dat er geen verkeersonderzoek ter onderbouwing aan de ontwerp omgevingsvergunning is gelegd. Verder stelt indiener dat de bijlagen m.b.t. d Aeries-berekeningen niet aan de ontwerp omgevingsvergunning ten grondslag zijn gelegd. Hierdoor is indiener van mening dat de ontwerp omgevingsvergunning onvolledig is.</p> <p>Volgens indiener volgt uit de second opinion van Movares dat de ontsluiting van de loswallen via de Marconiweg in combinatie met de bedrijfsvoering van Combi-Ster onmogelijk is. Volgens indiener ontbreekt een verkeersonderzoek.</p>
		Beantwoording	art5.1-4
		Aanpassing	
	Aanvullende zienswijze Combi-Ster		

3v			<p>Indiener is van mening dat de locatiekeuze voor de zandhandel niet zorgvuldig heeft plaatsgevonden, omdat de verkeerssituatie na realisatie van de zandoverslag en de openbare loswal onveilig zal zijn en de patiëntveiligheid in het gedrang komt.</p>
		Beantwoording	<p>art5.1-4</p>
		Aanpassing	
3w			<p>Volgens indiener voldoet de verkenning van Arcadis uit 2018 niet meer, aangezien de ruimtereservering voor de Faradaybrug is komen te vervallen. Indiener meent dan ook dat het gebied van deze ruimtereservering ten onrechte buiten de variantenstudie is gelaten.</p>
		Beantwoording	<p>art5.1-4</p>

			art5.1-4
		Aanpassing	
3x			<p>Indiener geeft aan dat in het variantenonderzoek uit 2018 is opgenomen dat alternatief 1 als voordeel heeft dat na een eventuele verplaatsing van Avalex naar het zuiden kan worden uitgebreid en dat dat perceel vrijkomt voor watergebonden bedrijvigheid. De gekozen locatie grenst volgens indiener niet aan de Avalex locatie waardoor het voordeel van de uitbreiding niet opgaat. Doordat dit voordeel is meegewogen in het variantenonderzoek uit 2020, is indiener van mening dat dit voordeel onterechte wordt meegewogen.</p>
		Beantwoording	art5.1-4

			art5.1-4
		Aanpassing	
3y			Volgens indiener is bij de beoordeling van de verschillende varianten de hinder voor de bedrijfsvoering van Combi-Ster niet meegenomen. In het variantenonderzoek uit 2018 ligt de zandhandel niet ter hoogte van Combi-Ster maar ter hoogte van ter hoogte van Avalex. Dit zou voor indiener een veel minder zware belasting betekenen. Volgens indiener is eerst de locatie gekozen en is er daarna naartoe geredeneerd.
		Beantwoording	art5.1-4
		Aanpassing	art5.1-4
3z			Indiener geeft aan in de haar toegezonden stukken geen definitieve versie van de variantenstudie verkeersafhandeling 2022 te hebben aangetroffen. Indiener betwijfelt of er ooit een definitieve versie is vastgesteld.

		Beantwoording	art5.1-4
		Aanpassing	
3aa			<ol style="list-style-type: none"> 1. Volgens indiener heeft het onderzoek naar de geschiktheid van de locaties en de alternatieve locaties onzorgvuldig plaatsgevonden. Indiener voet hiervoor de volgende redenen aan: Op basis van onjuiste uitgangspunten zou de 'Verkenning verplaatsing loswal' uit 2018 ten grondslag zijn gelegd aan het huidige ontwerp. Vervolgens stelt indiener dat het huidige ontwerp zou zijn aangepast, als gevolg waarvan punten die in 2018 een voor een positieve doorslag zorgden (bijvoorbeeld de connectie met de Avalex locatie en geen overlast voor omliggende bedrijven) niet langer meer als onderbouwing voor de locatie gebruik kunnen worden. 2. Alternatieve locaties zijn niet voldoende kenbaar afgewogen, aangezien die op grond van de verkenning uit 2018 al zijn afgefallen, terwijl die motivering volgens indiener teniet is gedaan. Voorts geeft indiener aan dat in 2018 door de reservering voor de Faradaybrug en de veiligheidscontour een groot terrein, ongeveer over een lengte van 250 meter, is uitgesloten van de verkenning, terwijl die brug er uiteindelijk niet komt. Ook door CombiSter aangedragen locaties (zie het Movares onderzoek en de Variantenstudie zelf), zijn niet serieus onderzocht. 3. Er zou niet kritisch naar de gebruikte onderzoeken zijn gekeken. Dit zorgt volgens indiener voor onzorgvuldigheid. Als voorbeeld geeft indiener aan de variantenstudie uit 2018 waar nog een reservering in zat voor de Faradaybrug alsook het voordeel voor de connectie met de Avalex locatie vanwege het vrijkomen daarvan. 4. Indiener kent geen definitieve versie van de variantenstudie en stelt dat dit eigenlijk niet controleerbaar is. Wel blijkt volgens indiener uit die studie dat voor- en nadelen onjuist zijn toegepast. Als voorbeeld hiervan noemt indiener de connectie met de Avalex locatie en de stelling dat de voorkeurslocatie geen invloed heeft op omliggende bedrijven. Indiener is van mening dat bij die beoordeling zijn belang niet is meegewogen.
		Beantwoording	art5.1-4

			art5.1-4
		Aanpassing	art5.1-4
3bb			Volgens indiener blijkt uit de inrichtingstekening van de toekomstige locatie van de zandhandel hoe groot de verkeersbelasting is. Er ontstaat volgens indiener een verkeersonveilige situatie. Indiener geeft aan dat er veel stationair draaiende en manoeuvrerende vrachtwagens zijn. Hiermee is volgens indiener geen rekening gehouden in de onderzoeken.
		Beantwoording	art5.1-4

			art5.1-4
		Aanpassing	
3cc			Volgens indiener is er met blokken een mobiele kraan ingetekend op onderstaande tekening. Hierdoor kunnen vrachtwagens volgens indiener niet meer naar links afslaan en ontstaan er opstoppingen.

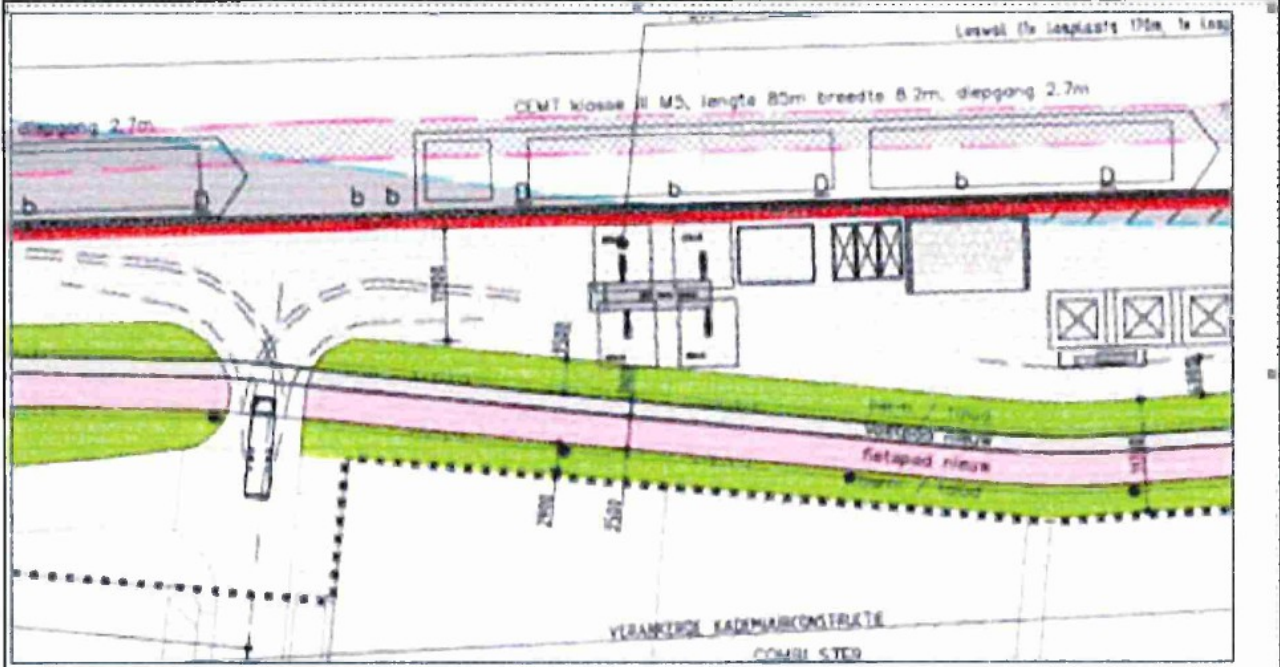
			 <p data-bbox="869 911 2145 975">Afbeelding 2: Locatie mobiele kraan bij loswal Van der Waal (uitsnede uit tekening: DO-18 Versie A, Definitief, datum 28-01-2022, Situatieoverzicht Loswal + losplaats Zuid met kraanopstelling).....</p>
		Beantwoording	art5.1-4
		Aanpassing	
3dd			Indiener stelt dat de aantallen en hoeveelheden niet zijn te controleren en dat bij een geconstateerde overschrijding niet zal worden opgetreden.

		Beantwoording	art5.1-4																																				
		Aanpassing																																					
3ee			<p>Indiener verwijst naar een concept memo uit 2019 waarin er volgens indiener ervaringscijfers zijn opgenomen. Volgens indiener komen deze cijfers niet overeen met de hoeveelheden als opgenomen in het ontwerpbestemmingsplan en de onderzoeken.</p>																																				
			<p>De cijfers uit het bestemmingsplan zijn gebaseerd op ervaringscijfers van de zandhandel van 2005 tot en met 2021 (zie tabel) en de overgeslagen goederen op de huidige openbare loswal (een overzicht hiervan is opgenomen als bijlage bij de toelichting). Hieruit blijkt dat de in het bestemmingsplan opgenomen hoeveelheden voor zowel de locatie bij de zandhandel als die voor de openbare loswal toereikend zijn.</p>  <table border="1"> <caption>Overslag per jaar (in m³)</caption> <thead> <tr> <th>Jaar</th> <th>Overslag (m³)</th> </tr> </thead> <tbody> <tr><td>2005</td><td>232.317</td></tr> <tr><td>2006</td><td>297.313</td></tr> <tr><td>2007</td><td>264.663</td></tr> <tr><td>2008</td><td>277.255</td></tr> <tr><td>2009</td><td>218.122</td></tr> <tr><td>2010</td><td>211.821</td></tr> <tr><td>2011</td><td>166.401</td></tr> <tr><td>2012</td><td>125.976</td></tr> <tr><td>2013</td><td>132.561</td></tr> <tr><td>2014</td><td>145.474</td></tr> <tr><td>2015</td><td>119.119</td></tr> <tr><td>2016</td><td>164.745</td></tr> <tr><td>2017</td><td>170.430</td></tr> <tr><td>2018</td><td>128.132</td></tr> <tr><td>2019</td><td>241.692</td></tr> <tr><td>2020</td><td>299.645</td></tr> <tr><td>2021</td><td>309.794</td></tr> </tbody> </table>	Jaar	Overslag (m³)	2005	232.317	2006	297.313	2007	264.663	2008	277.255	2009	218.122	2010	211.821	2011	166.401	2012	125.976	2013	132.561	2014	145.474	2015	119.119	2016	164.745	2017	170.430	2018	128.132	2019	241.692	2020	299.645	2021	309.794
Jaar	Overslag (m³)																																						
2005	232.317																																						
2006	297.313																																						
2007	264.663																																						
2008	277.255																																						
2009	218.122																																						
2010	211.821																																						
2011	166.401																																						
2012	125.976																																						
2013	132.561																																						
2014	145.474																																						
2015	119.119																																						
2016	164.745																																						
2017	170.430																																						
2018	128.132																																						
2019	241.692																																						
2020	299.645																																						
2021	309.794																																						

3ff			<p>Indiener stelt dat uit de aanvullende verkregen Woo-stukken volgt bovendien dat een gemiddelde aangehouden wordt van 15 m3 per vrachtwagen, wat zou corresponderen met 150.000 m3 en 10.000 vrachtwagens. Echter, volgens Van der Waal zelf varieerden de ingezette transportmiddelen per jaar sterk, van een aanhanger van im3 tot een trailer van 23 m3. De gemeente gaat bij de onderbouwing van het bestemmingsplan vervolgens uit van het door Van der Waal genoemde gemiddelde van 15 m3 per vervoersbeweging, kennelijk zonder enig eigen onderzoek uit te voeren.</p>
		Beantwoording	<p>art5.1-4</p>
		Aanpassing	
3gg			<p>Intern is vervolgens door de provincie aangegeven dat bij verkeersbewegingen per uur 53 in de spits zeker gevaarlijke situaties ontstaan op het kruispunt bij de Schieweg (en met de extra 26 bewegingen vanwege de loswal zal het totaal wel op 53 bewegingen komen). Via deze weg verloopt ook de verkeersafwikkeling van indiener.</p>
		Beantwoording	<p>art5.1-4</p>
		Aanpassing	

3hh			Indiener stelt dat in de toelichting bij de ontwerpomgevingsvergunning is opgenomen dat ontsluiting van de openbare loswal en de loswal van de zandhandel plaatsvindt via de Marconiweg. Een verkeersonderzoek ter onderbouwing van de mogelijkheid ontbreekt volgens indiener. Indiener is van mening dat uit het ingebrachte deskundigenonderzoek van Movares volgt de ontsluiting van de loswallen via de Marconiweg in combinatie met de bedrijfsvoering van Combi-Ster onmogelijk is. Dit wordt onderschreven door bovenstaande mailwisseling.
		Beantwoording	art5.1-4
		Aanpassing	
4a	Omwonenden Rotterdamseweg (1)		
		Beantwoording	
		Aanpassing	art5.1-4
4b			Indiener stelt dat niet alle bedrijven aan de Rotterdamseweg kant op de hoogte zijn gesteld van het ontwerpbestemmingsplan. Indiener gaat ervan uit dat de termijn voor deze partij daarom verlengd zal worden.
		Beantwoording	art5.1-4
		Aanpassing	

5a	Van den Berg transport Beheer B.V.		Indiener stelt dat de stukken behorende bij de ontwerp omgevingsvergunning niet op www.ruimtelijkeplannen.nl zijn gezet.
		Beantwoording	art5.1-4
		Aanpassing	
5b			Indiener stelt dat in de toelichting wordt uitgegaan van een toename van 213 verkeersbewegingen per dag. Volgens indiener leidt dit tot een onaanvaardbare toename die leidt tot onoverzichtelijke en onveilige verkeerssituatie en verkeersopstoppingen.
		Beantwoording	art5.1-4
		Aanpassing	
5c			Indiener is van mening dat er een gevaarlijke situatie ontstaat doordat de vrachtwagens het fietspad kruisen. Doordat de vrachtwagens moeten wachten op de fietsers ontstaan er verkeersopstoppingen.
		Beantwoording	art5.1-4
		Aanpassing	
5d			Indiener stelt dat in de toelichting (2.3.3) is aangegeven dat vrachtwagens na kruising van het fietspad naar links steken en dan achteruitrijden naar de trechters. De vrachtwagens voor de openbare loswal steken naar rechts en rijden dan achteruit de loswal op. Volgens indiener is er niet aangegeven dat beide loswallen tegelijkertijd in gebruik zijn. Indiener stelt dat de rijrichtingen in het bestemmingsplan geborgd hadden moeten worden.
		Beantwoording	art5.1-4
		Aanpassing	

5e			Indiener is het er niet mee eens dat de Marconiweg voldoende ruimte biedt voor het incidenteel kort wachten op de Marconiweg door een vrachtwagen voordat deze het terrein op kan rijden.
		Beantwoording	art5.1-4
		Aanpassing	
5f			Het uitgangspunt van de gemeente dat de vrachtwagens op het perceel zelf zullen moeten wachten deelt indiener niet. Volgens indiener zullen chauffeurs kiezen voor de makkelijke weg en hun vrachtwagens op de Marconiweg stallen waardoor verkeersopstoppingen en verkeersonveilige situaties ontstaan.
		Beantwoording	art5.1-4
		Aanpassing	
5g			Volgens indiener moeten fietsers regelmatig omrijden als Avalex bezig is om afval naar schepen over te slaan. Gedurende die tijd is het fietspad – volgens indiener – afgesloten en moeten fietsers omrijden via de Marconiweg en de Voltaweg. Indiener is van mening dat deze situatie nu al onveilig is en dat dit in de nieuwe situatie tot nog meer verkeersonveilige situaties zal leiden. Indiener is van mening dat een ingrijpende reconstructie van de Marconiweg moet plaatsvinden.
		Beantwoording	art5.1-4
		Aanpassing	
5h			Indiener geeft aan dat uit de onderzoeksrapporten blijkt dat zij overlast zullen ondervonden van stof-,

			trilling- en geluidhinder. Volgens indiener is het onvoldoende in het ontwerpbestemmingsplan en de ontwerp omgevingsvergunning geborgd dat dit wordt opgelost.
		Beantwoording	art5.1-4
		Aanpassing	
5i			In het rapport Bedrijven en milieuzonering is de zandhandel ingedeeld in milieucategorie 4.2 behorende bij "Laad-, los- en overslagbedrijven t.b.v. binnenvaart kleiner dan 2000m ² ". Volgens indiener voert de zandhandel een deel uit op de openbare loswal, zodat deze oppervlakte ook meegerekend moet worden voor de bepaling van de milieucategorie. Voorts voert indiener aan dat de bedrijfsactiviteiten ook plaatsvinden op de rest van het perceel. Naast vier trechters komt er een kraanbaan, zandopslag en een kantoorkeet. Deze oppervlakte moet volgens indiener ook worden berekend.
		Beantwoording	art5.1-4
		Aanpassing	
5j			Indiener is van mening dat, indien milieucategorie 4.2 het uitgangspunt is, dan zou in een gemengd

			gebied de richtafstand vanaf de bestemmingsgrens van het bedrijf tot de gevel van de woning minstens 100 meter moeten zijn. Doordat het bedrijf en de bedrijfswoning van indiener ligt op een afstand van 37 meter, is dit volgens indiener onjuist.
		Beantwoording	art5.1-4
		Aanpassing	
5k			In het rapport Bedrijven en milieuzonering van Arcadis wordt geadviseerd om de hinder ten opzichte van bedrijfswoningen te beperken bij een omgevingsvergunning milieu. Volgens indiener valt de zandhandel onder het Activiteitenbesluit en is dit advies derhalve geen optie. Ook adviseert Arcadis om het bedrijf te bestemmen met de functieaanduiding bedrijf tot en met categorie 4.2. Dit is volgens indiener niet gebeurd.
		Beantwoording	art5.1-4
		Aanpassing	
5l			Indiener vreest trillinghinder in de bedrijfswoning als gevolg van de vrachtwagens met zand. Voorts merkt indiener op dat in de regels niet is geborgd dat de Marconiweg geasfalteerd moet worden.
		Beantwoording	art5.1-4
		Aanpassing	

5m			Indiener stelt dat de regel dat ter plaatse van de zandhandel niet gehandhaafd kan worden dat er maximaal 250.000m ³ zand wordt overgeslagen.
		Beantwoording	art5.1-4
		Aanpassing	
5n			Indiener is tevens van mening dat de hoeveelheid te laden of lossen op de openbare loswal niet te handhaven is, omdat de havenmeester niet steeds zal controleren of er gebruik wordt gemaakt van de openbare loswal.
		Beantwoording	art5.1-4
		Aanpassing	
5o			Indiener plaatst vraagtekens bij de in het bestemmingsplan opgenomen inhoud van de vrachtwagens van 15 m ³ en hoe de regeling wordt uitgevoerd en gehandhaafd.
		Beantwoording	art5.1-4
		Aanpassing	
5p			Indiener stelt dat de voorwaardelijke verplichting voor de geluidnormen (nieuwe kraan) voor de zandhandel niet geldt voor de openbare loswal. Ook beschikt de zandhandel volgens indiener nog niet over een nieuwe kraan die aan de geluidnorm voldoet.
		Beantwoording	art5.1-4

			art5.1-4
		Aanpassing	
5q			Indiener stelt dat de voorwaardelijke verplichting voor het bevochtigen van het zand niet geldt voor de openbare loswal. Voorts is indiener van mening dat het transport door het bevochtigen van het zand zwaarder en daardoor duurder wordt.
		Beantwoording	art5.1-4
		Aanpassing	
5r			Indiener zal uitzicht krijgen op de zandhandel en is van mening dat hun belangen onvoldoende zijn meegenomen.
		Beantwoording	art5.1-4
		Aanpassing	
5s			Indiener concludeert dat er onvoldoende onderzoek naar stikstof heeft plaatsgevonden en dat er in potentie beschermde dier- en plantensoorten in het plangebied aanwezig kunnen zijn.
		Beantwoording	art5.1-4
		Aanpassing	
5t			Indiener is van mening dat, aangezien er nu al veel overlast is van busjes en campers die permanent geparkeerd staan, busjes en campers illegaal zullen Kamperen op de openbare loswal.
		Beantwoording	art5.1-4

			art5.1-4
		Aanpassing	
5u			Volgens indiener heeft hij betere alternatieve oplossingen aangedragen en is er onvoldoende onderbouwd waarom deze alternatieven vanuit oogpunt van een goede ruimtelijke ordening niet mogelijk zijn.
		Beantwoording	art5.1-4
		Aanpassing	
5v			Volgens indiener moet het scheepverkeer vanuit Rotterdam eerst de Kruithuisbrug onder door om te keren. Indiener stelt te hebben aangedragen dat een keerzijde aan de andere kant van de Kruithuisbrug tot een veiliger situatie zou leiden. Deze situatie is niet meegenomen in de planvorming.
		Beantwoording	art5.1-4
		Aanpassing	
5w			Volgens indiener leidt de verbreding van de Schie tot doorvaart van schepen met een CEMT-klasse III met een zwaarder laadvermogen (800 tot 1250 ton). Dit leidt tot meer en ander scheepverkeer. Ook de uitbreiding van de loswal tot toename van bedrijfsactiviteiten.
		Beantwoording	art5.1-4
		Aanpassing	

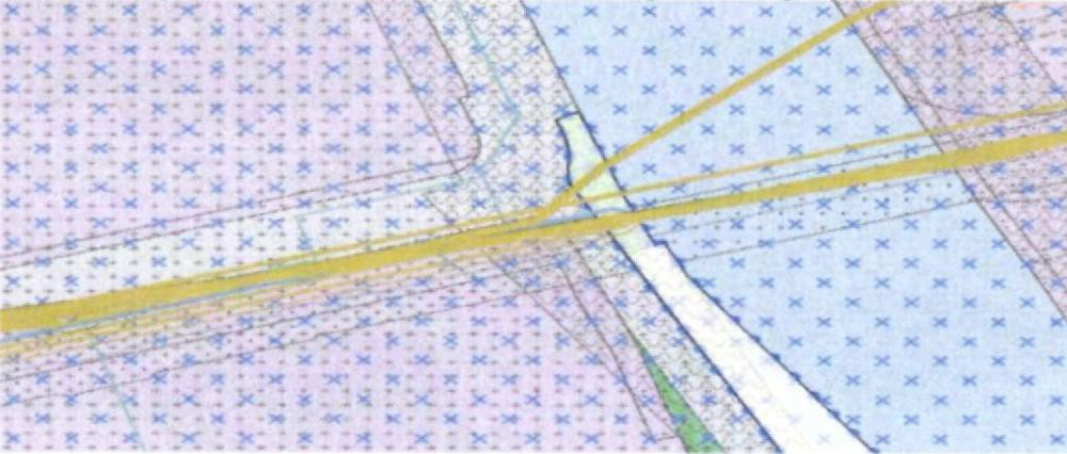
5x			Volgens indiener is hetgeen in de aanmeldnotitie vormvrije m.e.r. ten aanzien van ecologie en stikstof niet in overeenstemming met de meest recente onderzoeken.
		Beantwoording	art5.1-4
		Aanpassing	
6a	Stedin		<p>Voor indiener is niet geheel duidelijk of:</p> <ol style="list-style-type: none"> 1. er naar aanleiding van de werkzaamheden voor de aanpassingen aan de wal knelpunten zijn te verwachten ten aanzien van de aldaar aanwezige assets? (zowel in de bouwfase denk bijvoorbeeld aan trillingen, werkterreinen en/ of toegang tot de assets als in de nieuwe situatie), 2. er nog ruimte overblijft (om zonder extra belemmeringen) kabels in de toekomst te kunnen leggen, mocht dat nodig zijn en 3. er in de nieuwe situatie de (vrije) toegang tot de assets geborgd blijft om beheer, onderhoud en/of storingen op te lossen. <p><i>Kabelbed (meerdere kabels) en onderlaag ruimtelijkeplannen.nl</i></p>  <p>Verlegging van deze kabels is – volgens indiener - niet gewenst en vraagt daarom rekening te (laten) houden met de ligging van de kabels.</p>

		Beantwoording	art5.1-4
		Aanpassing	
7a	Tennet		Indiener stelt dat in het vigerende bestemmingsplan "Schieoevers Zuid" voor de ondergrondse hoogspanningsverbinding de dubbelbestemming "Leiding-Hoogspanning" is opgenomen. In het voorliggende plan ontbreekt een dergelijke dubbelbestemming volgens indiener. Indiener verzoekt om de dubbelbestemming "Leiding-Hoogspanning" op te nemen en de door indiener gestelde regels hiervoor over te nemen.
		Beantwoording	art5.1-4
		Aanpassing	
7b			Indiener verzoekt om voortaan bij het wettelijk vooroverleg betrokken te worden.
		Beantwoording	art5.1-4
		Aanpassing	

8a	Omwonenden Rotterdamseweg (2)		Indiener geeft aan dat de ontwikkeling leidt tot aantasting van de woon- en leefomgeving, doordat er sprake zal zijn van geluids-, geur-, licht-, zicht en stofoverlast.
		Beantwoording	art5.1-4
		Aanpassing	
8b			Volgens indiener is het enkel stellen dat de ontwikkeling bijdraagt aan het realiseren van de transformatieopgave van Schieoevers Noord en daarmee aan de doelstellingen van de Omgevingsvisie, is volgens indiener onvoldoende.
		Beantwoording	art5.1-4

			art5.1-4	
		Aanpassing		
8c				De akoestische effecten op de woning van indiener zijn volgens indiener niet onderzocht. Ook had er een berekening van de cumulatie van beide kranen moet zijn opgenomen.
		Beantwoording	art5.1-4	
		Aanpassing		
8d				Volgens indiener is er ten onrechte geen onderzoek naar geurbelasting gedaan.
		Beantwoording	art5.1-4	
		Aanpassing		
8e				Volgens indiener is het luchtkwaliteitsonderzoek niet volledig opgenomen in de toelichting.
		Beantwoording	art5.1-4	
		Aanpassing		
9a	Zandhandel & Overslagbedrijf			Volgens indiener zijn de twee ligplaatsen voor afmerende binnenvaartschepen onvoldoende met oog op het groeiende vervoer op het water, het projectmatig gebruik door aannemers en de dagelijks

	Van der Waal B.V.		afmerende binnenvaartschepen van onder andere Dyckerhof Basal, Avalex, AVR en Van der Waal.
		Beantwoording	art5.1-4
		Aanpassing	
9b		Zandhandel & Overslagbedrijf Van der Waal B.V.	Indiener geeft aan dat het toekomstig fiets- en voetpad volgens het ontwerpbestemmingsplan verhoogd wordt aangelegd. In de gevoerde gesprekken met de gemeente heeft indiener aangegeven dat een verhoogd fiets- en voetpad de transporten van diepladers van- en naar de loswal kunnen beperken. Voor de gemeente wellicht een detail, maar het niet beheersen van dit raakvlak zal de benutting van de loswal onnodig beperken. In de ogen van indiener is het technisch mogelijk om het fiets- en voetpad iets verhoogd aan te leggen, maar ter plaatse van de inrit van de loswal de verharding van de Marconiweg en loswal lokaal op gelijk hoogte aan te sluiten.
		Beantwoording	art5.1-4
		Aanpassing	
9c			In hoofdstuk 4 van het bestemmingsplan wordt ingegaan op het onderwerp luchtkwaliteit. Bij dit onderdeel wordt de belasting van een zandhandel op de omgeving berekend aan de hand van een verspreidingsmodel. De conclusie hierbij is dat de waarden die hierbij zijn gevonden mitigerende maatregelen vereisen. Hoewel in dit hoofdstuk wordt ingegaan op een belangrijke mitigerende maatregel, namelijk het bevochtigen tijdens opslag en verlading, is dit niet de enige maatregel die mogelijk is. Er zijn ook andere maatregelen die minstens even effectief (of effectiever) kunnen zijn. Bijvoorbeeld: het overkappen van opslagplaatsen en trechters of het plaatsen van een anti-stuifscherm. Indiener vraagt meer ruimte te geven door ook andere mitigerende maatregelen op te nemen.

		Beantwoording
		Aanpassing

art5.1-4



Van: [art.5.1-2e]
 Verzonden: 2023-08-01 11:39:31+00:00
 Aan: [art.5.1-2e] [art.5.1-2e]
 CC: [art.5.1-2e] [art.5.1-2e] [art.5.1-2e] [art.5.1-2e] [art.5.1-2e] [art.5.1-2e]
 [art.5.1-2e]
 Onderwerp: RE: Bijdrage Delft project VDS/graag reactie uiterlijk 4 augustus 2023
 "

Hallo,

Bij deze mijn opmerkingen.

Groeten, [art.5.1-2e]

Van: [art.5.1-2e] <[art.5.1-2e]@pzh.nl>
 Verzonden: maandag 31 juli 2023 12:17
 Aan: [art.5.1-2e] <[art.5.1-2e]@pzh.nl>
 CC: [art.5.1-2e] <[art.5.1-2e]@pzh.nl>; [art.5.1-2e]
 <[art.5.1-2e]@pzh.nl>; [art.5.1-2e] <[art.5.1-2e]@pzh.nl>; [art.5.1-2e] van [art.5.1-2e]
 <[art.5.1-2e]@pzh.nl>; [art.5.1-2e]@pzh.nl>
 Onderwerp: RE: Bijdrage Delft project VDS/graag reactie uiterlijk 4 augustus 2023

Beste [art.5.1-2e]

Hierbij mijn opmerkingen op het stuk.

Groeten,

[art.5.1-2e]

Van: [art.5.1-2e] <[art.5.1-2e]@pzh.nl <mailto:[art.5.1-2e]@pzh.nl> >
 Verzonden: woensdag 26 juli 2023 09:31
 Aan: [art.5.1-2e] <[art.5.1-2e]@pzh.nl <mailto:[art.5.1-2e]@pzh.nl> >; [art.5.1-2e]
 <[art.5.1-2e]@pzh.nl <mailto:[art.5.1-2e]@pzh.nl> >; [art.5.1-2e] van [art.5.1-2e]
 <[art.5.1-2e]@pzh.nl <mailto:[art.5.1-2e]@pzh.nl> >; [art.5.1-2e] [art.5.1-2e]
 [art.5.1-2e]@pzh.nl <mailto:[art.5.1-2e]@pzh.nl> >
 CC: [art.5.1-2e] <[art.5.1-2e]@pzh.nl <mailto:[art.5.1-2e]@pzh.nl> >; [art.5.1-2e]
 [art.5.1-2e] <[art.5.1-2e]@pzh.nl <mailto:[art.5.1-2e]@pzh.nl> >
 Onderwerp: Bijdrage Delft project VDS/graag reactie uiterlijk 4 augustus 2023

Goedemorgen allen,

Ik heb op verzoek van [art.5.1-2e] een memo opgesteld om een aanvullende bijdrage van gemeente Delft te krijgen voor inrichten loswal en ligplaatsen op Schieoevers Zuid. Ik hoor graag of jullie aanvullingen of verbeteringsuggesties hebben. Lukt dat uiterlijk 4 augustus 2023?

Met vriendelijke groet,

[art.5.1-2e]

[art.5.1-2e]

Dienst Beheer Infrastructuur

T [art.5.1-2e]

M [art.5.1-2e]

E [art.5.1-2e]@pzh.nl <mailto:[art.5.1-2e]@pzh.nl>

www.zuid-holland.nl/contact <https://eur03.safelinks.protection.outlook.com/?
 url=http%3A%2F%2Fwww.zuid-holland.nl%2Fcontact&data=05%7C01%7 art.5.1-2e
 %40pzh.nl%7Ce08a22d1c4c44da12f1f08db9273352d
 %7C6d99bc288f284a73a50163a8e1eb3040%7C0%7C0%7C638264795860162033%7CUnknown
 %7CTWFpbGZsb3d8eyJWIjoimC4wLjAwMDAiLCJQIjoiV2luMzIiLCJBTiI6Ik1haWwiLCJXVCI6Mn0%3
 D%7C3000%7C%7C%7C&sdata=zbZG9DyBiWemPLzSMRSMoPtE8Ylzl0bvJD33ftokdk
 %3D&reserved=0>

Wil je meer weten over:

Dienst Beheer Infrastructuur: https://jamdots.nl/view/137/Dienst-Beheer-
 Infrastructuur.nl <https://eur03.safelinks.protection.outlook.com/?url=https%3A
 %2F%2Fjamdots.nl%2Fview%2F137%2FDienst-Beheer-
 Infrastructuur.nl&data=05%7C01 art.5.1-2e 40pzh.nl
 %7Ce08a22d1c4c44da12f1f08db9273352d
 %7C6d99bc288f284a73a50163a8e1eb3040%7C0%7C0%7C638264795860318289%7CUnknown
 %7CTWFpbGZsb3d8eyJWIjoimC4wLjAwMDAiLCJQIjoiV2luMzIiLCJBTiI6Ik1haWwiLCJXVCI6Mn0%3
 D%7C3000%7C%7C%7C&sdata=Nq0La%2BB9p8f09FwrwsnfmNu3u4AuBWq29i02GRFarLY
 %3D&reserved=0>

Werkdagen: ma, di, wo, do, vr

Elke dag beter. Zuid-Holland.
 "

Proces document voor verkrijgen aanvullende bijdrage gemeente Delft aan project VDS

In 2019 hebben gemeente Delft en Provincie Zuid-Holland een samenwerkingsovereenkomst (SOK) gesloten waarin afspraken zijn gemaakt over de realisatie van een loswal en twee ligplaatsen ter hoogte van het project verbreding Delftse Schie (Overeenkomst Realisatie Gelatinebrug en Verbreding Delftse Schie incl. loswal en twee ligplaatsen/Projectdeel2). Deze werkzaamheden worden gelijktijdig uitgevoerd met het (provinciale) project Verbreding Delftse Schie (projectdeel 1).

In deze overeenkomst is opgenomen dat de provincie Zuid-Holland mee -en tegenvallers op de werken verbreding Schie, aanleg loswal en aanleg ligplaatsen voor haar rekening neemt (Artikel 8.3: De financiële mee- en tegenvallers van de in dit lid genoemde Werken zijn voor de Provincie).

Sinds 2019 zijn er twee ontwikkelingen die hebben geleid tot forse kostenstijgingen. Het uitgangspunt dat de provincie alle mee- en tegenvallers voor haar rekening neemt moet op die punten worden aangepast/herijkt. In onderstaande paragrafen wordt dat toegelicht.

De indexatie voor projectdeel 1, de verbreding van de Schie, neemt de provincie natuurlijk zelf voor haar rekening.

1. Scopewijziging

In bijlage 3 van de SOK, Verkenning verplaatsing loswal Delftse Schie (rapport Arcadis, oktober 2018), is de scope van het project ten aanzien van de loswal en de ligplaatsen aangegeven. De uitwerking van de in die bijlagen gepresenteerde voorkeursoplossing heeft geleid tot een ontwerp. Bedoeling was om dit ontwerp als definitief ontwerp vast te stellen. Vervolgens werden door gemeente Delft extra wensen opgevoerd ten aanzien van de inrichting van een loswal en ligplaatsen en omliggende infrastructuur.

Het ontwerp is aangevuld met de nieuw ingebrachte wensen. Die wensen betreffen verbreding van het fietspad, toevoeging van een voetpad, aanbrengen openbare verlichting en het toevoegen van een groenstrook met bomenrij. Dit heeft extra kosten voor het ontwerp met zich meegebracht

De extra wensen hebben geresulteerd in extra verhard oppervlak. Circa 80% van de toename is direct te relateren aan de extra wensen: toevoegen voetpad, verbreden fietspad (zeer globaal begroot in onderstaande tabel). Circa 20% van de toename hangt samen met de verandering van het ontwerp. De watercompensatie in het Abtswoudse Bos moest op grond hiervan aangepast (lees uitgebreid) worden.

Voor de inpassing van de extra wensen moet het ontwerp worden aangepast. Voor het nieuwe ontwerp bleek 74 meter extra kadelenkte nodig. De directe kosten van deze toevoegingen, die niet in de scope waren opgenomen, bedragen ca. 720.000 euro (prijspeil 2023). Het betreft de volgende bouwkosten:

	Kosten
Verbreding fietspad, toevoeging voetpad, aanbrengen verlichting, bomenplan	art.5.1-2b
Extra watercompensatie	
74 meter extra damwand	
Totaal	720.000

Daarnaast zijn er bijkomende kosten. De inzet om de wensen in het project opgenomen te krijgen heeft extra inzet gekost van de projectorganisatie (inclusief inzet Arcadis). De extra inzet is becijferd op [art.5.1-2i](#) euro.

Het aanbrengen van deze extra verharding leidt tot een aanzienlijke toename van watercompensatie. Staatsbosbeheer wil de structurele onderhoudskosten die een gevolg zijn van de realisatie van de watercompensatie afkopen. Het eerste voorstel voor de hoogte afkoopsom bedraagt [art.5.1-2i](#) euro incl. BTW (N.B 1: er wordt nog nader met Staatsbosbeheer gesproken over hoogte afkoopsom/NB2: BTW is niet compensabel).

Totaal betreft het de volgen de kosten:

Bouwkosten	Kosten in euro's
Verbreding fietspad, toevoeging voetpad, aanbrengen verlichting, bomenplan	art.5.1-2b
Extra watercompensatie	
74 meter extra damwand	
Gerelateerde kosten	
Afkoop beheerkosten watercompensatie	
Extra projectkosten projectmanagement tgv scopewijziging	
Totaal	2.220.000

[In januari 2022 is een nieuw DO opgesteld, met prijspeil 2021, waarbij een begrotingstekort is geconstateerd van 4,1 mln. In het bestuurlijk overleg d.d. 4 juli 2022 is \[daarover\]\(#\) het volgende afgesproken:](#)

- Het budgettekort van 4,1 miljoen (waarvan 0,5 o.g.v. extra wensen gemeente Delft) ex. BTW voor het ontwerp DO 2022 kan worden gedekt door PZH als PS instemt met het voorstel hiertoe in de kadernota 2023. PZH zou de kosten voor de VDS inclusief out of scope kosten (totaal tekort 4,1 mln.) bij toekenning van het voorstel in de kadernota 2023 volledig kunnen dekken.
- Bij het niet volledig toekennen van de rijks subsidie, kadernota en/of bij verdere prijsstijgingen opnieuw in gesprek te gaan.

Het gevraagde budget is bij de kadernota toegekend. Er zijn een aantal factoren waardoor de kosten verhoogd worden. Er zijn verdere prijsstijgingen, een aantal grotere uitvoeringsrisico's en kosten aanvullende watercompensatie en afkoop onderhoud watercompensatie waren nog niet bekend. Ook was niet onderkend dat het nieuwe ontwerp leidde tot een langere oeverconstructie.

Daarnaast worden nog een aantal risico's voorzien. Met name het risico op prijsstijgingen is groot gelet op de voortdurende onrust in Oekraïne.

2. Indexering

Bij vaststelling van de SOK in 2019 is afgesproken dat provincie Zuid-Holland 2,3 miljoen euro bijdraagt aan de verplaatsing van loswal en ligplaatsen, gemeente Delft draagt 3,5 miljoen euro bij. Op dat moment was niet te voorzien dat het project vertraging zou oplopen onder meer door inbreng Delftse wensen en de impact daarvan op ontwerp van de loswal en ligplaatsen en dat de

kosten enorm zouden stijgen (gevolg oorlog Oekraïne). Sinds 2018 zijn de geraamde kosten en ook bijdragen niet meer geïndexeerd. Bij het sluiten van de SOK in 2019 was niet te voorzien dat er buitengewone kostenstijgingen zouden optreden ten gevolge van de onvoorziene oorlog in Oekraïne.

Provincie Zuid-Holland heeft haar bijdrage geïndexeerd tot en met 2022. Het is logisch dat ook gemeente Delft haar bijdrage indexeert.

3. Overwegingen

Het uitgangspunt dat de provincie alle tegenvallers betaald is gelet op de hierboven geschetste bijzondere omstandigheden niet meer houdbaar. De indexering van de bouwkosten zijn sinds ondertekening van de SOK met 32,9% gestegen.

In afwijking van de SOK draagt de provincie materieel en financieel wel bij aan de Gelatinebrug. Materieel door in te stemmen met verlaging van de doorvaarthoogte met 0,5 meter, financieel door een bijdrage van 0,5 mln. beschikbaar te stellen voor landschappelijke inpassing.

Voor gemeente Delft zal de indexering betekenen dat de bijdrage van 3,5 miljoen euro verhoogd moet worden tot 3,5 miljoen plus de indexering bouwkosten ad 1.150462 euro (BBS index GWW/waterbouwkundige werken en bouw).

De provincie heeft alle meerkosten voor het nieuwe DO jan 2022 met prijspeil juli 2021 begroot op 4,1 mln en op zich genomen (BO 4 juli 2022) onder het voorbehoud dat het Rijk geen aanvullende middelen toekent voor realisatie Schieoevers Noord. De minister van VRO heeft inmiddels een bijdrage van 60 mln euro toegezegd voor ontwikkelingen in Delft waaronder Schieoevers Noord.

Het verhogen van de bijdrage van gemeente Delft voor de verplaatsing loswal en ligplaatsen anders dan afgesproken in de SOK, is daarmee alleszins gerechtvaardigd.

4. Voorstel

Delft vergoedt de extra kosten die veroorzaakt zijn door de scopewijzigingen 2.220000 euro minus toegekend budget kadernota 500.000 euro te weten: 1.720.000 euro.

- 74 meter extra damwand (145,74 ton staal) ad art.5.1-2b euro
- kosten verbreden fietspad en aanleg voetpad c.a. a art.5.1-2b euro
- kosten aanleg extra watercompensatie ad art.5.1-2b euro
- kosten afkoop beheer extra watercompensatie ad art.5.1-2b (afgerond)
- extra kosten projectmanagement ad art.5.1-2b euro

En

- Delft vergoedt de indexatie van haar bijdrage te weten: Indexatie ad 1,15 mln. euro (index 32,9%) 2019, 2020, 2021 en 2022

- Vanaf 1 januari 2023 wordt de bijdrage van Delft 6,32 mln. (3,5 mln. + 1,1 mln. euro indexering [t/m 2022](#) plus maatregelen scopewijziging 1.72 mln.) geïndexeerd met de CBS index GWW/waterbouwkundige werken en bouw.

De SOK wordt met bovenstaande punten gewijzigd.

In bovenstaand voorstel zijn, rekening houdend met het bepaalde in de SOK, de extra kosten voor het dieper moeten aanbrengen van de damwanden niet opgenomen.

Totaal wordt een extra bijdrage gevraagd van 1,9 mln. euro voor gevolgen scopewijziging en 1.15 mln. euro ten gevolge van de indexatie vanaf 1 januari 2019 tot 1 januari 2023. Totaal 3 mln. euro.



Van: art.5.1-2e
Verzonden: 2023-08-07 10:04:29+00:00
Aan: art.5.1-2e
CC: art.5.1-2e
Onderwerp: FW: Advies SOM 2.0 VDS
"

Hoi art.5.1-2e

Hierbij de stakeholdersanalyse van art.5.1-2e obv SOM 2.0 en haar advies voor de verdere aanpak.

Groeten

art.5.1-2e

Van: art.5.1-2e <art.5.1-2e@pzh.nl>
Verzonden: woensdag 2 augustus 2023 14:04
Aan: art.5.1-2e <art.5.1-2e@pzh.nl>
Onderwerp: Advies SOM 2.0 VDS

Hoi,

Hierbij de aangepaste versie.

Met vriendelijke groet,

art.5.1-2e art.5.1-2e

Provincie Zuid-Holland

art.5.1-2e



Professioneel team Omgevingsmanagement

Telnr: art.5.1-2e

Werkdagen: MA, DI, WO, DO

"

SOM 2.0 toepassen op basis van de reeds gemaakte Stakeholdersanalyse voor het Project Verbreding Delftse Schie

De eerdere stakeholdersanalyse voor de Verbreding Delftse Schie is gemaakt op basis van SOM 1.0. In de stakeholdersanalyse is te zien wie de stakeholders zijn, welke relatie ze hebben met het project, welke gesprekken er zijn geweest, welke afspraken er zijn gemaakt en welke acties er nog nodig zijn. De resultaten van de stakeholdersanalyse SOM 1.0 zijn vergeleken met de aanpak volgens SOM 2.0. Het wezenlijke verschil tussen SOM 1.0 en 2.0 is dat SOM 2.0 een verdieping is van SOM 1.0. In SOM 2.0 wordt meer gekeken naar het vertrouwen, spanning en complexiteit van de omgeving. Maar ook ieders belang weegt even zwaar in het proces. Dit leidt niet tot nieuwe inzichten in de analyse, maar wel in de aanpak. In onderstaande casus wordt hierop ingegaan.

Omgevingsmanagement VDS

Gedurende het opstellen van het ontwerp hebben we op basis van de samenwerkingsovereenkomst gezamenlijk opgetrokken (PZH/Gemeente Delft) naar de omgeving toe en deze breed geïnformeerd en geconsulteerd.

Na het vaststellen van het DO heeft gemeente Delft de bestemmingsplanprocedure opgestart. Afgesproken is dat bij het afwickelen van de bestemmingsplanprocedure en het beantwoorden van de zienswijzen de gemeente de leiding heeft, maar afstemt met de provincie. In dit licht is de informatiebijeenkomst georganiseerd door de Gemeente Delft waarbij ook de provincie aanwezig was.

Na het indienen van de zienswijzen door diverse stakeholders is de gemeente Delft zelfstandig ambtelijk het gesprek aangegaan met enkele indieners om de antwoorden op ingediende vragen toe te lichten. Bij een vervolgesprek met één van de stakeholders (Combister) met de wethouder van de gemeente Delft is aan Combister toegezegd dat de concept beantwoording vooraf besproken wordt met de indiener; dit gesprek is niet vooraf afgestemd met de provincie.

De beantwoording van de zienswijzen neemt veel tijd in beslag omdat er extra onderzoeken moeten worden uitgevoerd door Arcadis. In de tussentijd heeft de indiener Combister een aanvullende zienswijze heeft ingediend, welke ook beantwoord moet gaan worden. Het gesprek met Combister wil de gemeente Delft plannen ergens eind september.

De gemeente heeft, zonder overleg, een tussentijdse mail doen uitgaan naar de indieners over de voortgang van de bestemmingsplanprocedure. Deze mail is vermoedelijk de aanleiding geweest voor het indienen van de aanvullende zienswijze door Combister.

Om ook de overige belanghebbenden te informeren, is afgesproken dat de Omgevingsmanager van de PZH, in overleg met de Gemeente Delft, een omgevingsbrief zal opstellen over de stand van zaken omtrent het project. Het plan is deze in augustus de deur uit te doen. NB: dit kan verwarrend zijn voor de Omgeving.

Analyse SOM 2.0

In SOM staat dat er geen verschil gemaakt mag worden in ieders belang, omdat alle belangen voor de individuele stakeholders even belangrijk zijn.

De aanpak van gemeente Delft is op dit moment gefocust op de stakeholder Combister, terwijl de andere indieners van zienswijzen deze aandacht niet krijgen. Combister komt sterk op voor haar eigen belangen, maar ook de andere belanghebbenden vinden ook dat zij hinder ondervinden van de verplaatsing van de zandhandel.

De voorgestelde aanpak is gebaseerd op:

- Iedereen gelijk behandelen
- Voorkomen dat Combister blijft indienen
- Voor de toekomst samen op basis van deze principes het omgevingsmanagement invullen

Acties

Werk scenario's uit voor het geval dat het gesprek met de wethouder al of niet plaatsvindt, breng de consequenties in kaart, en bepaal op grond hiervan de beste strategie.

Mijn advies zal zijn richting gemeente Delft:

- Stuur de concept beantwoording van de zienswijze van Combister 1 dag naar Combister voordat het Bestemmingsplan in de Raad komt. Dit kun je onderbouwen door als argument te zeggen U heeft weer een aanvullende zienswijze ingediend die heeft ook tijd gekost om te beantwoorden.
- De conceptbeantwoording van alle andere zienswijzen behandelen op dezelfde manier zoals je dat bij Combister doet. Zo is elke stakeholder even belangrijk en trek je het verschil om die manier weer recht.
- Als we dit doen zitten we allemaal weer op het zelfde spoor en kan de communicatie richting de omgeving weer lopen volgens SOM 2.0.



Van: [art.5.1-2e]
 Verzonden: 2023-08-10 08:20:59+00:00
 Aan: [art.5.1-2e]
 CC: [art.5.1-2e] [art.5.1-2e] [art.5.1-2e] [art.5.1-2e] [art.5.1-2e] [art.5.1-2e]
 Onderwerp: RE: Procesdocument opm. verwerkt
 "

Ha [art.5.1-2e]

Dank. Ik heb je opmerkingen verwerkt of toegelicht. Het bedrag van 280.000 zal [art.5.1-2e] moeten verklaren. Ik heb de concrete onderbouwing niet. Het project is natuurlijk een jaar vertraagd (personele inzet), er is een aangepast ontwerp gemaakt (kosten Arcadis) en onderzoeken moeten vanwege gewijzigde locatie zandoverslag en openbaar deel loswal worden aangepast (ook kosten Arcadis).

Groet, [art.5.1-2e]

Van: [art.5.1-2e] <[art.5.1-2e]@pzh.nl>
 Verzonden: woensdag 9 augustus 2023 11:31
 Aan: [art.5.1-2e] <[art.5.1-2e]@pzh.nl>
 CC: [art.5.1-2e] <[art.5.1-2e]@pzh.nl>; [art.5.1-2e] <[art.5.1-2e]@pzh.nl>; [art.5.1-2e] <[art.5.1-2e]@pzh.nl>; [art.5.1-2e] <[art.5.1-2e]@pzh.nl>; [art.5.1-2e] <[art.5.1-2e]@pzh.nl>
 Onderwerp: RE: Procesdocument opm verwerkt

Hoi [art.5.1-2e]

Hierbij mijn opmerkingen.

Groeten

[art.5.1-2e]

Van: [art.5.1-2e] <[art.5.1-2e]@pzh.nl <mailto:[art.5.1-2e]@pzh.nl> >
 Verzonden: woensdag 9 augustus 2023 10:22
 Aan: [art.5.1-2e] <[art.5.1-2e]@pzh.nl <mailto:[art.5.1-2e]@pzh.nl> >; [art.5.1-2e] <[art.5.1-2e]@pzh.nl <mailto:[art.5.1-2e]@pzh.nl> >; [art.5.1-2e] <[art.5.1-2e]@pzh.nl <mailto:[art.5.1-2e]@pzh.nl> >; [art.5.1-2e] <[art.5.1-2e]@pzh.nl <mailto:[art.5.1-2e]@pzh.nl> >; [art.5.1-2e] <[art.5.1-2e]@pzh.nl <mailto:[art.5.1-2e]@pzh.nl> >
 Onderwerp: Procesdocument opm verwerkt

Goedemorgen allen,

Ik heb jullie opmerkingen verwerkt. Ik heb de (eerder door [art.5.1-2e] aangegeven) globale kosten uit de notie gehaald. Dat geeft maar verwarring. Ik hoor graag.

Met vriendelijke groet,

[art.5.1-2e]

[art.5.1-2e]

Dienst Beheer Infrastructuur

T [art.5.1-2e]

M [art.5.1-2e]

E [art.5.1-2e]@pzh.nl <mailto:[art.5.1-2e]@pzh.nl>

www.zuid-holland.nl/contact <https://eur03.safelinks.protection.outlook.com/?url=http%3A%2F%2Fwww.zuid-holland.nl%2Fcontact&data=05%7C0%40pzh.nl%7Ced8ae0ca08f04f6b1b2f08db9969f6fb%7C6d99bc288f284a73a50163a8e1eb3040%7C0%7C0%7C638272452779445168%7CUnknown%7CTWFpbGZsb3d8eyJWIjoiMC4wLjAwMDAiLCJQIjoiV2luMzIiLCJBTiI6Iik1haWwiLCJXVCI6Mn0%3D%7C3000%7C%7C%7C&sdata=4Um9LP5raDN%2FfRdfUw1p8qh0GNHKSQOpz8sDoAQBwK8%3D&reserved=0>

Wil je meer weten over:

Dienst Beheer Infrastructuur: <https://jamdots.nl/view/137/Dienst-Beheer-Infrastructuur.nl> <https://eur03.safelinks.protection.outlook.com/?url=https%3A%2F%2Fjamdots.nl%2Fview%2F137%2FDienst-Beheer-Infrastructuur.nl&data=05%7C01%art.5.1-2e art.5.1-2e40pzh.nl%7Ced8ae0ca08f04f6b1b2f08db9969f6fb%7C6d99bc288f284a73a50163a8e1eb3040%7C0%7C0%7C638272452779445168%7CUnknown%7CTWFpbGZsb3d8eyJWIjoiMC4wLjAwMDAiLCJQIjoiV2luMzIiLCJBTiI6Iik1haWwiLCJXVCI6Mn0%3D%7C3000%7C%7C%7C&sdata=%2FL%2FLGbhRZ6MYaRDERwRoK2261%2BiwFXyRqHbiNHx6E6w%3D&reserved=0>

Werkdagen: ma, di, wo, do, vr

Elke dag beter. Zuid-Holland.
"



Proces document voor verkrijgen aanvullende bijdrage gemeente Delft aan project VDS

In 2019 hebben gemeente Delft en Provincie Zuid-Holland een samenwerkingsovereenkomst (SOK) gesloten waarin afspraken zijn gemaakt over de realisatie van een loswal en twee ligplaatsen ter hoogte van het project verbreding Delftse Schie (Overeenkomst Realisatie Gelatinebrug en Verbreding Delftse Schie incl. loswal en twee ligplaatsen/Projectdeel2). Deze werkzaamheden worden gelijktijdig uitgevoerd met het (provinciale) project Verbreding Delftse Schie (projectdeel 1).

In de samenwerkingsovereenkomst is opgenomen dat de provincie Zuid-Holland mee -en tegenvallers op de werken verbreding Schie, aanleg loswal en aanleg ligplaatsen voor haar rekening neemt (Artikel 8.3: De financiële mee- en tegenvallers van de in dit lid genoemde Werken zijn voor de Provincie).

Sinds 2019 zijn er twee ontwikkelingen die hebben geleid tot forse kostenstijgingen. Het uitgangspunt dat de provincie alle mee- en tegenvallers voor haar rekening neemt moet op die punten worden aangepast/herijkt. In onderstaande paragrafen wordt dat toegelicht.

De indexatie voor projectdeel 1, de verbreding van de Schie, neemt de provincie natuurlijk zelf voor haar rekening.

1. Scopewijziging

In bijlage 3 van de SOK, Verkenning verplaatsing loswal Delftse Schie (rapport Arcadis, oktober 2018), is de scope van het project ten aanzien van de loswal en de ligplaatsen aangegeven. De uitwerking van de in die bijlagen gepresenteerde voorkeursoplossing heeft geleid tot een ontwerp. Bedoeling was om dit ontwerp als definitief ontwerp vast te stellen. Vervolgens werden door gemeente Delft extra wensen opgevoerd ten aanzien van de inrichting van een loswal en ligplaatsen en omliggende infrastructuur.

Het ontwerp is aangevuld met de nieuw ingebrachte wensen. Die wensen betreffen verbreding van het fietspad, toevoeging van een voetpad, aanbrengen openbare verlichting en het toevoegen van een groenstrook met bomenrij. Dit heeft extra kosten voor het ontwerp met zich meegebracht

De extra wensen hebben geresulteerd in extra verhard oppervlak. Circa 80% van de toename is direct te relateren aan de extra wensen: toevoegen voetpad, verbreden fietspad (zeer globaal begroot in onderstaande tabel). Circa 20% van de toename hangt samen met de verandering van het ontwerp. De watercompensatie in het Abtswoudse Bos moest op grond hiervan aangepast (lees uitgebreid) worden; in het oorspronkelijke ontwerp was een zeer kleine watercompensatie nodig.

Voor de inpassing van de extra wensen moet het ontwerp worden aangepast. Voor het nieuwe ontwerp bleek 74 meter extra kadelenkte ter plaatse van loswal nodig.

Daarnaast zijn er bijkomende kosten. De inzet om de wensen in het project opgenomen te krijgen heeft extra inzet gekost van de projectorganisatie (inclusief inzet Arcadis). De extra inzet is gecijferd op [art.5.1-2b](#) 100.000 euro.

Het aanbrengen van deze extra verharding leidt tot een aanzienlijke toename van watercompensatie. Staatsbosbeheer wil de structurele onderhoudskosten die een gevolg zijn van de realisatie van de watercompensatie afkopen. Het eerste voorstel voor de hoogte afkoopsom bedraagt [art.5.1-2b](#) 100.000 euro

incl. BTW (N.B 1: er wordt nog nader met Staatsbosbeheer gesproken over hoogte afkoopsom/NB2: BTW is niet compensabel).

Totaal betreft het de volgen de kosten:

Bouwkosten	Kosten in euro's
Verbreding fietspad, toevoeging voetpad, aanbrengen verlichting, bomenplan	art.5.1-2b
Extra watercompensatie	
74 meter extra damwand	
Gerelateerde kosten	
Afkoop beheerkosten watercompensatie	
Extra projectkosten projectmanagement tgv scopewijziging	
Totaal	2.295.000

Gemaakte afspraken

In januari 2022 is een nieuw DO opgesteld, met prijspeil 2021, waarbij een begrotingstekort is geconstateerd van 4,1 mln. In het bestuurlijk overleg d.d. 4 juli 2022 is daarover het volgende afgesproken:

- Het budgettekort van 4,1 miljoen (waarvan 0,5 o.g.v. extra wensen gemeente Delft) ex. BTW voor het ontwerp DO 2022 kan worden gedekt door PZH als PS instemt met het voorstel hiertoe in de kadernota 2023. PZH zou de kosten voor de VDS inclusief out of scope kosten (totaal tekort 4,1 mln.) bij toekenning van het voorstel in de kadernota 2023 volledig kunnen dekken.
- Bij het niet volledig toekennen van de rijkssubsidie, kadernota en/of bij verdere prijsstijgingen opnieuw in gesprek te gaan.

Het gevraagde budget is bij de kadernota toegekend. Er zijn een aantal factoren waardoor de kosten verhoogd worden. Er zijn verdere prijsstijgingen, een aantal grotere uitvoeringsrisico's en kosten aanvullende watercompensatie en afkoop onderhoud watercompensatie waren nog niet bekend. Ook was niet onderkend dat het nieuwe ontwerp leidde tot een langere oeverconstructie.

Daarnaast worden nog een aantal risico's voorzien. Met name het risico op prijsstijgingen is groot gelet op de voortdurende onrust in Oekraïne.

2. Indexering

Bij vaststelling van de SOK in 2019 is afgesproken dat provincie Zuid-Holland 2,3 miljoen euro bijdraagt aan de verplaatsing van loswal en ligplaatsen, gemeente Delft draagt 3,5 miljoen euro bij. Het prijspeil van deze ramingen was 2018 (zie rapport Arcadis). Op dat moment was niet te voorzien dat het project vertraging zou oplopen onder meer door inbreng Delftse wensen en de impact daarvan op ontwerp van de loswal en ligplaatsen en dat de kosten enorm zouden stijgen (gevolg oorlog Oekraïne). Sinds 2018 zijn de geraamde kosten en ook bijdragen niet meer geïndexeerd. Bij het sluiten van de SOK in 2019 was niet te voorzien dat er buitengewone kostenstijgingen zouden optreden ten gevolge van de onvoorziene oorlog in Oekraïne.

Provincie Zuid-Holland heeft haar bijdrage geïndexeerd tot en met 2022. Het is logisch dat ook gemeente Delft haar bijdrage indexeert.

3. Overwegingen

Het uitgangspunt dat de provincie alle tegenvallers betaald is gelet op de hierboven geschetste bijzondere omstandigheden niet meer houdbaar. De indexering van de bouwkosten zijn sinds ondertekening van de SOK met 32,9% gestegen.

Voor gemeente Delft zal de indexering betekenen dat de bijdrage van 3,5 miljoen euro verhoogd moet worden tot 3,5 miljoen plus de indexering bouwkosten ad 1.183477 euro (BBS index GWW/waterbouwkundige werken en bouw index januari 2023 139,3 index januari 2018 104,1).

In afwijking van de SOK draagt de provincie materieel en financieel wel bij aan de Gelatinebrug. Materieel door in te stemmen met verlaging van de doorvaarthoogte met 0,5 meter, financieel door een bijdrage van 0,5 mln. beschikbaar te stellen voor landschappelijke inpassing.

De provincie heeft alle meerkosten voor het nieuwe DO jan 2022 met prijspeil juli 2021 begroot op 4,1 mln en op zich genomen (BO 4 juli 2022) onder het voorbehoud dat het Rijk geen aanvullende middelen toekent voor realisatie Schieoevers Noord. De minister van VRO heeft inmiddels een bijdrage van 60 mln euro toegezegd voor ontwikkelingen in Delft waaronder Schieoevers Noord.

Het verhogen van de bijdrage van gemeente Delft voor de verplaatsing loswal en ligplaatsen anders dan afgesproken in de SOK, is daarmee alleszins gerechtvaardigd.

Overleg met Delft

Op ambtelijk niveau is overleg met Delft gaande. Aan Delft zijn (op hun verzoek) kosten opstellingen verstrekt ten behoeve van het zoeken naar aanvullend budget. De zoektocht naar extra budget is nog gaande.

4. Voorstel

Delft vergoedt de extra kosten die veroorzaakt zijn door de scopewijzigingen 2.2295.000 euro minus toegekend budget kadernota 500.000 euro te weten: 1.795.000 euro.

- 74 meter extra damwand ad art.5.1-2b euro
- kosten verbreden fietspad en aanleg voetpad c.a. ad art.5.1-2b euro
- kosten aanbrengen verlichting, bomenplan ad art.5.1-2b euro
- kosten aanleg extra watercompensatie ad art.5.1-2b euro
- kosten afkoop beheer extra watercompensatie ad art.5.1-2b afgerond)
- extra kosten projectmanagement ad art.5.1-2b euro

En

- Delft vergoedt de indexatie van haar bijdrage te weten: Indexatie ad 1,185 mln. euro (index 33,8%) 2018, 2019, 2020, 2021 en 2022

- Vanaf 1 januari 2023 wordt de bijdrage van Delft 6,32 mln. (3,5 mln. + 1,185 mln. euro indexering t/m 2022 plus maatregelen scopewijziging 1.795 mln.) geïndexeerd met de CBS index GWW/waterbouwkundige werken en bouw.

De SOK wordt met bovenstaande punten gewijzigd.

In bovenstaand voorstel zijn, rekening houdend met het bepaalde in de SOK, de extra kosten voor het dieper moeten aanbrengen van de damwanden niet opgenomen.

Totaal wordt een extra bijdrage gevraagd van 1,785 mln. euro voor gevolgen scopewijziging en 1.185 mln. euro ten gevolge van de indexatie vanaf 1 januari 2018 tot 1 januari 2023. Totaal 3 mln. euro.

Willen jullie firma Baas om een offerte vragen?

Op deze specificatie kan ik geen opdracht verlenen.

Verder is het nodig dat er duidelijke afspraken gemaakt worden over wie wat doet.

Groeten,

art.5.1-2e

Van: art.5.1-2e <art.5.1-2e@arcadis.com>
 <mailto:art.5.1-2e@arcadis.com> >
 Verzonden: dinsdag 1 augustus 2023 09:06
 Aan: art.5.1-2e <art.5.1-2e@pzh.nl> <mailto:art.5.1-2e@pzh.nl> >
 CC: van art.5.1-2e <art.5.1-2e@arcadis.com>
 <mailto:art.5.1-2e@arcadis.com> >; art.5.1-2e
 <art.5.1-2e@arcadis.com> <mailto:art.5.1-2e@arcadis.com> >
 Onderwerp: RE: Inmetingen/proefsleuven VDS

Beste art.5.1-2e

Ter opvolging van onderstaande mail.

Wij hebben 1 aanbieding ontvangen voor het uit te voeren werk, deze komt van de firma BaasBV en kan uitgevoerd worden vanaf week 35.

Het werk bestaat uit het graven van 3 proefsleuven ter plaatse van de (inactieve) Stedin kabels en 3 metingen via de intredepunten van de KPN-boringen om de exacte hoogte hiervan te bepalen ter plaatse van de nieuwe damwand.

Daarnaast zal er vanuit Arcadis 1 persoon bij de graafwerkzaamheden op afspraak aanwezig zijn.

Hieronder een overzicht van de offerte:

Wij gaan ervan uit dat de provincie overgaat tot het verlenen van de opdracht aan BaasBV indien de offerte akkoord is bevonden.

In dat geval horen we graag een week van tevoren wat de uitvoeringsdatum wordt zodat we dit aan de huisaannemer van KPN door kunnen geven zodat zij toegang en assistentie kunnen verlenen.

Mocht je behoefte hebben aan een nadere specificatie van de prijzen dan kan je deze opvragen bij onze contactpersoon art.5.1-2e van BaasBV:

art.5.1-2e

De uitvraag staat genoteerd als "Proefsleuven/metingen boringen VDS"

Met vriendelijke groet,

art.5.1-2e

art.5.1-2e

Arcadis Nederland B.V.

Mercatorplein 1 | 5223 LL 's-Hertogenbosch | Nederland

M + art.5.1-2e

www.arcadis.com <<https://eur03.safelinks.protection.outlook.com/?url=http%3A%2F%2Fwww.arcadis.com%2F&data=05%7C01%7C296dd72a6bac4d1bdf1d08db9cbd8a88%7C6d99bc288f284a73a50163a8e1eb3040%7C0%7C0%7C638276110590917445%7CUnknown%7CTWFpbGZsb3d8eyJWIjoiMC4wLjAwMDAiLCJQIjoiV2luMzIiLCJBTiI6IjE6IkhawwiLCJXVCI6Mn0%3D%7C3000%7C%7C%7C&sdata=prKtUjhliWbLhuUm%2BXjpiceeG1PSjJmDxXkviuIwJwc%3D&reserved=0>>

Van: art.5.1-2e
 Verzonden: Friday, 14 July 2023 09:28
 Aan: art.5.1-2e <art.5.1-2e@pzh.nl> <mailto:art.5.1-2e@pzh.nl>
 Onderwerp: Inmetingen/proefsleuven VDS

Hoi art.5.1-2e

Ik heb een uitvraag gedaan bij 2 verschillende bedrijven t.b.v. het maken van de proefsleuven (Stedin kabels) en inmetingen via het intredepunt (KPN-boringen).

Zodra er meer bekend is over de kosten en uitvoeringsplanning zal ik het je laten weten.

Groeten,

art.5.1-2e

art.5.1-2e

Arcadis Nederland B.V.

Mercatorplein 1 | 5223 LL 's-Hertogenbosch | Nederland

Postbus 1018 | 5200 BA 's-Hertogenbosch | Nederland

M + art.5.1-2e

www.arcadis.com <<https://eur03.safelinks.protection.outlook.com/?url=http%3A%2F%2Fwww.arcadis.com%2F&data=05%7C01%7C296dd72a6bac4d1bdf1d08db9cbd8a88%7C6d99bc288f284a73a50163a8e1eb3040%7C0%7C0%7C638276110590917445%7CUnknown%7CTWFpbGZsb3d8eyJWIjoiMC4wLjAwMDAiLCJQIjoiV2luMzIiLCJBTiI6IjE6IkhawwiLCJXVCI6Mn0%3D%7C3000%7C%7C%7C&sdata=prKtUjhliWbLhuUm%2BXjpiceeG1PSjJmDxXkviuIwJwc%3D&reserved=0>>

<<https://eur03.safelinks.protection.outlook.com/?url=http%3A%2F%2Fwww.arcadis.com%2F&data=05%7C01%7C296dd72a6bac4d1bdf1d08db9cbd8a88%7C6d99bc288f284a73a50163a8e1eb3040%7C0%7C0%7C638276110590917445%7CUnknown%7CTWFpbGZsb3d8eyJWIjoiMC4wLjAwMDAiLCJQIjoiV2luMzIiLCJBTiI6IjE6IkhawwiLCJXVCI6Mn0%3D%7C3000%7C%7C%7C&sdata=prKtUjhliWbLhuUm%2BXjpiceeG1PSjJmDxXkviuIwJwc%3D&reserved=0>>

<<https://eur03.safelinks.protection.outlook.com/?url=https%3A%2F%2Fwww.linkedin.com%2Fcompany%2F5840%2F&data=05%7C01%7C296dd72a6bac4d1bdf1d08db9cbd8a88%7C6d99bc288f284a73a50163a8e1eb3040%7C0%7C0%7C638276110590917445%7CUnknown%7CTWFpbGZsb3d8eyJWIjoiMC4wLjAwMDAiLCJQIjoiV2luMzIiLCJBTiI6IjE6IkhawwiLCJXVCI6Mn0%3D%7C3000%7C%7C%7C&sdata=miw%2B0bmN77TpxLuR4tLhs1ISMvAscUHNzvnHBHk38kE%3D&reserved=0>>

<https://eur03.safelinks.protection.outlook.com/?url=https%3A%2F%2Ftwitter.com%2Farcadis_nl&data=05%7C01%7C296dd72a6bac4d1bdf1d08db9cbd8a88%7C6d99bc288f284a73a50163a8e1eb3040%7C0%7C0%7C638276110590917445%7CUnknown%7CTWFpbGZsb3d8eyJWIjoiMC4wLjAwMDAiLCJQIjoiV2luMzIiLCJBTiI6IjE6IkhawwiLCJXVCI6Mn0%3D%7C3000%7C%7C%7C&sdata=miw%2B0bmN77TpxLuR4tLhs1ISMvAscUHNzvnHBHk38kE%3D&reserved=0>

C638276110590917445%7CUnknown
 %7CTWFpbGZsb3d8eyJWIjojMC4wLjAwMDAiLCJQIjoiV2luMzIiLCJBTiI6Ik1haWwiLCJXVCI6Mn0%3
 D%7C3000%7C%7C%7C&sdata=nsU30SG3R7jaNag8EXB3ZEYtkitrJ%2FZr3BYR37GgPWU
 %3D&reserved=0>

<https://eur03.safelinks.protection.outlook.com/?url=https%3A%2F
 %2Fwww.facebook.com%2FArcadisNetherlands&data=05%7C01% [art.5.1-2e](#)
 %40pzh.nl
 %7C296dd72a6bac4d1bdf1d08db9cbd8a88%7C6d99bc288f284a73a50163a8e1eb3040%7C0%7C0%7
 C638276110590917445%7CUnknown
 %7CTWFpbGZsb3d8eyJWIjojMC4wLjAwMDAiLCJQIjoiV2luMzIiLCJBTiI6Ik1haWwiLCJXVCI6Mn0%3
 D%7C3000%7C%7C%7C&sdata=qIW9xSItussZDS0XTqFZT0adpg8%2ByJZ1zGWNM5%2BuC0s
 %3D&reserved=0>

<https://eur03.safelinks.protection.outlook.com/?url=https%3A%2F
 %2Fwww.youtube.com%2Fuser%2FARCADISNederlandBV&data=05%7C01% [art.5.1-2e](#)
 %40pzh.nl
 %7C296dd72a6bac4d1bdf1d08db9cbd8a88%7C6d99bc288f284a73a50163a8e1eb3040%7C0%7C0%7
 C638276110590917445%7CUnknown
 %7CTWFpbGZsb3d8eyJWIjojMC4wLjAwMDAiLCJQIjoiV2luMzIiLCJBTiI6Ik1haWwiLCJXVCI6Mn0%3
 D%7C3000%7C%7C%7C&sdata=%2BHbIjgonzzQDFTOLkdqwXU5MQekRUfH8x%2Bw9pznHUUM
 %3D&reserved=0>

<https://eur03.safelinks.protection.outlook.com/?url=https%3A%2F
 %2Fsoundcloud.com%2Farcadispodcast&data=05%7C01% [art.5.1-2e](#) 0pzh.nl
 %7C296dd72a6bac4d1bdf1d08db9cbd8a88%7C6d99bc288f284a73a50163a8e1eb3040%7C0%7C0%7
 C638276110590917445%7CUnknown
 %7CTWFpbGZsb3d8eyJWIjojMC4wLjAwMDAiLCJQIjoiV2luMzIiLCJBTiI6Ik1haWwiLCJXVCI6Mn0%3
 D%7C3000%7C%7C%7C&sdata=wIxLRX1LS9z6d3xJTUGyl8QVIPCWocL8bY8uyiS0%2BUK
 %3D&reserved=0>

Arcadis Nederland B.V. - Registered office: Arnhem - Registered number: 09036504

This email and any files transmitted with it are the property of Arcadis and its affiliates. All rights, including without limitation copyright, are reserved. This email contains information that may be confidential and may also be privileged. It is for the exclusive use of the intended recipient(s). If you are not an intended recipient, please note that any form of distribution, copying or use of this communication or the information in it is strictly prohibited and may be unlawful. If you have received this communication in error, please return it to the sender and then delete the email and destroy any copies of it. While reasonable precautions have been taken to ensure that no software or viruses are present in our emails, we cannot guarantee that this email or any attachment is virus free or has not been intercepted or changed. Any opinions or other information in this email that do not relate to the official business of Arcadis are neither given nor endorsed by it.

This email and any files transmitted with it are the property of Arcadis and its affiliates. All rights, including without limitation copyright, are reserved. This email contains information that may be confidential and may also be privileged. It is for the exclusive use of the intended recipient(s). If you are not an intended recipient, please note that any form of distribution, copying or use of this communication or the information in it is strictly prohibited and may be unlawful. If you have received this communication in error, please return it to the sender and then delete the email and destroy any copies of it. While reasonable precautions have been taken to ensure that no software or viruses are present in our emails, we cannot guarantee that this email or any attachment is virus free or has not been intercepted or changed. Any opinions or other information in this email that do not relate to the official business of Arcadis are neither given nor endorsed by it.

"

Beschrijving	Kosten
Proefsleuven Stedin kabels [3stuks]	art.5.1-1c
Metingen intredepunten KPN [3 stuks]	
Subtotaal	
Toeslag Arcadis (5%)	
Totaal	





Baas B.V.

Essebaan 71
2908 LJ Capelle aan den IJssel
Postbus 462
2900 AL Capelle aan den IJssel

OFFERTE

Arcadis Nederland B.V.

art.5.1-2e

Postbus 1018

5200 BA 'S-HERTOGENBOSCH

Datum

9 augustus 2023

Referentie

2308-0040 v1.0

Project(deel)

19237613-00001

Behandeld door

art.5.1-2e

E-mailadres

Telefoon

088 - 222 71 42

Blad

1 van 4

Onderwerp

Offerte proefsleuven en metingen boringen VDS

Geachte art.5.1-2e

Naar aanleiding van uw offerteaanvraag van donderdag 13 juli 2023 ontvangt u hierbij onze offerte voor het opzoeken van kabels en leidingen van KPN en Stedin nabij de Turbineweg te Delft.

Heeft u vragen of opmerkingen over deze aanbieding, neem dan contact op met mijn collega art.5.1-2e op telefoonnummer art.5.1-2e helpt u graag verder.

Wij vertrouwen er op u een passende aanbieding te hebben gedaan en zien uw reactie met belangstelling tegemoet.

Met vriendelijke groet,

art.5.1-2e





Datum	9 augustus 2023
Referentie	2308-0040 v1.0
Status	Definitief
Blad	2 van 4

Toelichting aanbieding

art.5.1-1c

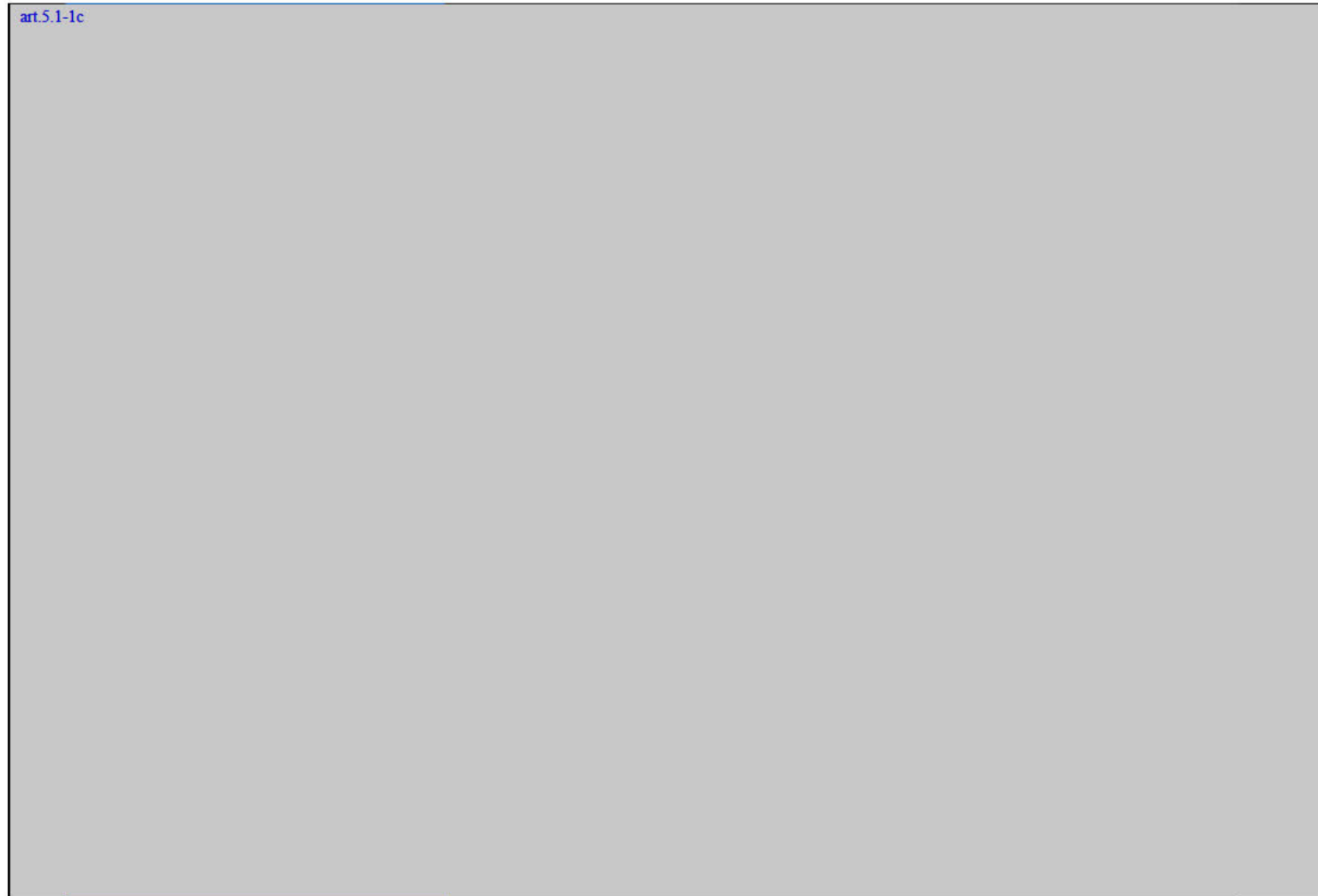

art.5.1-1c

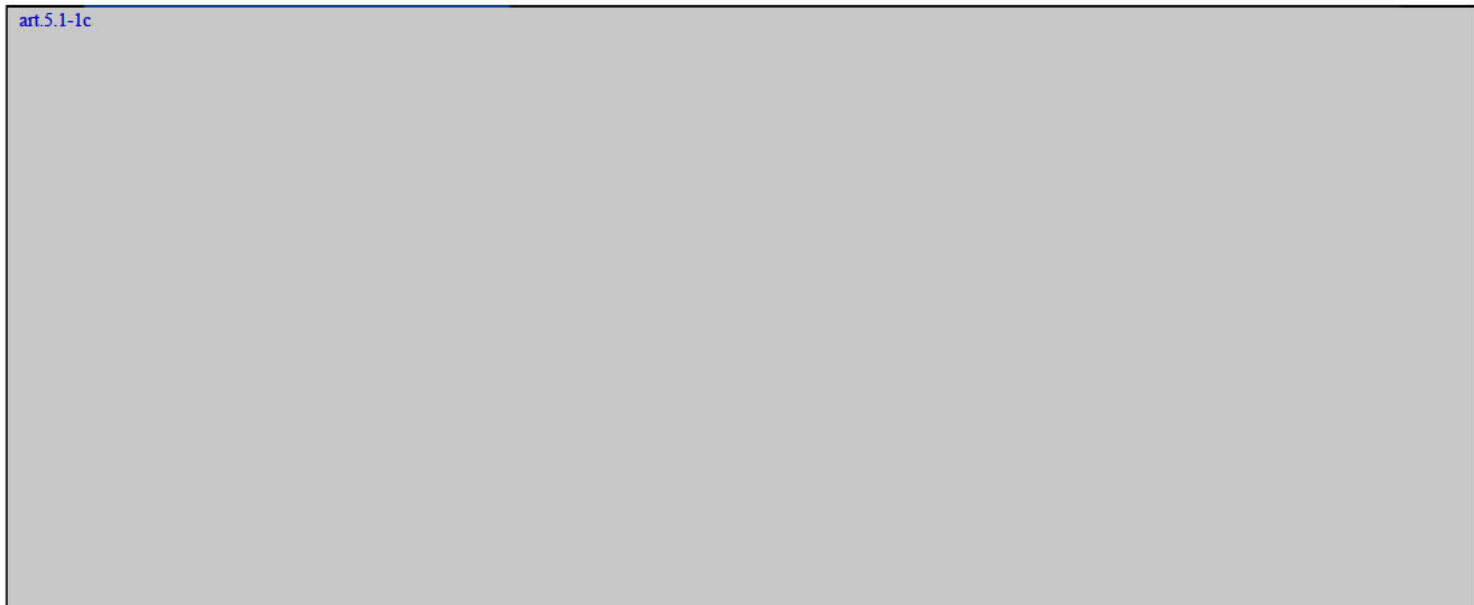

art.5.1-2e

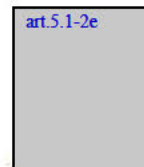



Datum	9 augustus 2023
Referentie	2308-0040 v1.0
Status	Definitief
Blad	3 van 4

art.5.1-1c

art.5.1-1c

art.5.1-1c

art.5.1-2e



Datum	9 augustus 2023
Referentie	2308-0040 v1.0
Status	Definitief
Blad	4 van 4

Leveringsvoorwaarden

Op onze aanbieding zijn de Algemene Leveringsvoorwaarden Installerende Bedrijven 2007 (A.L.I.B.) van toepassing. De voorwaarden zijn beschikbaar en te downloaden op onze website www.baasbv.nl.

Door het accepteren van onze offerte verklaart u kennis te hebben genomen van deze algemene voorwaarden en daarmee akkoord te gaan. Toepasselijkheid van de door u gehanteerde algemene voorwaarden is uitdrukkelijk uitgesloten.

De huidige verstoringen in de toeleveringsketen kunnen leiden tot vertragingen in de levering van (elektrotechnische) onderdelen, arbeid of diensten van Baas en diens leveranciers en onderaannemers. Baas B.V. zal zich vanzelfsprekend naar beste vermogen inspannen om alle werkzaamheden tijdig uit te voeren, maar behoudt zich het recht voor om deelleveringen te verrichten en/of de planning te wijzigen. Bij vragen kunt u contact opnemen met uw contactpersoon bij Baas B.V.

Aansprakelijkheid

Baas B.V. is enkel aansprakelijk tot vergoeding van directe materiele schade. Tot directe materiële schade behoren in geen geval: gevolgschade, bedrijfsschade, productieverlies, omzet- of winstderving. De omvang van door Baas B.V. te vergoeden schade is beperkt tot het bedrag van de in de aanbieding vastgelegde prijs. In geen geval zal de schadevergoeding meer bedragen dan de door de verzekeraar gedane uitkering tot ten hoogste € 1.000.000,00.

Geldigheidsduur aanbieding

30 Dagen na aanbiedingsdatum.

Van: art.5.1-2e
 Verzonden: 2023-07-04 16:32:35.406000+00:00
 Aan: art.5.1-2e
 CC: art.5.1-2e van art.5.1-2e
 Onderwerp: FW: Info proefsleuven en metingen K&L VDS
 "

Beste art.5.1-2e

Ter plaatse willen we proefsleuven gaan graven om de ligging van de KPN-kabels (gestuurde boring) in kaart te brengen.

Ter plaatse liggen ook stedinkabels en pzh-datakabels.

Zoals ik het begrepen heb heeft de firma Baas een raamcontract met PZH om rond deze datakabels te gaan graven. Klopt dat?

Zo nee, staat het dan Arcadis vrij om een bevoegde firma daarvoor in te huren?

Kun je me daarmee verder helpen?

Groeten,

art.5.1-2e

Van: van art.5.1-2e <art.5.1-2e@arcadis.com>
 Verzonden: woensdag 31 mei 2023 08:03
 Aan: art.5.1-2e <art.5.1-2e@pzh.nl>
 CC: art.5.1-2e <art.5.1-2e@arcadis.com>; art.5.1-2e
 <art.5.1-2e@arcadis.com>
 Onderwerp: Info proefsleuven en metingen K&L VDS

Hoi art.5.1-2e

Hierbij de gevraagde informatie over K&L van VDS nav ons telefoontje vorige week.

Op de pdf zijn de proefsleuven aangegeven met het DO als achtergrond, in het CAD-bestand zijn alleen de locaties van de proefsleuven aangegeven (3 stuks).

Proefsleuven t.p.v. mogelijke Stedin kabels hoeven niet aangemeld te worden bij Stedin.

Info firma BaasBV:

art.5.1-2e



Wat betreft de metingen bij de intredepunten van de 3 boringen van KPN dient 7 werkdagen voor uitvoering contact op te worden genomen met [art.5.1-2e](#) van VolkerWessels Telecom zodat hij de juiste ploeg kan inplannen voor begeleiding.

Volgens de KLIC liggen de intredepunten circa 10 meter van de nieuwe locatie van de damwand.

Graag de exacte coördinaten van de intredepunten

Groeten,

[art.5.1-2e](#) van [art.5.1-2e](#)

Senior projectleider

Arcadis Nederland B.V.

Weena 505 | 3013 AL Rotterdam | Nederland

[art.5.1-2e](#)

www.arcadis.com <<https://eur03.safelinks.protection.outlook.com/?url=http%3A%2F%2Fwww.arcadis.com%2F&data=05%7C01%7C5615026398cc45fc559008db619cab4%7C%288f284a73a50163a8e1eb3040%7C0%7C0%7C638211098380188155%7CUnknown%7CTWFpbGZsb3d8eyJWIjoiMC4wLjAwMDAiLCJQIjoiV2luMzIiLCJBTiI6Iik1haWwiLCJXVCI6Mn0%3D%7C3000%7C%7C&sdata=9n9qZDOTUFSud1gBCBRdTfZh%2F4ex%2FVQ%2Fs9Vr0vXYllg%3D&reserved=0>>

This email and any files transmitted with it are the property of Arcadis and its affiliates. All rights, including without limitation copyright, are reserved. This email contains information that may be confidential and may also be privileged. It is for the exclusive use of the intended recipient(s). If you are not an intended recipient, please note that any form of distribution, copying or use of this communication or the information in it is strictly prohibited and may be unlawful. If you have received this communication in error, please return it to the sender and then delete the email and destroy any copies of it. While reasonable precautions have been taken to ensure that no software or viruses are present in our emails, we cannot guarantee that this email or any attachment is virus free or has not been intercepted or changed. Any opinions or other information in this email that do not relate to the official business of Arcadis are neither given nor endorsed by it.

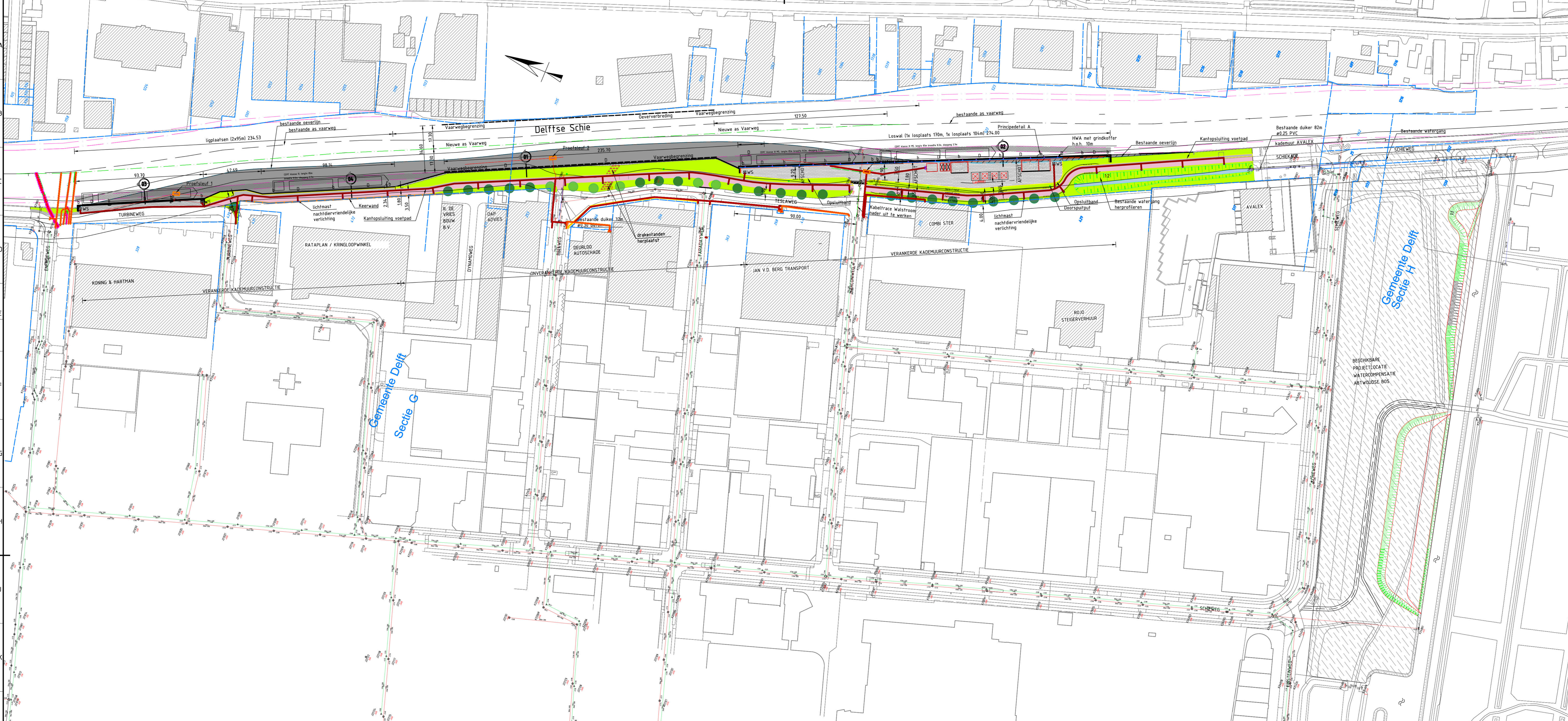

SITUATIEOVERZICHT GEÏNTEGREERD PLANONTWERP

SCHAAL 1:1000

LEGENDA

- : Oeververbreding ca. 6500m2 ontgraven
- : Oeververbreding ca. 1100m2 aanvullen
- : Groenvoorziening
- : Fietspad
- : Voetpad
- : Kadastrale grenzen
- : Werkgrens
- : Bestaande oeverlijn
- : Walstroombegroeiing
- : DWA leiding met stroomrichting
- : HWA leiding met stroomrichting
- : Nieuwe as vaarweg

LEGENDA K&L IN PROJECTLOCATIE

- : Laagspanning_stedin_0000584971_130014006-G_NIEUW
- : Middenspanning_stedin_0000584971_130014006-G_NIEUW
- : Hoogspanning_stedin_0000584971_130014006-G_NIEUW
- : Datatransport_stedin_0000584971_130014006-G_NIEUW
- : Gas lage druk_stedin_0000584971_130014006-G_NIEUW
- : Laagspanning_stedin_0000584971_130014006-G
- : Middenspanning_stedin_0000584971_130014006-G
- : Hoogspanning_stedin_0000584971_130014006-G
- : Datatransport_stedin_0000584971_130014006-G
- : Gas lage druk_stedin_0000584971_130014006-G
- : Vervallen kabels/leidingen

<p>Opdrachtgever</p> <p>Advies- en Ingenieursorganisatie</p> <p>Project</p> <p>Verbreiding Delfse Schie</p> <p>Projectnummer : XC0306100602</p> <p>Fase : Concept</p> <p>Onderwerp : Verleggingstekening K&L Stedin</p> <p>Schaal : 1:1000</p> <p>Contractnummer : VDS-KL-STEDIN-PROEFSLEUVEN</p>	<p>Architect</p> <p>Contact</p> <p>Security Category: ASL - Intern</p> <p>Bladformaat: A0</p> <p>Bladnummer: 1 van 1</p> <p>Status: Concept</p> <p>Bladnummer: 1 van 1</p> <p>Version: 1</p>
---	--

Van: [art.5.1-2e]
 Verzonden:
 Aan: [art.5.1-2e]
 CC: [art.5.1-2e] [art.5.1-2e] [art.5.1-2e] [art.5.1-2e] [art.5.1-2e]
 Onderwerp: RE: Inmetingen/proefsleuven VD
 "

Hallo [art.5.1-2e]

Wij hebben geen raamcontract met Baas waar dit soort werk in ondergebracht kan worden.

Ze hebben een contract voor het tijdelijk oplossen van een glasvezelkabel storing/schade (24/7), voor de definitieve reparatie krijgen ze een aparte opdracht.

met vriendelijke groet,

[art.5.1-2e]

Technisch specialist DBO-BKW

Bruggen en sluizen/gemalen. (tijdelijk)

Eenheid projecten

[art.5.1-2e]

Provincie Zuid-Holland | Zuid-Hollandplein 1

Postbus 90602 | 2509 LP Den Haag

www.zuid-holland.nl <<https://eur03.safelinks.protection.outlook.com/?url=http%3A%2F%2Fwww.zuid-holland.nl%2F&data=05%7C01%7Cb366c3ee057f45a36ea208db9d90d7af%7C6d99bc288f284a73a50163a8e1eb3040%7C0%7C0%7C638277017657916533%7CUnknown%7CTWFpbGZsb3d8eyJWIjoiMC4wLjAwMDAiLCJQIjoiV2luMzIiLCJBTiI6Ikk1haWwiLCJXVCI6Mn0%3D%7C3000%7C%7C%7C&sdata=QEzStYTCuKAn9%2BZGFXldJP%2BScP9FSLSpwoHtD5ExYAw%3D&reserved=0>>

Van: [art.5.1-2e] <[art.5.1-2e]@pzh.nl>
 Verzonden: dinsdag 15 augustus 2023 14:34
 Aan: [art.5.1-2e]@pzh.nl
 CC: [art.5.1-2e] [art.5.1-2e] [art.5.1-2e] <[art.5.1-2e]@pzh.nl>
 Onderwerp: RE: Inmetingen/proefsleuven VDS

Beste [art.5.1-2e]

Dank je voor het bekijken van de offerte. Ik begrijp uit je reactie dat de prijzen in ieder geval marktconform zijn.

Weet jij of we met de firma Baas nog een raamcontract hebben, waar we de opdracht aan kunnen ophangen?

Ik zal aangeven dat ook de gvk moet worden meegenomen.

Met vriendelijke groet,

[art.5.1-2e]

Van: [art.5.1-2e](#) [pzh.nl](#)
 <<mailto:art.5.1-2e@pzh.nl>> >
 Verzonden: dinsdag 15 augustus 2023 09:41
 Aan: [art.5.1-2e](#) <art.5.1-2e@pzh.nl> <art.5.1-2e@pzh.nl> >
 CC: [art.5.1-2e](#) <art.5.1-2e@pzh.nl> <art.5.1-2e@pzh.nl> >
 <<mailto:art.5.1-2e@pzh.nl>> >
 Onderwerp: RE: Inmetingen/proefsleuven VDS

Hallo [art.5.1-2e](#)

Bedankt voor de info.

Ik heb de aanbieding bekeken en die is alleszins redelijk.

Er zitten een aantal onzekerheden in en die zijn afgeprijsd, dat is een normale gang van zaken.

Ik de uitvraag staat dat er kabels/leidingen van de KPN en Stedin worden opgezocht, zover ik weet liggen daar ook de gvk van de centrale object bediening (COB) van de PZH in de directe omgeving.

Ik ga er van uit dat die ook direct in kaart gebracht gaan worden door Baas.

met vriendelijke groet,

[art.5.1-2e](#)

Technisch specialist DBO-BKW

Bruggen en sluizen/gemalen. (tijdelijk)

Eenheid projecten

M [art.5.1-2e](#)

[art.5.1-2e](#) [pzh.nl](#) <<mailto:art.5.1-2e@pzh.nl>>

Provincie Zuid-Holland | Zuid-Hollandplein 1

Postbus 90602 | 2509 LP Den Haag

[www.zuid-holland.nl](https://eur03.safelinks.protection.outlook.com/?url=http%3A%2F%2Fwww.zuid-holland.nl%2F&data=05%7C01%7C%7Cb366c3ee057f45a36ea208db9d90d7af%7C6d99bc288f284a73a50163a8e1eb3040%7C0%7C0%7C638277017657916533%7CUnknown%7CTWFpbGZsb3d8eyJWIjoiMC4wLjAwMDAiLCJQIjoiV2luMzIiLCJBTiI6Iks1haWwiLCJXVCI6Mn0%3D%7C3000%7C%7C&sdata=QEzStYTcuKAn9%2BZGFXldJP%2BScP9FSLSpwoHtD5ExYAw%3D&reserved=0) <<https://eur03.safelinks.protection.outlook.com/?url=http%3A%2F%2Fwww.zuid-holland.nl%2F&data=05%7C01%7C%7Cb366c3ee057f45a36ea208db9d90d7af%7C6d99bc288f284a73a50163a8e1eb3040%7C0%7C0%7C638277017657916533%7CUnknown%7CTWFpbGZsb3d8eyJWIjoiMC4wLjAwMDAiLCJQIjoiV2luMzIiLCJBTiI6Iks1haWwiLCJXVCI6Mn0%3D%7C3000%7C%7C&sdata=QEzStYTcuKAn9%2BZGFXldJP%2BScP9FSLSpwoHtD5ExYAw%3D&reserved=0>>

Van: [art.5.1-2e](#) <art.5.1-2e@pzh.nl> <art.5.1-2e@pzh.nl> >

Verzonden: maandag 14 augustus 2023 13:57

Aan: [art.5.1-2e](#) [pzh.nl](#)

[art.5.1-2e](#) [pzh.nl](#) >

[art.5.1-2e](#) <art.5.1-2e@pzh.nl> <art.5.1-2e@pzh.nl> >

<<mailto:art.5.1-2e@pzh.nl>> >

Onderwerp: FW: Inmetingen/proefsleuven VDS

Beste [art.5.1-2e](#)

Hierbij de offerte van Baas BV,

Dank je dat je er naar wilt kijken.

In de bijlage heb ik ook de locatie van de proefsleuven toegevoegd.

Met vriendelijke groet,

art.5.1-2e

Van: art.5.1-2e <art.5.1-2e@arcadis.com>
 <mailto:art.5.1-2e@arcadis.com> >
 Verzonden: maandag 14 augustus 2023 10:54
 Aan: art.5.1-2e <art.5.1-2e@pzh.nl> <mailto:art.5.1-2e@pzh.nl> >
 CC: art.5.1-2e <art.5.1-2e@arcadis.com>
 <mailto:art.5.1-2e@arcadis.com> >; art.5.1-2e
 <art.5.1-2e@arcadis.com> <mailto:art.5.1-2e@arcadis.com> >
 Onderwerp: RE: Inmetingen/proefsleuven VDS

Beste art.5.1-2e

Ik heb zojuist de offerte van de firma Baas binnengekregen voor het opzoeken van de kabels/leidingen.

Nadat je deze hebt doorgenomen lijkt het me een goed idee om even te overleggen over de taakverdeling.

Met vriendelijke groet,

art.5.1-2e

art.5.1-2e

Arcadis Nederland B.V.

Mercatorplein 1 | 5223 LL 's-Hertogenbosch | Nederland

M + art.5.1-2e

www.arcadis.com <https://eur03.safelinks.protection.outlook.com/?url=http%3A%2F%2Fwww.arcadis.com%2F&data=05%7C01%art.5.1-2e@pzh.nl%7Cb366c3ee057f45a36ea208db9d90d7af%7C6d99bc288f284a73a50163a8e1eb3040%7C0%7C0%7C638277017657916533%7CUnknown%7CTWFpbGZsb3d8eyJWljoImFCNDk1LjAwMDA1LCJQIjoiV2luMzIiLCJBTiI6IjEkaWwiLCJXVCI6Mn0%3D%7C3000%7C%7C%7C&sdata=%2FBbPDP6FAJNQvR6%2BKeQp8CbhcNzh5QgMmVZs8V0Dfme%3D&reserved=0>

Van: art.5.1-2e <art.5.1-2e@pzh.nl> <mailto:art.5.1-2e@pzh.nl> >
 Verzonden: Monday, 7 August 2023 08:46
 Aan: art.5.1-2e <art.5.1-2e@arcadis.com>
 <mailto:art.5.1-2e@arcadis.com> >
 CC: van art.5.1-2e <art.5.1-2e@arcadis.com>
 <mailto:art.5.1-2e@arcadis.com> >; art.5.1-2e
 <art.5.1-2e@arcadis.com> <mailto:art.5.1-2e@arcadis.com> >
 Onderwerp: RE: Inmetingen/proefsleuven VDS

Heren,

Willen jullie firma Baas om een offerte vragen?

Op deze specificatie kan ik geen opdracht verlenen.

Verder is het nodig dat er duidelijke afspraken gemaakt worden over wie wat doet.

Groeten,

art.5.1-2e

Van: art.5.1-2e <art.5.1-2e@arcadis.com>
 <mailto:art.5.1-2e@arcadis.com> >
 Verzonden: dinsdag 1 augustus 2023 09:06
 Aan: art.5.1-2e <art.5.1-2e@pzh.nl> <mailto:art.5.1-2e@pzh.nl> >
 CC: art.5.1-2e <art.5.1-2e@arcadis.com>
 <mailto:art.5.1-2e@arcadis.com> >; art.5.1-2e
 <art.5.1-2e@arcadis.com> <mailto:art.5.1-2e@arcadis.com> >
 Onderwerp: RE: Inmetingen/proefsleuven VDS

Beste art.5.1-2e

Ter opvolging van onderstaande mail.

Wij hebben 1 aanbieding ontvangen voor het uit te voeren werk, deze komt van de firma BaasBV en kan uitgevoerd worden vanaf week 35.

Het werk bestaat uit het graven van 3 proefsleuven ter plaatse van de (inactieve) Stedin kabels en 3 metingen via de intredepunten van de KPN-boringen om de exacte hoogte hiervan te bepalen ter plaatse van de nieuwe damwand.

Daarnaast zal er vanuit Arcadis 1 persoon bij de graafwerkzaamheden op afspraak aanwezig zijn.

Hieronder een overzicht van de offerte:

Wij gaan ervan uit dat de provincie overgaat tot het verlenen van de opdracht aan BaasBV indien de offerte akkoord is bevonden.

In dat geval horen we graag een week van tevoren wat de uitvoeringsdatum wordt zodat we dit aan de huisaannemer van KPN door kunnen geven zodat zij toegang en assistentie kunnen verlenen.

Mocht je behoefte hebben aan een nadere specificatie van de prijzen dan kan je deze opvragen bij onze contactpersoon art.5.1-2e van BaasBV:

art.5.1-2e

De uitvraag staat genoteerd als Proefsleuven/metingen boringen VDS

Met vriendelijke groet,

art.5.1-2e

art.5.1-2e

Arcadis Nederland B.V.

Mercatorplein 1 | 5223 LL 's-Hertogenbosch | Nederland

M + art.5.1-2e

www.arcadis.com <https://eur03.safelinks.protection.outlook.com/?url=http%3A%2F%2Fwww.arcadis.com%2F&data=05%7C01%art.5.1-2e40pzh.nl%7Cb366c3ee057f45a36ea208db9d90d7af%7C6d99bc288f284a73a50163a8e1eb3040%7C0%7C0%7C638277017657916533%7CUnknown%7CTWFpbGZsb3d8eyJWIjoIMC4wLjAwMDAiLCJQIjoiV2luMzIiLCJBTiI6IkJ1haWwiLCJXVCiI6Mn0%3D%7C3000%7C%7C&sdata=%2FBbPDP6fAJNQvR6%2BKeQp8CbhcNzh5QgMmVZs8V0DfmE

%40pzh.nl%7Cb366c3ee057f45a36ea208db9d90d7af
 %7C6d99bc288f284a73a50163a8e1eb3040%7C0%7C0%7C638277017658385269%7CUnknown
 %7CTWFpbGZsb3d8eyJWIjoimC4wLjAwMDAiLCJQIjoiV2luMzIiLCJBTiI6Ik1haWwiLCJXVCI6Mn0%3
 D%7C3000%7C%7C%7C&sdata=YdjH3m1kMHxsto2yxJ%2BfMET5W
 %2BKVg8Y3pRUArfzJZ08%3D&reserved=0>

<https://eur03.safelinks.protection.outlook.com/?url=https%3A%2F
 %2Fwww.youtube.com%2Fuser%2FARCADISNederlandBV&data=05%7C01% art.5.1-2e
 %40pzh.nl%7Cb366c3ee057f45a36ea208db9d90d7af
 %7C6d99bc288f284a73a50163a8e1eb3040%7C0%7C0%7C638277017658385269%7CUnknown
 %7CTWFpbGZsb3d8eyJWIjoimC4wLjAwMDAiLCJQIjoiV2luMzIiLCJBTiI6Ik1haWwiLCJXVCI6Mn0%3
 D%7C3000%7C%7C%7C&sdata=XnBEwaQsPgwoA6oE4GfrjKNmHqoMXHqlzVj72tPpjig
 %3D&reserved=0>

<https://eur03.safelinks.protection.outlook.com/?url=https%3A%2F
 %2Fsoundcloud.com%2Farcadispodcast&data=05%7C01% art.5.1-2e zh.nl
 %7Cb366c3ee057f45a36ea208db9d90d7af
 %7C6d99bc288f284a73a50163a8e1eb3040%7C0%7C0%7C638277017658385269%7CUnknown
 %7CTWFpbGZsb3d8eyJWIjoimC4wLjAwMDAiLCJQIjoiV2luMzIiLCJBTiI6Ik1haWwiLCJXVCI6Mn0%3
 D%7C3000%7C%7C%7C&sdata=fbIiXptygmRUHIRMDG
 %2Brmp5FY8wY4CgdbU1b04ir1e0%3D&reserved=0>

Arcadis Nederland B.V. - Registered office: Arnhem - Registered number: 09036504

This email and any files transmitted with it are the property of Arcadis and its affiliates. All rights, including without limitation copyright, are reserved. This email contains information that may be confidential and may also be privileged. It is for the exclusive use of the intended recipient(s). If you are not an intended recipient, please note that any form of distribution, copying or use of this communication or the information in it is strictly prohibited and may be unlawful. If you have received this communication in error, please return it to the sender and then delete the email and destroy any copies of it. While reasonable precautions have been taken to ensure that no software or viruses are present in our emails, we cannot guarantee that this email or any attachment is virus free or has not been intercepted or changed. Any opinions or other information in this email that do not relate to the official business of Arcadis are neither given nor endorsed by it.

This email and any files transmitted with it are the property of Arcadis and its affiliates. All rights, including without limitation copyright, are reserved. This email contains information that may be confidential and may also be privileged. It is for the exclusive use of the intended recipient(s). If you are not an intended recipient, please note that any form of distribution, copying or use of this communication or the information in it is strictly prohibited and may be unlawful. If you have received this communication in error, please return it to the sender and then delete the email and destroy any copies of it. While reasonable precautions have been taken to ensure that no software or viruses are present in our emails, we cannot guarantee that this email or any attachment is virus free or has not been intercepted or changed. Any opinions or other information in this email that do not relate to the official business of Arcadis are neither given nor endorsed by it.

"



Beschrijving	Kosten
Proefsleuven Stedin kabels [3stuks]	art.5.1-1c
Metingen intredepunten KPN [3 stuks]	
Subtotaal	
Toeslag Arcadis (5%)	
Totaal	

Van: [art.5.1-2e]
 Verzonden: 2023-08-21 14:12:43+00:00
 Aan: [art.5.1-2e]; [art.5.1-2e]; [art.5.1-2e]; [art.5.1-2e]; [art.5.1-2e]; [art.5.1-2e];
 [art.5.1-2e]; [art.5.1-2e]
 [art.5.1-2e]
 CC: [art.5.1-2e]
 Onderwerp: Re: Agenda Afstemming Schieoevers Gemeente & Provincie op 24 augustus 14.45 uur op kantoor Delft
 "
 L.S.

Zoals al met [art.5.1-2e] gedeeld heeft de provincie (PS) inmiddels positief bestemd over de begrotingssubsidies voor o.a. landschappelijk natuurinclusief inpassing Gelatinebrug.

Graag (in jullie volgende overleg) op jullie actielijst expliciet toevoegen: ""Aanvragen begrotingssubsidie bij PZH voor landschappelijk natuurinclusieve inpassing Gelatinebrug (€ 500.000)"".

Anne Koning heeft expliciet aandacht gevraagd niet te lang te wachten met aanvragen.

Buiten reikwijdte Woo-verzoek

Met vriendelijke groet,

[art.5.1-2e]

Van: [art.5.1-2e] <[art.5.1-2e]@delft.nl>
 Verzonden: vrijdag 18 augustus 2023 08:44
 Aan: [art.5.1-2e] <[art.5.1-2e]@pzh.nl>; [art.5.1-2e] <[art.5.1-2e]@pzh.nl>; [art.5.1-2e] <[art.5.1-2e]@pzh.nl>; [art.5.1-2e] <[art.5.1-2e]@Delft.nl>; [art.5.1-2e] <[art.5.1-2e]@Delft.nl>; [art.5.1-2e] <[art.5.1-2e]@pzh.nl>; [art.5.1-2e] <[art.5.1-2e]@pzh.nl>; [art.5.1-2e] <[art.5.1-2e]@pzh.nl>; [art.5.1-2e] <[art.5.1-2e]@pzh.nl>; [art.5.1-2e] <[art.5.1-2e]@Delft.nl>; [art.5.1-2e] <[art.5.1-2e]@Delft.nl>; [art.5.1-2e] <[art.5.1-2e]@pzh.nl>; [art.5.1-2e] <[art.5.1-2e]@Delft.nl>
 CC: [art.5.1-2e] <[art.5.1-2e]@pzh.nl>; [art.5.1-2e] <[art.5.1-2e]@delft.nl>; [art.5.1-2e] <[art.5.1-2e]@Delft.nl>
 Onderwerp: Agenda Afstemming Schieoevers Gemeente & Provincie op 24 augustus 14.45 uur op kantoor Delft

Goedemorgen allen,

Hieronder de agenda voor ons overleg. Deze staat vooral in het teken van de voorbereiding van het Bestuurlijk overleg op 15 september en daarvoor het directeurenoverleg op 28 augustus.

%3D&reserved=0>

Aan dit e-mailbericht kunnen geen rechten worden ontleend. Dit bericht is uitsluitend bestemd voor de geadresseerde(n). De Gemeente Delft staat niet in voor de juiste en volledige overbrenging van de inhoud van een verzonden e-mail, noch voor de tijdige ontvangst ervan. "



Van: [art.5.1-2e]
 Verzonden: 2023-08-21 15:47:25+00:00
 Aan: [art.5.1-2e]
 CC: [art.5.1-2e] [art.5.1-2e] [art.5.1-2e]
 Onderwerp: Agendapunten gemeente Delft en kernteam
 "

Hi allen,

Morgenochtend staat het voortgangsgesprek met gemeente Delft op de agenda en het voortgangsgesprek met ons kernteam. Ik heb de volgende agendapunten voor ons gesprek met Delft:

- * Bestemmingsplan
- * Omgevingsbrief
- * Overeenkomst van der Waal
- * Gesprek Combister
- * Afstemming planning
- * Drakentanden

En de volgende agendapunten voor ons kernteam:

- * Stand van zaken project ([art.5.1-2e] [art.5.1-2e]
- * Omgeving ([art.5.1-2e]
- * Techniek ([art.5.1-2e]
- * Planning ([art.5.1-2e]
- * Financiën ([art.5.1-2e]
- * Risico's [art.5.1-2e]
- * Projectondersteuning ([art.5.1-2e]
- * Rondvraag en/of wvttk

Zo krijgen we iedereen een beetje aan het woord. Als jullie nog suggesties hebben, dan hoor ik dat graag! Ik stuur in ieder geval de agenda voor ons kernteam vandaag naar [art.5.1-2e] die stuurt deze vervolgens door naar het hele team. Die van Delft kunnen we het morgenochtend nog bespreken voordat we beginnen.

In ieder geval tot morgen en groeten,

[art.5.1-2e]

[art.5.1-2e]

M [art.5.1-2e]

E [art.5.1-2e] pzh.nl <mailto:[art.5.1-2e]@pzh.nl>

www.zuid-holland.nl/contact <https://eur03.safelinks.protection.outlook.com/?url=http%3A%2F%2Fwww.zuid-holland.nl%2Fcontact&data=05%7C01% [art.5.1-2e] %40pzh.nl%7Ca6f6ea50f65c43096fae08dba24d2768%7C6d99bc288f284a73a50163a [art.5.1-2e] 0%7C0%7C0%7C638282224492010673%7CUnknown%7CTWFpbGZsb3d8eyJWIjoic4wLjAwMDAiLCJQIjoiV2luMzIiLCJBTiI6Ikk1haWwiLCJXVCI6Mn0%3D%7C3000%7C%7C%7C&sdata=LqpeuM3LN4MBVN9sDMTNY3KgHzjamTaeLrvjegx%2FhKE%3D&reserved=0>

Werkdagen: ma, di, wo, do, vr

Krachtig Zuid-Holland.

"



Van: [art.5.1-2e]
Verzonden: 2023-08-24 13:38:49+00:00
Aan: [art.5.1-2e] [art.5.1-2e] [art.5.1-2e]
CC:
Onderwerp: bodemverontreiniging proefsleuven
"

Hoi [art.5.1-2e]

Graag aandacht voor de bodemverontreiniging tpv de proefsleuven.

Eenzijds omdat ik weinig informatie/bodemonderzoeken zie die op de plekken zelf zijn uitgevoerd; hierdoor wordt het wel erg vaag om maatregelen te nemen... Dus graag onderbouwing voorafgaand aan de offerte.

Anderzijds omdat het eigenlijk alleen immobiele verontreinigingen (zware metalen) betreft; de te nemen arbo-maatregelen zijn hiervoor beperkt.

Tot zo ver.

Groeten,

[art.5.1-2e]

"

Van: [art.5.1-2e]
 Verzonden: 2023-08-24 13:53:45+00:00
 Aan: [art.5.1-2e]
 CC:
 Onderwerp: RE: update VDS
 "

Hallo [art.5.1-2e]

Bij deze een update

* Projectplan waterwet heeft [art.5.1-2e] nog aan gewerkt. Ik moet nog even afstemmen wanneer hij klaar is en ik zal hem dan delen met [art.5.1-2e] en [art.5.1-2e] [art.5.1-2e] (juristen DBI) en ook met jou. Ik denk dat jij hem dan het beste verder kan oppakken?

* [art.5.1-2e] heeft geen contact kunnen krijgen met staatsbosbeheer en hij heeft mij gezegd dat jij dit over zou nemen en dus contact met hen zou moeten opnemen hierover.

* Dit loopt via [art.5.1-2e] en ik heb hem gevraagd om een update te vragen bij [art.5.1-2e] die het voor OGZ oppakt. Zij heeft ook overleg met de gemeente Delft.

* Dinsdag hebben [art.5.1-2e] en ik overleg gehad met de gemeente Delft. Hier is wat huiswerk gekomen. Zie ook bijgevoegde mail over de gemaakte afspraken. Ik denk dat het goed is als jij bij een vervolg overleg ook aanwezig bent. Dit omdat jij beter weet welke afspraken gemaakt zijn in het project en ivm mijn zwangerschapsverlof wat er aan komt. Dit zou je dan samen met [art.5.1-2e] kunnen oppakken. Voor nu pak ik de acties voor de provincie nog op en hoef jij hier nu niets aan te doen.

Ik hoop dat je hiermee voldoende geïnformeerd ben. Tot zo bij de gemeente

Groeten, [art.5.1-2e]

Van: [art.5.1-2e] <[art.5.1-2e]@pzh.nl <mailto:[art.5.1-2e]@pzh.nl> >
 Verzonden: woensdag 23 augustus 2023 16:58
 Aan: [art.5.1-2e] <[art.5.1-2e]@pzh.nl <mailto:[art.5.1-2e]@pzh.nl> >
 Onderwerp: update VDS

Hoi [art.5.1-2e]

Voordat je op vakantie gaat, kun je me een update geven over de volgende zaken?

- * projectplan waterwet
- * overeenkomst Staatsbosbeheer en watercompensatie
- * overdracht gronden van Delft naar PZH, en tenslotte;
- * de overeenkomst met vd Waal

Wat die laatste betreft, blijf ik het opmerkelijk vinden dat Delft PZH wil betrekken bij de overeenkomst.

Wellicht is een juridisch advies hier op zijn plaats...

Groeten,

[art.5.1-2e]

Van: [art.5.1-2e]
 Verzonden: dinsdag 22 augustus 2023 16:27
 Aan: [art.5.1-2e] <[art.5.1-2e]@pzh.nl <mailto:[art.5.1-2e]@pzh.nl> >
 Onderwerp: DO VDS

Hoi [art.5.1-2e]

De invulling en inrichting van het ontwerp is tot op DO-nivo uitgewerkt. Voor zover mogelijk op tekening; de toelichting geeft hier een aanvulling op.

Ik stuur je de ontwerptekeningen de toelichting op het DO.

Alle achterliggende stukken van het DO kun je vinden op:

[https://idms/otcs/llisapi.dll?](https://idms/otcs/llisapi.dll?func=ll&objId=804299929&objAction=browse&viewType=1)

[func=ll&objId=804299929&objAction=browse&viewType=1](https://idms/otcs/llisapi.dll?func=ll&objId=804299929&objAction=browse&viewType=1)

Laat even weten of je hiermee uit de voeten kunt.

Groeten,

[art.5.1-2e](#)

"

Van: [art.5.1-2e]
Verzonden: 2023-08-23 09:26:02.965000+00:00
Aan: [art.5.1-2e]; [art.5.1-2e]
[art.5.1-2e]

CC:
Onderwerp: Gesprek overeenkomst PZH-Gemeente-Vd Waal
"

Hallo,

Bedankt voor het overleg gisteren over de overeenkomst PZH-Delft-Vd Waal. Bij deze een kort overzicht van de afspraken die gemaakt zijn.

We hebben het gehad over de concept overeenkomst opgesteld door [art.5.1-2e]. Eerst hebben we het gehad of wij als provincie hier partij in zijn, dit is nog direct besloten en hangt af van de afspraken die op project niveau al gemaakt zijn. En of er daarbij nog zaken zijn die de provincie met van der Waal moet regelen. Ook hebben we de conceptovereenkomst inhoudelijk besproken en zal deze op verschillende punten worden aangepast. De provincie krijgt binnen vier weken een herziene versie van de gemeente Delft, waarna we nader in gesprek kunnen.

In de tussentijd gaat de gemeente ook kijken op welke wijze zij de nadeelcompensatie kunnen betalen aan Van der Waal.

De provincie gaat intussen uitzoeken op welke wijze wij het bedrag van [art.5.1-2b] rechtmatig kunnen voldoen aan de gemeente. Ook zoeken wij uit wat er exact in het DO staat over de wijze van oplevering van het project Verbreding Delftse Schie en op welke wijze dit al formeel is bevestigd aan de gemeente, zodat ze hier ons op zouden kunnen aanspreken.

Ik hoop dat ik zo de afspraken goed heb opgeschreven en zie dit graag bevestigd vanuit jullie. Ik zal informatie delen zodra wij onze actiepunten hebben gedeeld en zie graag een herziene overeenkomst tegemoet.

Vriendelijke groeten,

[art.5.1-2e]

Adviseur Vaarwegen

Dienst Beheer Infrastructuur

M [art.5.1-2e]

E [art.5.1-2e] pzh.nl

www.zuid-holland.nl/contact <<http://www.zuid-holland.nl/contact>>

Werkdagen: ma, di, wo, do, vr

Elke dag beter. Zuid-Holland.

"



Van: art.5.1-2e
 Verzonden: 2023-08-29 16:34:23.469000+00:00
 Aan: art.5.1-2e
 CC:
 Onderwerp: opbouw investeringskosten in mail art.5.1-2e
 "

Hoi art.5.1-2e

De investeringskosten totaal delft is opgebouwd uit ligplaatsen en loswal, plus de wensen van delft.
 Zie ook tabel.
 Groeten,

art.5.1-2e

-----Oorspronkelijk bericht-----

Van: art.5.1-2e <art.5.1-2e@pzh.nl>
 Verzonden: dinsdag 29 augustus 2023 14:31
 Aan: art.5.1-2e <art.5.1-2e@pzh.nl>
 Onderwerp: FW: kosten loswal, groen en

-----Oorspronkelijk bericht-----

Van: art.5.1-2e
 Verzonden: maandag 12 juni 2023 16:20
 Aan: art.5.1-2e <art.5.1-2e@delft.nl>
 CC: art.5.1-2e <art.5.1-2e@pzh.nl>; art.5.1-2e <art.5.1-2e@pzh.nl>; art.5.1-2e <art.5.1-2e@pzh.nl>
 Onderwerp: kosten loswal, groen en

Beste art.5.1-2e

Hierbij de kosten die we voor Van der Waal en de openbare ligplaatsen gaan maken.

Het betreft de kosten voor de aanleg loswal ad art.5.1-2b euro (excl. BTW. De damwand ter hoogte van va de loswal is in 2007 aangelegd. De aanlegkosten voor de loswal zijn daarom volledig toe te rekenen aan de aanleg van de loswal. Vervanging van de huidige in 2007 aangelegd damwand is pas voorzien in 2107. De kosten voor het aanleggen van groen zijn geraamd op art.5.1-2b euro (excl. BTW). Voor de fysieke verplaatsingskosten heeft de provincie art.5.1-2b euro gereserveerd. Bijgevoegde Excel geeft inzicht in de fysiek verplaatsingskosten van de inrichting van Van der Waal, ad art.5.1-2b euro (excl. BTW) De aanleg van de ligplaatsen is geraamd op art.5.1-2b euro (excl. BTW). Voor de volledigheid heb ik deze kosten ook inzichtelijk gemaakt. In ons memo van 26 mei 2023 hebben we al aangegeven dat de kosten afkoop beheer watercompensatie art.5.1-2b euro bedragen (er wordt nog met Staatsbosbeheer onderhandeld). Het prijspeil van deze ramingen is 1 maart 2023.

Opgeteld is het € art.5.1-2b aan investeringskosten die voor de verplaatsingen nodig zijn.

Ik hoor graag of je hier voldoende aan hebt.

Met veel dank aan art.5.1-2e voor het uitzoeken.

Groet, art.5.1-2e

-----Oorspronkelijk bericht-----

Van: art.5.1-2e <art.5.1-2e@pzh.nl>
 Verzonden: donderdag 8 juni 2023 15:00
 Aan: art.5.1-2e <art.5.1-2e@pzh.nl>

CC: [art.5.1-2e](#) <[art.5.1-2e](#) pzh.nl>

Onderwerp: FW:

Dag [art.5.1-2e](#)

Ik had net een bila met [art.5.1-2e](#)

Zij hebben begin volgende week een uitsplitsing nodig voor hun zoektocht (bij het Rijk) naar additionele middelen voor VDS.

[art.5.1-2e](#) noemde de kosten voor de groenstrook en de kosten gemoeid met de verplaatsing van de zandhandel.

Zou jij dat alsnog willen aanleveren?

Bij vragen graag direct contact opnemen met [art.5.1-2e](#)

Mvg,

[art.5.1-2e](#)

-----Oorspronkelijk bericht-----

Van: [art.5.1-2e](#)

Verzonden: donderdag 1 juni 2023 12:03

Aan: [art.5.1-2e](#) <[art.5.1-2e](#) pzh.nl>

Onderwerp: FW:

Hoi [art.5.1-2e](#)

Zie reactie van [art.5.1-2e](#) ik zit er nu tussen, en dat is nu niet handig.

Kennelijk heeft zij voor aanboren rijksmiddelen uitsplitsing nodig zoals ze hieronder noemt.

Zou jij dat rechtstreeks met haar willen oppakken?

Groet, [art.5.1-2e](#)

-----Oorspronkelijk bericht-----

Van: [art.5.1-2e](#) <[art.5.1-2e](#) delфт.nl>

Verzonden: donderdag 1 juni 2023 11:56

Aan: [art.5.1-2e](#) <[art.5.1-2e](#) pzh.nl>

Onderwerp: RE:

Ha [art.5.1-2e](#)

Dank hiervoor. Ik kan hier helaas niet veel mee. Ik ben op zoek naar jullie raming voor de verplaatsing van de zandhandel en jullie raming voor de inrichting van de oever (groen, fietspad etc.). ik kon deze er net zo snel uithalen.

Hartelijke groet,

[art.5.1-2e](#)

-----Oorspronkelijk bericht-----

Van: [art.5.1-2e](#) <[art.5.1-2e](#) pzh.nl>

Verzonden: donderdag 1 juni 2023 08:43

Aan: [art.5.1-2e](#) <[art.5.1-2e](#) delфт.nl>

Onderwerp: RE:

Hoi [art.5.1-2e](#)

Hierbij het overzicht. Graag nog even voor eigen gebruik houden.

Onze gedeputeerden kennen wel totaal bedrag van het tekort, maar nog niet de uitsplitsing uit het overzicht.

Groet, [art.5.1-2e](#)

-----Oorspronkelijk bericht-----

Van: [art.5.1-2e](#) <[art.5.1-2e@delft.nl](#)>

Verzonden: woensdag 31 mei 2023 12:54

Aan: [art.5.1-2e](#) <[art.5.1-2e@pzh.nl](#)>

Onderwerp:

Ha [art.5.1-2e](#)

Kun jij laten weten waar jullie nu aan rekenen voor de verplaatsing van de zandhandel en voor inrichting van groenstrook inclusief fiets en voetpad?

Hartelijke groet,



[art.5.1-2e](#)

Aan dit e-mailbericht kunnen geen rechten worden ontleend. Dit bericht is uitsluitend bestemd voor de geadresseerde(n). De Gemeente Delft staat niet in voor de juiste en volledige overbrenging van de inhoud van een verzonden e-mail, noch voor de tijdige ontvangst ervan.

Aan dit e-mailbericht kunnen geen rechten worden ontleend. Dit bericht is uitsluitend bestemd voor de geadresseerde(n). De Gemeente Delft staat niet in voor de juiste en volledige overbrenging van de inhoud van een verzonden e-mail, noch voor de tijdige ontvangst ervan.

"

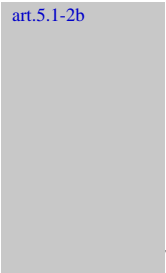
	kosten in M		
kosten loswal	art.5.1-2b		
kosten ligplaatsen			
subtotaal verplaatsingen			
fiets en voetpad			
groen			
watercompensatie			
totaal investeringen verplaatsingen		versus art.5.1-2b	n mail art.5.1-2e

	kosten in M		
kosten loswal			
kosten ligplaatsen			
subtotaal verplaatsingen fiets en voetpad groen			
watercompensatie			
totaal investeringen verplaatsingen			
			ve rsus 

"Van: [art.5.1-2e]
 Verzonden: 2023-09-01 10:50:47+00:00
 Aan: [art.5.1-2e] [art.5.1-2e]
 "CC: [art.5.1-2e] [art.5.1-2e]
 Onderwerp: RE: Opmerkingen offerte BaasBV
 "

Beste [art.5.1-2e]

Hierbij een update over de stand van zaken.

Ik heb zojuist gebeld met de firma Baas en het blijkt dat hun KAM afdeling meer tijd nodig heeft voor het beoordelen van de bodemonderzoeken dan gedacht.

Begin volgende week verwachten ze de nieuwe offerte gereed te hebben.

Met vriendelijke groet,

[art.5.1-2e]

[art.5.1-2e]

Arcadis Nederland B.V.

Mercatorplein 1 | 5223 LL 's-Hertogenbosch | Nederland

M + [art.5.1-2e]

www.arcadis.com <[https://eur03.safelinks.protection.outlook.com/?url=http%3A%2F%2Fwww.arcadis.com%2F&data=05%7C01% \[art.5.1-2e\] @pzh.nl](https://eur03.safelinks.protection.outlook.com/?url=http%3A%2F%2Fwww.arcadis.com%2F&data=05%7C01% [art.5.1-2e] @pzh.nl)
 %7Cd6d1da878ced461b16be08dbaac88c00%7C6d99bc288f284a73a50163a8e1eb3040%7C0%7C0%7C638291550596820853%7CUnknown
 %7CTWFpbGZsb3d8eyJWljojMC4wLjAwMDAiLCJQIjoiV2luMzIiLCJBTiI6IjE6Ik1haWwiLCJXVCI6Mn0%3D%7C3000%7C%7C%7C&sdata=a%2FseHzbxoZ8NwUPI5a3aZQdBRnY2ufalcgckZouFM
 %2F8%3D&reserved=0>

Van: [art.5.1-2e]
 Verzonden: Thursday, 24 August 2023 13:01
 Aan: [art.5.1-2e] [art.5.1-2e] [art.5.1-2e] <[art.5.1-2e]@pzh.nl>
 CC: [art.5.1-2e] <[art.5.1-2e]@arcadis.com>; [art.5.1-2e]
 <[art.5.1-2e]@pzh.nl>
 Onderwerp: RE: Opmerkingen offerte BaasBV

Beste [art.5.1-2e]

De bestaande bodemonderzoeken worden door de KAM afdeling van de firma Baas doorgenomen.

Volgens onze contactpersoon volgt er spoedig een nieuwe offerte.

Zodra deze binnen is, laat ik het je meteen weten.

Met vriendelijke groet,

[art.5.1-2e]

[art.5.1-2e]

Arcadis Nederland B.V.

Mercatorplein 1 | 5223 LL 's-Hertogenbosch | Nederland

M + [art.5.1-2e]

www.arcadis.com <<https://eur03.safelinks.protection.outlook.com/?url=http%3A%2F>

%2Fwww.arcadis.com%2F&data=05%7C01% [art.5.1-2e] 40pzh.nl
 %7Cd6d1da878ced461b16be08dbaac88c00%7C6d99bc288f284a73a50163a8e1eb3040%7C0%7C0%7
 C638291550596820853%7CUnknown
 %7CTWFpbGZsb3d8eyJWIjoimC4wLjAwMDAiLCJQIjoiV2luMzIiLCJBTiI6Ik1haWwiLCJXVCI6Mn0%3
 D%7C3000%7C%7C%7C&sdata=a%2FseHzbxoZ8NwUPI5a3aZQdBRnY2ufalcgckZouFM
 %2F8%3D&reserved=0>

Van: [art.5.1-2e] [art.5.1-2e] <[art.5.1-2e]@pzh.nl>
 <mailto:[art.5.1-2e]@pzh.nl> >
 Verzonden: Thursday, 24 August 2023 12:28
 Aan: [art.5.1-2e] <[art.5.1-2e]@arcadis.com>
 <mailto:[art.5.1-2e]@arcadis.com> >
 CC: [art.5.1-2e] <[art.5.1-2e]@arcadis.com>
 <mailto:[art.5.1-2e]@arcadis.com> >; [art.5.1-2e] <[art.5.1-2e]@pzh.nl>
 <mailto:[art.5.1-2e]@pzh.nl> >
 Onderwerp: RE: Opmerkingen offerte BaasBV

You don't often get email from [art.5.1-2e]@pzh.nl
 <mailto:[art.5.1-2e]@pzh.nl>. Learn why this is important
 <<https://aka.ms/LearnAboutSenderIdentification>>

Beste [art.5.1-2e]

Om gang erin te houden ben in benieuwd of er nog vorderingen zijn?

Met vriendelijke groeten,

[art.5.1-2e]
 [art.5.1-2e]

[art.5.1-2e]

[art.5.1-2e]

E [art.5.1-2e]@pzh.nl <mailto:[art.5.1-2e]@pzh.nl>

www.zuid-holland.nl/contact <[https://eur03.safelinks.protection.outlook.com/?url=http%3A%2F%2Fwww.zuid-holland.nl%2Fcontact&data=05%7C01% \[art.5.1-2e\] 40pzh.nl%7Cd6d1da878ced461b16be08dbaac88c00%7C6d99bc288f284a73a50163a8e1eb3040%7C0%7C0%7C638291550596977088%7CUnknown%7CTWFpbGZsb3d8eyJWIjoimC4wLjAwMDAiLCJQIjoiV2luMzIiLCJBTiI6Ik1haWwiLCJXVCI6Mn0%3D%7C3000%7C%7C%7C&sdata=VNyhLjKL6xS1pS68j7y5WTKiWRXBaojg5szkx7DxkFs%3D&reserved=0](https://eur03.safelinks.protection.outlook.com/?url=http%3A%2F%2Fwww.zuid-holland.nl%2Fcontact&data=05%7C01% [art.5.1-2e] 40pzh.nl%7Cd6d1da878ced461b16be08dbaac88c00%7C6d99bc288f284a73a50163a8e1eb3040%7C0%7C0%7C638291550596977088%7CUnknown%7CTWFpbGZsb3d8eyJWIjoimC4wLjAwMDAiLCJQIjoiV2luMzIiLCJBTiI6Ik1haWwiLCJXVCI6Mn0%3D%7C3000%7C%7C%7C&sdata=VNyhLjKL6xS1pS68j7y5WTKiWRXBaojg5szkx7DxkFs%3D&reserved=0)>

Werkdagen: ma, di, wo, do,

Elke dag beter. Zuid-Holland.

Van: [art.5.1-2e] [art.5.1-2e]
 Verzonden: donderdag 17 augustus 2023 13:21
 Aan: [art.5.1-2e] <[art.5.1-2e]@arcadis.com>
 <mailto:[art.5.1-2e]@arcadis.com> >
 CC: [art.5.1-2e] <[art.5.1-2e]@arcadis.com>
 <mailto:[art.5.1-2e]@arcadis.com> >; [art.5.1-2e] <[art.5.1-2e]@pzh.nl>
 <mailto:[art.5.1-2e]@pzh.nl> >
 Onderwerp: RE: Opmerkingen offerte BaasBV

[art.5.1-2e]

Bedankt voor de informatie.

Als er een aanvullende KPN kabel loopt aan de COB kabel lijkt het me verstandig deze ook op te zoeken.

Zijn er op basis van de KLICK nog andere K&L die onduidelijk zijn?

Om tot opdracht te kunnen overgaan zouden we graag van te voeren wel een inschatting willen hebben wat de kosten zijn om de Stedin kabel op te zoeken, wetend dat het verontreinigde grond is.

Tenslotte fijn om te zien dat de locatie 3 verschoven kan worden.

Groeten,

art.5.1-2e art.5.1-2e

Van: art.5.1-2e <art.5.1-2e@arcadis.com>
 <mailto:art.5.1-2e@arcadis.com> >
 Verzonden: donderdag 17 augustus 2023 13:08
 Aan: art.5.1-2e art.5.1-2e art.5.1-2e <art.5.1-2e@pzh.nl>
 <mailto:art.5.1-2e@pzh.nl> >
 CC: art.5.1-2e <art.5.1-2e@arcadis.com>
 <mailto:art.5.1-2e@arcadis.com> >; art.5.1-2e <art.5.1-2e@pzh.nl>
 <mailto:art.5.1-2e@pzh.nl> >
 Onderwerp: RE: Opmerkingen offerte BaasBV

Hoi art.5.1-2e

Ik bedoel niet het inmeten van de boringen van KPN maar de datakabel van KPN die parallel loopt aan de COB-datakabel van PZH, deze moet namelijk ook verlegd worden over dezelfde lengte.

Zie roze lijn op bijgevoegde tekening (aanpijling KPN 2 en KPN 3) voor de huidige ligging van die kabel en de donkergroene lijn voor het nieuwe tracé van zowel de COB als de KPN-kabel.

De proefsleuven voor Stedin en COB PZH zijn zodanig gepositioneerd dat voor deze KPN kabels geen aanvullende proefsleuf benodigd is.

Wat betreft het veranderen van de locaties:

* Locatie 2 kan niet gewijzigd worden omdat de gehele Stedin kabel die opgezocht dient te worden in verontreinigd gebied ligt.

* De proefsleuf voor "Stedin" en "KPN" heb ik richting het zuiden verplaatst zodat deze in grond komt te liggen die de tussenwaarde niet overschrijdt.

Indien er aanvullende uitleg benodigd is kan je me bellen.

Met vriendelijke groet,

art.5.1-2e

art.5.1-2e

Arcadis Nederland B.V.

Mercatorplein 1 | 5223 LL 's-Hertogenbosch | Nederland

M + art.5.1-2e

www.arcadis.com <https://eur03.safelinks.protection.outlook.com/?url=http%3A%2F%2Fwww.arcadis.com%2F&data=05%7C01%7 art.5.1-2e 40pzh.nl %7Cd6d1da878ced461b16be08dbaac88c00%7C6d99bc288f284a73a50163a8e1eb3040%7C0%7C0%7

C638291550596977088%7CUnknown
 %7CTWFpbGZsb3d8eyJWIjojMC4wLjAwMDAiLCJQIjoiV2luMzIiLCJBTiI6Ik1haWwiLCJXVCI6Mn0%3
 D%7C3000%7C%7C%7C&sdata=kL5z20%2BvK9oWn%2FpEGLg4UhqucdCqXf
 %2BHoPz5onpvp00%3D&reserved=0>

Van: [art.5.1-2e] <[art.5.1-2e]@pzh.nl>
 <mailto:[art.5.1-2e]@pzh.nl> >
 Verzonden: Thursday, 17 August 2023 11:54
 Aan: [art.5.1-2e] <[art.5.1-2e]@arcadis.com>
 <mailto:[art.5.1-2e]@arcadis.com> >
 CC: [art.5.1-2e] <[art.5.1-2e]@arcadis.com>
 <mailto:[art.5.1-2e]@arcadis.com> >; [art.5.1-2e] <[art.5.1-2e]@pzh.nl>
 <mailto:[art.5.1-2e]@pzh.nl> >
 Onderwerp: RE: Opmerkingen offerte BaasBV

You don't often get email from [art.5.1-2e]@pzh.nl
 <mailto:[art.5.1-2e]@pzh.nl>. Learn why this is important
 <https://aka.ms/LearnAboutSenderIdentification>

[art.5.1-2e]

* De kpn dient ook opgezocht te worden, dit is ook in de offerte voorzien.
 * Je geeft aan dat op de locaties 2&3 verontreinigde grond zit. Is het
 mogelijk de locatie van de proefsleuven te verschuiven zodat we er geen last van
 hebben? Anders zou het gezien deze info wel gewenst zijn om een inschatting te
 hebben van de aanvullende kosten. Het lijkt me niet gewenst om sleuven te gaan
 graven in vervuilde grond waarbij we op dat moment met allerlei problemen en
 meer kosten geconfronteerd worden.

Met vriendelijke groeten,

[art.5.1-2e]
 [art.5.1-2e]

[art.5.1-2e]

[art.5.1-2e]

E [art.5.1-2e]@pzh.nl <mailto:[art.5.1-2e]@pzh.nl>

www.zuid-holland.nl/contact <https://eur03.safelinks.protection.outlook.com/?
 url=http%3A%2F%2Fwww.zuid-holland.nl%2Fcontact&data=05%7C01% [art.5.1-2e]
 %40pzh.nl
 %7Cd6d1da878ced461b16be08dbaac88c00%7C6d99bc288f284a73a50163a8e1eb3040%7C0%7C0%7
 C638291550596977088%7CUnknown
 %7CTWFpbGZsb3d8eyJWIjojMC4wLjAwMDAiLCJQIjoiV2luMzIiLCJBTiI6Ik1haWwiLCJXVCI6Mn0%3
 D%7C3000%7C%7C%7C&sdata=VNYhLjKL6xS1pS68j7y5WTKiWRXBaojg5szkx7DxkFs
 %3D&reserved=0>

Werkdagen: ma, di, wo, do,

Elke dag beter. Zuid-Holland.

Van: [art.5.1-2e] <[art.5.1-2e]@arcadis.com>
 <mailto:[art.5.1-2e]@arcadis.com> >
 Verzonden: nderdag 17 augustus 2023 11:37
 Aan: [art.5.1-2e] [art.5.1-2e] <[art.5.1-2e]@pzh.nl>
 <mailto:[art.5.1-2e]@pzh.nl> >
 CC: [art.5.1-2e] <[art.5.1-2e]@arcadis.com>
 <mailto:[art.5.1-2e]@arcadis.com> >
 Onderwerp: RE: Opmerkingen offerte BaasBV

Hoi [art.5.1-2e](#)

De opmerkingen gaan we inderdaad bespreken met de firma Baas.

Er is nog wel een vraag waarop we antwoord van PZH nodig hebben:

* Dient de KPN-kabel ook opgezocht te worden in deze opdracht? Zo ja dan stel ik voor om dat alleen op locatie 2 en 3 te doen (zie bijgevoegde tekening).

Deze kunnen namelijk gecombineerd worden met de proefsleuven voor Stedin.

Aandachtspunt:

Uit het bodemonderzoek uit 2014 blijkt dat op locatie 2&3 de interventiewaarde overschreden wordt op koper, zink en lood (zwaar verontreinigde grond).

Uitgangspunt in de offerte is schone grond dus kosten voor maatregelen zijn nog niet opgenomen in de huidige prijs.

Ik zie je reactie graag tegemoet zodat ik in overleg kan treden met BaasBV.

Met vriendelijke groet,

[art.5.1-2e](#)

[art.5.1-2e](#)

Arcadis Nederland B.V.

Mercatorplein 1 | 5223 LL 's-Hertogenbosch | Nederland

M + [art.5.1-2e](#)

www.arcadis.com <[art.5.1-2e](https://eur03.safelinks.protection.outlook.com/?url=http%3A%2F%2Fwww.arcadis.com%2F&data=05%7C01%>

Van: [art.5.1-2e](#) [art.5.1-2e](#) <[art.5.1-2e](#)@pzh.nl>
 <[art.5.1-2e](mailto:mailto:[art.5.1-2e](#)@pzh.nl> >
 Verzonden: Thursday, 17 August 2023 10:30
 Aan: [art.5.1-2e](#) <[art.5.1-2e](#)@arcadis.com>
 <[art.5.1-2e](mailto:mailto:[art.5.1-2e](#)@arcadis.com> >
 CC: [art.5.1-2e](#) <[art.5.1-2e](#)@pzh.nl> <[art.5.1-2e](mailto:mailto:[art.5.1-2e](#)@pzh.nl> >
 Onderwerp: RE: Opmerkingen offerte BaasBV

You don't often get email from [art.5.1-2e](#)@pzh.nl <[art.5.1-2e](mailto:mailto:[art.5.1-2e](#)@pzh.nl>. Learn why this is important <<https://aka.ms/LearnAboutSenderIdentification>>

[art.5.1-2e](#)

Het afstemmen van de proefsleuven neem ik over van [art.5.1-2e](#)

De opmerkingen die jullie gemaakt hebben lijken me valide om aan de firma Baas te stellen. Neem jij dit op met hen?

En graag vernemen ik wanneer het gepland wordt om uit te voeren. Eerder was

namelijk week 31 aangegeven.

Met vriendelijke groeten,

art.5.1-2e art.5.1-2e

art.5.1-2e

art.5.1-2e

E art.5.1-2e pzh.nl <mailto : art.5.1-2e pzh.nl>

www.zuid-holland.nl/contact <https://eur03.safelinks.protection.outlook.com/?url=http%3A%2F%2Fwww.zuid-holland.nl%2Fcontact&data=05%7C01% art.5.1-2e %40pzh.nl %7Cd6d1da878ced461b16be08dbaac88c00%7C6d99bc288f284a73a50163a8e1eb3040%7C0%7C0%7C638291550596977088%7CUnknown %7CTWFpbGZsb3d8eyJWIjoiMC4wLjAwMDAiLCJQIjoiV2luMzIiLCJBTiI6Iik1haWwiLCJXVCI6Mn0%3D%7C3000%7C%7C&sdata=VNyhLjKL6xS1pS68j7y5WTKiWRXBaojg5szkx7DxkFs %3D&reserved=0>

Werkdagen: ma, di, wo, do,

Elke dag beter. Zuid-Holland.

Van: art.5.1-2e <art.5.1-2e arcadis.com <mailto: art.5.1-2e arcadis.com> >
 Verzonden: woensdag 16 augustus 2023 15:17
 Aan: art.5.1-2e <art.5.1-2e pzh.nl <mailto : art.5.1-2e pzh.nl> >
 CC: art.5.1-2e <art.5.1-2e arcadis.com <mailto: art.5.1-2e arcadis.com> >
 Onderwerp: Opmerkingen offerte BaasBV

Dag art.5.1-2e

Hierbij onze opmerkingen op de offerte van BaasBV.

Daarnaast de vraag of de KPN kabel die verlegd moet worden ook opgezocht dient te worden (zie VDS-KL-LOCATIE-PROEFSLEUVEN v2).

In dat geval kan die ook meteen mee in de opdracht van BaasBV.

Met vriendelijke groet,

art.5.1-2e

art.5.1-2e

Arcadis Nederland B.V.

Mercatorplein 1 | 5223 LL 's-Hertogenbosch | Nederland

Postbus 1018 | 5200 BA 's-Hertogenbosch | Nederland

M + art.5.1-2e

www.arcadis.com <https://eur03.safelinks.protection.outlook.com/?url=http%3A%2F%2Fwww.arcadis.com%2F&data=05%7C01% art.5.1-2e %40pzh.nl %7Cd6d1da878ced461b16be08dbaac88c00%7C6d99bc288f284a73a50163a8e1eb3040%7C0%7C0%7C638291550596977088%7CUnknown %7CTWFpbGZsb3d8eyJWIjoiMC4wLjAwMDAiLCJQIjoiV2luMzIiLCJBTiI6Iik1haWwiLCJXVCI6Mn0%3D%7C3000%7C%7C&sdata=kL5z20%2Bvk9own%2FpEGLg4UhqucdCqXf

%2BHoPz5onpvp00%3D&reserved=0>

<https://eur03.safelinks.protection.outlook.com/?url=http%3A%2F%2Fwww.arcadis.com%2F&data=05%7C01% art.5.1-2e ;40pzh.nl%7Cd6d1da878ced461b16be08dbaac88c00%7C6d99bc288f284a73a50163a8e1eb3040%7C0%7C0%7C638291550596977088%7CUnknown%7CTWFpbGZsb3d8eyJWIjoiMC4wLjAwMDAiLCJQIjoiV2luMzIiLCJBTiI6IjE6IkhawwiLCJXVCI6Mn0%3D%7C3000%7C%7C%7C&sdata=kL5z20%2BvK9own%2FPEGLg4UhqucdCqXf%2BHoPz5onpvp00%3D&reserved=0>

<https://eur03.safelinks.protection.outlook.com/?url=https%3A%2F%2Fwww.linkedin.com%2Fcompany%2F5840%2F&data=05%7C01% art.5.1-2e ;40pzh.nl%7Cd6d1da878ced461b16be08dbaac88c00%7C6d99bc288f284a73a50163a8e1eb3040%7C0%7C0%7C638291550596977088%7CUnknown%7CTWFpbGZsb3d8eyJWIjoiMC4wLjAwMDAiLCJQIjoiV2luMzIiLCJBTiI6IjE6IkhawwiLCJXVCI6Mn0%3D%7C3000%7C%7C%7C&sdata=S2tV%2BL9hAFBiXcLPaKladQI6vX%2Ft8o7g5kiGijpGoxc%3D&reserved=0>

<https://eur03.safelinks.protection.outlook.com/?url=https%3A%2F%2Ftwitter.com%2Farcadis_nl&data=05%7C01%7 art.5.1-2e ;40pzh.nl%7Cd6d1da878ced461b16be08dbaac88c00%7C6d99bc288f284a73a50163a8e1eb3040%7C0%7C0%7C638291550596977088%7CUnknown%7CTWFpbGZsb3d8eyJWIjoiMC4wLjAwMDAiLCJQIjoiV2luMzIiLCJBTiI6IjE6IkhawwiLCJXVCI6Mn0%3D%7C3000%7C%7C%7C&sdata=g6GK89e3ZJcqiQX%2F1baLLDh%2FNrCNVf03YTC4STE2dA%3D&reserved=0>

<https://eur03.safelinks.protection.outlook.com/?url=https%3A%2F%2Fwww.facebook.com%2FArcadisNetherlands&data=05%7C01% art.5.1-2e ;40pzh.nl%7Cd6d1da878ced461b16be08dbaac88c00%7C6d99bc288f284a73a50163a8e1eb3040%7C0%7C0%7C638291550596977088%7CUnknown%7CTWFpbGZsb3d8eyJWIjoiMC4wLjAwMDAiLCJQIjoiV2luMzIiLCJBTiI6IjE6IkhawwiLCJXVCI6Mn0%3D%7C3000%7C%7C%7C&sdata=%2BKJGuLDP5Xov9ghLqFNvriGtT9LB%2FVQ%2FU0knsT1kMEU%3D&reserved=0>

<https://eur03.safelinks.protection.outlook.com/?url=https%3A%2F%2Fwww.youtube.com%2Fuser%2FARCADISNederlandBV&data=05%7C01% art.5.1-2e ;40pzh.nl%7Cd6d1da878ced461b16be08dbaac88c00%7C6d99bc288f284a73a50163a8e1eb3040%7C0%7C0%7C638291550597133336%7CUnknown%7CTWFpbGZsb3d8eyJWIjoiMC4wLjAwMDAiLCJQIjoiV2luMzIiLCJBTiI6IjE6IkhawwiLCJXVCI6Mn0%3D%7C3000%7C%7C%7C&sdata=mFQCFZb4ilYEFvFLYUSXTtVvzwV484NIAir5JWnuJ0k%3D&reserved=0>

<https://eur03.safelinks.protection.outlook.com/?url=https%3A%2F%2Fsoundcloud.com%2Farcadispodcast&data=05%7C01%7 art.5.1-2e ;40pzh.nl%7Cd6d1da878ced461b16be08dbaac88c00%7C6d99bc288f284a73a50163a8e1eb3040%7C0%7C0%7C638291550597133336%7CUnknown%7CTWFpbGZsb3d8eyJWIjoiMC4wLjAwMDAiLCJQIjoiV2luMzIiLCJBTiI6IjE6IkhawwiLCJXVCI6Mn0%3D%7C3000%7C%7C%7C&sdata=Lrw4RiNBm5Rz2wCzxdT1eHE4hiVs3RK4X%2Fg27HpBpZE%3D&reserved=0>

Arcadis Nederland B.V. - Registered office: Arnhem - Registered number: 09036504

This email and any files transmitted with it are the property of Arcadis and its affiliates. All rights, including without limitation copyright, are reserved. This email contains information that may be confidential and may also be privileged. It is for the exclusive use of the intended recipient(s). If you are not an intended recipient, please note that any form of distribution, copying or

use of this communication or the information in it is strictly prohibited and may be unlawful. If you have received this communication in error, please return it to the sender and then delete the email and destroy any copies of it. While reasonable precautions have been taken to ensure that no software or viruses are present in our emails, we cannot guarantee that this email or any attachment is virus free or has not been intercepted or changed. Any opinions or other information in this email that do not relate to the official business of Arcadis are neither given nor endorsed by it.

This email and any files transmitted with it are the property of Arcadis and its affiliates. All rights, including without limitation copyright, are reserved. This email contains information that may be confidential and may also be privileged. It is for the exclusive use of the intended recipient(s). If you are not an intended recipient, please note that any form of distribution, copying or use of this communication or the information in it is strictly prohibited and may be unlawful. If you have received this communication in error, please return it to the sender and then delete the email and destroy any copies of it. While reasonable precautions have been taken to ensure that no software or viruses are present in our emails, we cannot guarantee that this email or any attachment is virus free or has not been intercepted or changed. Any opinions or other information in this email that do not relate to the official business of Arcadis are neither given nor endorsed by it.

This email and any files transmitted with it are the property of Arcadis and its affiliates. All rights, including without limitation copyright, are reserved. This email contains information that may be confidential and may also be privileged. It is for the exclusive use of the intended recipient(s). If you are not an intended recipient, please note that any form of distribution, copying or use of this communication or the information in it is strictly prohibited and may be unlawful. If you have received this communication in error, please return it to the sender and then delete the email and destroy any copies of it. While reasonable precautions have been taken to ensure that no software or viruses are present in our emails, we cannot guarantee that this email or any attachment is virus free or has not been intercepted or changed. Any opinions or other information in this email that do not relate to the official business of Arcadis are neither given nor endorsed by it.

This email and any files transmitted with it are the property of Arcadis and its affiliates. All rights, including without limitation copyright, are reserved. This email contains information that may be confidential and may also be privileged. It is for the exclusive use of the intended recipient(s). If you are not an intended recipient, please note that any form of distribution, copying or use of this communication or the information in it is strictly prohibited and may be unlawful. If you have received this communication in error, please return it to the sender and then delete the email and destroy any copies of it. While reasonable precautions have been taken to ensure that no software or viruses are present in our emails, we cannot guarantee that this email or any attachment is virus free or has not been intercepted or changed. Any opinions or other information in this email that do not relate to the official business of Arcadis are neither given nor endorsed by it.

"

Van: [art.5.1-2e](#)
Verzonden: 2023-09-06 16:43:00+00:00
Aan: [art.5.1-2e](#)
CC:
Onderwerp: FW: stukken onderbouwing kosten VDS
"
top

Van: [art.5.1-2e](#) <[art.5.1-2e](#)@pzh.nl>
Verzonden: woensdag 6 september 2023 14:28
Aan: [art.5.1-2e](#) <[art.5.1-2e](#)@pzh.nl>
Onderwerp: stukken onderbouwing kosten VDS

Memo heroverweging besproken in B0 dd 10-12-2021

Memo VDS besproken in afstemmingsoverleg schieoevers dd 24-8-23
"

Memo heroverweging financiële bijdragen PZH en Delft aan project Verbreding Delftse Schie

In 2019 hebben gemeente Delft en Provincie Zuid-Holland een samenwerkingsovereenkomst (SOK) gesloten waarin afspraken zijn gemaakt over de realisatie van een loswal en twee ligplaatsen ter hoogte van het project verbreding Delftse Schie (Overeenkomst Realisatie Gelatinebrug en Verbreding Delftse Schie incl. loswal en twee ligplaatsen/Projectdeel2). Deze werkzaamheden worden gelijktijdig uitgevoerd met het (provinciale) project Verbreding Delftse Schie (projectdeel 1).

In de samenwerkingsovereenkomst is opgenomen dat de provincie Zuid-Holland mee -en tegenvallers op de werken verbreding Schie, aanleg loswal en aanleg ligplaatsen voor haar rekening neemt (Artikel 8.3: De financiële mee- en tegenvallers van de in dit lid genoemde Werken zijn voor de Provincie).

Sinds 2019 zijn er twee ontwikkelingen die hebben geleid tot forse kostenstijgingen. Het uitgangspunt dat de provincie alle mee- en tegenvallers voor haar rekening neemt is een heroverweging billijk. Het project budget was €9,9 mln. Verhoogd in 2022 naar €14,1 mln. De raming van maart 2023 is €18 mln. In onderstaande paragrafen wordt dat toegelicht.

De indexatie voor projectdeel 1, de verbreding van de Schie, neemt de provincie natuurlijk zelf voor haar rekening. De onderstaande punten gaan alleen over projectdeel 2, de loswal en twee openbare ligplaatsen. De investeringen van deze 2 onderdelen t.o.v. de samenwerkingsovereenkomst 2019 zijn verhoogd van € 5,8 mln. (zijnde €2,3 mln. voor de PZH en €3,5 mln. voor Delft) naar €7,85 mln. De SOK afspraak over de financiering is niet gewijzigd.

1. Scopewijziging

In bijlage 3 van de SOK, Verkenning verplaatsing loswal Delftse Schie (rapport Arcadis, oktober 2018), is de scope van het project ten aanzien van de loswal en de ligplaatsen aangegeven. De uitwerking van de in die bijlagen gepresenteerde voorkeursoplossing heeft geleid tot een ontwerp. Bedoeling was om dit ontwerp als definitief ontwerp vast te stellen. Vervolgens werden door gemeente Delft extra wensen opgevoerd ten aanzien van de inrichting van de loswal en ligplaatsen en omliggende infrastructuur.

Het ontwerp is aangepast/ aangevuld met de nieuw ingebrachte wensen. Die wensen betreffen; verbreding van het fietspad, toevoeging van een voetpad, aanbrengen openbare verlichting en het toevoegen van een groenstrook met bomenrij. Dit heeft extra kosten voor het ontwerp met zich meegebracht

De extra wensen hebben geresulteerd in extra verhard oppervlak. Circa 80% van de toename is direct te relateren aan de extra wensen: toevoegen voetpad, verbreden fietspad (zeer globaal begroot in onderstaande tabel). Circa 20% van de toename hangt samen met de verandering van het ontwerp. De watercompensatie in het Abtswoudse Bos moest op grond hiervan aangepast (lees: uitgebreid) worden; in het oorspronkelijke ontwerp was een zeer kleine watercompensatie nodig.

Ook bleek voor het nieuwe ontwerp 74 meter extra kadelengte ter plaatse van de loswal nodig te zijn om de extra te wensen in te kunnen passen.

Daarnaast zijn er bijkomende kosten. De inzet om de wensen in het project opgenomen te krijgen heeft extra inzet gekost van de projectorganisatie (inclusief inzet Arcadis). De extra inzet is becijferd op [art.5.1-2i](#). Deze kosten bevatten enerzijds het inpassen van de extra wensen, maar ook het herzien van vergunningen en dergelijke door deze wijzigingen.

Het aanbrengen van deze extra verharding leidt tot een aanzienlijke toename van watercompensatie. Staatsbosbeheer wil de structurele onderhoudskosten die een gevolg zijn van de realisatie van de watercompensatie afkopen. Het eerste voorstel voor de hoogte afkoopsom bedraagt [art.5.1-2i](#) incl. BTW (N.B 1: er wordt nog nader met Staatsbosbeheer gesproken over hoogte afkoopsom/NB2: BTW is niet compensabel).

Totaal hebben de scopewijzigingen geleid tot € 2.295.000 extra kosten, verdeeld onder de volgende posten:

<i>Bouwkosten</i>	<i>Kosten in euro's</i>
1. <i>Verbreiding fietspad, toevoeging voetpad,</i>	art.5.1-2b
2. <i>aanbrengen verlichting, bomenplan</i>	
3. <i>Extra watercompensatie</i>	
4. <i>74 meter extra damwand voor verlengen ligplaatsen</i>	
<i>Gerelateerde kosten</i>	
5. <i>Afkoop beheerkosten watercompensatie</i>	
6. <i>Extra kosten projectmanagement tgv scopewijziging</i>	
Totaal	2.295.000

Voor het nieuwe Definitieve Ontwerp (DO) (januari 2022 prijspeil 2021), is een budget tekort geconstateerd van 4,1 mln. In het bestuurlijk overleg d.d. 4 juli 2022 is daarover het volgende afgesproken:

- Het budgettekort van 4,1 miljoen ex. BTW voor het ontwerp DO 2022 kan worden gedekt door PZH als PS instemt met het voorstel hiertoe in de kadernota 2023. PZH zou de kosten voor de VDS inclusief out of scope kosten (totaal tekort 4,1 mln.) bij toekenning van het voorstel in de kadernota 2023 volledig kunnen dekken.
- Bij het niet volledig toekennen van de rijkssubsidie, kadernota en/of bij verdere prijsstijgingen opnieuw in gesprek te gaan.

Het gevraagde budget € 4,1 mln. is bij de kadernota 2023 toegekend.

Echter er zijn een aantal factoren waardoor de kosten van DO jan 2022 verhoogd is en er een nieuw budget tekort is ontstaan. Er zijn verdere prijsstijgingen, een aantal uitvoeringsrisico's zijn vergroot en de kosten aanvullende watercompensatie en afkoop onderhoud watercompensatie waren nog niet bekend op het moment van toekennen van de kadernota. Ook was niet onderkend dat het nieuwe ontwerp leidde tot een langere oeverconstructie. De punten 3, 4, 5 en 6 in bovenstaande tabel waren dus nog niet meegenomen in het budgettekort van € 4,1 mln.

De kosten voor de verbreding van het fietspad en het aanbrengen van de verlichting (punten 1 en 2 in de tabel) waren in het prijspeil 2021 gebudgetteerd op €500.000. Dit is met het huidige prijspeil (maart 2023) verhoogd naar € 540.000. Voor de totale scopewijziging van € 2.295.000 (prijspeil maart 2023) heeft de provincie dekking gevonden voor € 500.000.

2. Indexering

Bij vaststelling van de SOK in 2019 is afgesproken dat provincie Zuid-Holland € 2,3 mln. bijdraagt aan de verplaatsing van loswal en ligplaatsen, gemeente Delft draagt € 3,5 mln. Het prijspeil van deze ramingen was 2018 (zie rapport Arcadis). Op dat moment was niet te voorzien dat het project

vertraging zou oplopen onder meer door inbreng Delftse wensen en de impact daarvan op ontwerp van de loswal en ligplaatsen en dat de kosten enorm zouden stijgen (gevolg oorlog Oekraïne). Sinds 2018 zijn de geraamde kosten en ook bijdragen niet meer geïndexeerd. Bij het sluiten van de SOK in 2019 was niet te voorzien dat er buitengewone kostenstijgingen zouden optreden ten gevolge van de onvoorziene oorlog in Oekraïne.

Provincie Zuid-Holland heeft haar bijdrage geïndexeerd tot en met 2022. Het is redelijk dat ook gemeente Delft overweegt haar bijdrage te indexeren .

3. Overwegingen

Het uitgangspunt dat de provincie alle tegenvallers betaald is gelet op de hierboven geschetste bijzondere omstandigheden niet meer houdbaar. Hieronder worden enkele overwegingen neergelegd die ten grondslag aan ons voorstel liggen.

- De indexering van de bouwkosten zijn sinds ondertekening van de SOK met 32,9% gestegen. Voor gemeente Delft zal de indexering betekenen dat de bijdrage van € 3,5 mln. verhoogd moet worden tot € 3,5 mln. plus de indexering bouwkosten ad € 1.183477 (BBS index GWW/waterbouwkundige werken en bouw index januari 2023 139,3. index januari 2018 104,1).
- In afwijking van de SOK draagt de provincie materieel en financieel wel bij aan de Gelatinebrug. Dit doet zij materieel door in te stemmen met verlaging van de doorvaarthoogte met 0,5 meter en financieel door een bijdrage van € 0,5 mln. beschikbaar te stellen voor landschappelijke inpassing.
- De extra kosten voor het dieper moeten aanbrengen van de damwanden is niet opgenomen in de extra kosten, rekening houdend met het bepaalde in de SOK.
- De provincie heeft alle meerkosten voor het nieuwe DO jan 2022 met prijspeil juli 2021 begroot op € 4,1 mln. en op zich genomen (BO 4 juli 2022) onder het voorbehoud dat het Rijk geen aanvullende middelen toekent voor realisatie Schieoevers Noord. De minister van VRO heeft inmiddels een bijdrage van € 60 mln. toegezegd voor ontwikkelingen in Delft waaronder Schieoevers Noord. Hiermee heeft Delft dus wel aanvullende middelen toegekend gekregen.

Het verhogen van de bijdrage van gemeente Delft voor de verplaatsing loswal en ligplaatsen anders dan afgesproken in de SOK, is daarmee alleszins gerechtvaardigd.

Op ambtelijk niveau is overleg met Delft gaande en een minimale bijdrage van €2 mln. gevraagd voor investeringsgelden en indexering met terugwerkende kracht vanaf 2018 en verder. Aan Delft zijn (op hun verzoek) kosten opstellingen verstrekt ten behoeve van het zoeken naar aanvullend budget. De zoektocht naar extra budget is nog gaande.

4. Voorstel

Delft vergoedt de extra kosten die veroorzaakt zijn door de scopewijzigingen € 2.2295.000 minus het toegekend budget kadernota 2023 € 500.000 te weten: € 1.795.000. Zie ook bovenstaande tabel.

En

- Delft vergoedt de indexatie van haar bijdrage te weten: Indexatie ad € 1,185 mln. (index 33,8% van het oorspronkelijke budget van €3,5 mln. 2018, 2019, 2020, 2021 en 2022)

- Vanaf 1 januari 2023 wordt de bijdrage van Delft €6,48 mln. (€3,5 mln. + € 1,185 mln. indexering t/m 2022 plus maatregelen scopewijziging €1.795 mln.) geïndexeerd met de CBS index GWW/waterbouwkundige werken en bouw.
- Daarnaast wordt gevraagd of Delft indexatie in de toekomst ook wil betalen.
- Extra projectmanagement kosten vanwege scope wijzigingen worden in principe betaald door de vragende partij. Extra procesmanagementkosten tgv vertragingen worden betaald door de veroorzakende partij.

De SOK, na instemming met bovenstaande punten, te wijzigen

5. *Conclusie:*

Totaal wordt een extra bijdrage gevraagd van € 2.980 mln. zijnde € 1,795 mln. voor gevolgen scopewijziging en € 1.185 mln. ten gevolge van de indexatie vanaf 1 januari 2018 tot 1 januari 2023. De totale bijdrage van Delft voor verplaatsing van de loswal zandhandel en ligplaatsen wordt €6,48 mln.

Daarnaast wordt gevraagd of Delft indexatie in de toekomst ook wil betalen.

Bijlage 4: Memo Verbreding Delftse Schie

Na het sluiten van de Samenwerkingsovereenkomst (2019) is gewerkt aan het opstellen van het Definitief Ontwerp (DO). Het DO 2022 is een ontwerp waarin verwerkt zijn het besluit van de gemeente Delft de ruimte reservering van de Faradaybrug te laten vervallen vanwege veiligheidscontouren, de geotechnische onderzoeksresultaten over de bodemgesteldheid en adviezen van de Stadbouwmeester en de Adviescommissie Omgevingskwaliteit en verkeerseisen van Delft.

De scope 2019 is wezenlijk niet veranderd. Het Voorlopig Ontwerp (VO) (2018), waarop de financiële uitgangspunten zijn gebaseerd, is wel veranderd door andere inrichting en landschappelijke inpassingseisen, wat leidt tot meer grondstoffen en staal resp. extra voorzieningen en compensatiemaatregelen. Het DO 2022 is binnen het projectgebied een milieutechnisch, inpasbaar ontwerp zoals bedoeld in de SOK.

Resultaat

Het resultaat is een milieutechnisch en financieel haalbaar DO dat kan worden vastgesteld onder voorbehoud van uit te voeren mitigerende maatregelen m.b.t. milieu en vergunningen milieudoor de Gemeente Delft.

Milieu

De uitkomsten van de milieutechnische onderzoeken (geluid, stof en trillingen) zijn uitgevoerd. De onderzoeken laten zien dat binnen de vigerende kaders en normen voor stof en geluid het DO milieutechnisch inpasbaar is, als in de vergunningen en huurovereenkomsten een sproei-installatie wordt geëist om stofhinder te minimaliseren en een moderne kraan bij de zandhandel wordt geëist om geluids- en stofhinder te minimaliseren (zie memo Bestemmingsplan). Definitieve afspraken hieromtrent dienen nog in overleg met Van der Waal vastgelegd te worden.

Stikstof

Met het DO 2022 als basis is in februari 2022 een Aeriusberekening uitgevoerd. Hieruit komt naar voren dat de verplaatsing van de zandhandel naar de nieuwe locatie, zowel in de gebruiks- als aanlegfase en zowel in de representatieve als maximale situatie, niet leidt tot toename van de stikstofdepositie in Natura 2000-gebieden.

Financiën

Er is een verschillenanalyse (zie Verschillenanalyse en kosten aanvullende wensen GD, pag 3) gemaakt tussen het in de samenwerkingsovereenkomst vastgesteld budget (VO 2018) en de kostenraming waarin de wijzigingen van het voorontwerp zijn opgenomen (DO 2022). Hieruit blijkt dat er een tekort is van 4,1 miljoen euro ex. BTW t.o.v. 2018. Dit is berekend op de prijspeilen van grondstoffen febr. 2022. De belangrijkste oorzaken zijn terug te voeren tot technische aanpassingen aan de lengte van de damwanden naar aanleiding van onderzoek naar de bodemgesteldheid, aanmerkelijk hogere prijzen voor staal (februari 2022: +72%) en grondstoffen en het feit dat geen indexering is doorgevoerd sinds 2018, aangevuld met aanvullende wensen voor landschappelijke en verkeerskundige inpassing die niet in de originele scope zijn opgenomen (groot 0,5 mln.; zie de bijlage).

Het totaal tekort van bovengenoemde oorzaken bedraagt 4,1 miljoen euro ex. BTW t.o.v. 2018. Dit is berekend op de prijspeilen van grondstoffen febr. 2022.

De afgesproken bijdragen uit SOK 2018 en het berekend tekort van 4,1 miljoen (prijspeil feb 2022) resulteert volgens de SOK in onderstaande kostenverdeling over de partijen.

Kostenverdeling Verbreding Delftse Schie voor gemeente Delft en provincie Zuid-Holland

	Gemeente Bedragen in mln	PZH Bedragen in mln
Verplaatsen loswal/ligplaatsen	3,5	2,3
Verbreding Delftse Schie	-	4,1
Kostenverhoging ogv DO januari 2022		3,6 + 0,5*
Totaal in mln	3,5	10,5

* Besluit juni 2022 Kadernota over 4,1 mln budget tekort (incl 0,5 mln extra wensen gem Delft)

Oplossingsrichting

Het budgettekort van 4,1 miljoen euro ex. BTW is opgenomen in de kadernota richting de Provinciale Staten. In juli 2022 wordt er een besluit genomen of extra budget wordt toegekend.

Voor de dekking van de kosten wordt voorgesteld in principe de afspraken uit de SOK te hanteren, waarbij, gerefereerd wordt aan de SOK en verantwoordelijkheid (bijlage 5).

Het budgettekort van 4,1 miljoen (waarvan 0,5 o.g.v. extra wensen gemeente Delft) ex BTW is daarmee dekkend voor het ontwerp DO 2022 a.g.v eerder omschreven oorzaken. Over de extra kosten, out of scope moeten nog afspraken worden gemaakt. Bij verdere prijsstijgingen opnieuw in gesprek voor Fasering besluitvorming.

Risico's

- Gezien de alsmaar stijgende lijn van de grondstoffen o.g.v. de Ukraine oorlog, is het actuele tekort niet goed in te schatten en maakt dat onderhandelingen over kostenverdelingen ook niet o.b.v. de juiste informatie gemaakt kunnen worden.

Bijlage Verschillenanalyse en kosten aanvullende wensen GD

Verschillenanalyse 2018 tabel toe te voegen

SSK-ramingen	VO 2018	DO 2022 (O.b.v. prijspeil dec2021/jan 2022)	Vershil	Opmerking
Bouwkosten	art.5.1-2b			Als gevolg van de wijzigingen in landschappelijke inrichting, ook geotechnische wijzigingen, langere damwanden, Meer staal en hogere staalprijs. Voetpad toegevoegd, fietspad is rood asfalt geworden.
Vastgoed	28.000		28.000	Is niet opgenomen in de SSK-raming van 2022
Engineering	551.000	1.024.284	-473.284	Totale engineeringkosten komen uit op 1.6 mln., dit is inclusief kosten die in het verleden zijn gemaakt dus van 2018-2022, en ook de engineeringkosten t.b.v. de bouwfase.
Bijkomende kosten	20.000	426.785	-406.785	Legeskosten, carverzekeringen en diverse onderzoeken. Dit is een percentage van de aanneemsom
Risico's (bouwkosten)	art.5.1-2b			Er ligt een geactualiseerd risicoregister ten grondslag van 2022.
Scheefte	74.000	0	74.000	Is niet opgenomen in de SSK-raming van 2022
Subtotaal Investeringskosten	8.281.000	10.934.229	-2.653.229	
Bouwkosten	art.5.1-2b			Gerealiseerde bouwkosten tm 2018
Engineering	240.336	240.336	0	Gerealiseerde bouwkosten tm 2018
Bijkomende kosten	20.173	20.173	0	Gerealiseerde bouwkosten tm 2018
Risico (intern)	280.274	800.761	-520.487	Geactualiseerde risicodossier
Projectmanagement	1.118.286	1.844.570	-726.284	Langere doorlooptijd van 4 jaar inclusief nazorg
Zandhandel	art.5.1-2b			Hier was in 2019 geen rekening mee gehouden
Subtotaal Projectmanagement en kosten voor 2018 en na 2018	1.695.445	3.142.216	-1.446.771	
Totaal	9.976.445	14.076.445	-4.100.000	

Kosten voortkomend uit aanvullende wensen gemeente Delft

	Kosten
Verbreiding fietspad, toevoeging voetpad, aanbrengen verlichting, bomenplan	art.5.1-2b

Extra watercompensatie	art.5.1-2b	
Totaal		

Van: [art.5.1-2e](#)
Verzonden: 2023-09-07 11:15:31+00:00
Aan: [art.5.1-2e](#) [art.5.1-2e](#)
CC:
Onderwerp: Gespreksnotitie Verbreding Delftse Schie 2_fb hs IP2
"

Hierbij de schone versie
"

Gespreksnotitie Verbreding Delftse Schie

In de afgelopen maanden is regelmatig tussen provincie en de gemeente Delft gesproken over het tekort op het uitvoeringsbudget voor het project Verbreding Delftse Schie (VDS). Sinds de laatste raming (begin 2023), is het benodigde budget gestegen van € 14,1 mln. naar € 18 mln. Er is op dit moment een tekort van € 3,9 mln. en over indexatie vanaf 2023 bestaan geen afspraken. Eerder heeft PZH het projectbudget (geheel uit eigen middelen) al verhoogd met € 4,1 mln.

De afspraken over financiering staan in de samenwerkingsovereenkomst Realisatie Gelatinebrug en Verbreding Delftse Schie incl. loswal en twee ligplaatsen (SOK) uit 2019. In artikel 8.3 staat hierover:

- De Provincie financiert de Verbreding;
- Delft draagt € 3.500.000,- exclusief BTW bij aan de Nieuwe loswal en twee ligplaatsen;
- De Provincie draagt € 2.300.000,- exclusief BTW bij aan de Nieuwe loswal en twee ligplaatsen;
- De financiële mee- en tegenvallers van de in dit lid genoemde Werken zijn voor de Provincie.

Op het moment van de ondertekening van de SOK in 2019 bedroeg het totale projectbudget voor VDS € 10 mln. Daarna is het bedrag opgehoogd tot € 14,1 mln. geheel ten laste van de provincie en vastgelegd in een uitvoeringsbesluit naar Provinciale Staten. Deze ophoging was o.a. het gevolg van een scope aanpassing op verzoek van de gemeente (na interventie van de stadsbouwmeester over de landschappelijke inpassing van fiets en voetpad langs de Schie). De kostenverhoging € 4,1 mln. is met name veroorzaakt door meer staal voor langere en diepere damwanden en hogere prijs, extra projectkosten o.a. engineering nieuwe ontwerp en het treffen van extra risicoreservering voor het project. Bij het sluiten van de SOK in 2019 was niet te voorzien dat de prijzen buitengewoon zouden stijgen oa door oorlog Oekraïne, indexering van bijdragen is niet opgenomen in de SOK.

Inmiddels is, na een actualisering van de (SSK) raming maart 2023 het benodigde budget met € 3,9 mln. opgelopen naar € 18 mln., met name veroorzaakt door sterk gestegen prijzen, een aantal uitvoeringsrisico's zijn vergroot en kosten die nog niet bekend waren bij het besluit van het DO.

De extra investeringskosten voor het verplaatsen van de openbare ligplaatsen en zandelhandel met loswal is geraamd op € 2,3 mln, het totaal voor deze onderdelen is € 7,9 mln. Daarbij komen de reguliere projectkosten zoals engineering nieuwe DO, risicoreservering,

De afgesproken bijdragen PZH en Delft zijn gebaseerd op het kostenraming VO prijspeil 2018 incl projectkosten. Om tot een dekking te komen van het tekort van € 3,9 mln is extra investeringsbudget nodig ten gevolge van de scopewijziging van € 2,3 mln. Als dit bedrag beschikbaar komt, kan voor de dekking van het restbedrag zijnde € 1,6 mln. de bijdragen uit 2019 worden geïndexeerd.

In de ambtelijke en bestuurlijke gesprekken in de afgelopen maanden is van beide kanten benadrukt dat het belang (woningbouw) en de urgentie hoog zijn (start bouw woning per 1-9-2024) om de aan elkaar gekoppelde projecten Gelatinebrug en VDS in gang te houden en tijdig uit te voeren. Dit vraagt om vaststellen van het bestemmingsplan Verbreding Schie en om een oplossing om budget en projectscope

voor VDS met elkaar in evenwicht te brengen. De inspanningen van de gemeente om bij het Rijk extra middelen voor dit project te vinden hebben tot op heden geen resultaat.

Invalshoeken van provincie en Delft

Invalshoek en overwegingen PZH: De provincie stuurt aan op aanpassing van de SOK afspraken. Deze afspraken uit 2019 doen geen recht meer aan de huidige situatie, omdat de scope van het project tussentijds is gewijzigd en de prijzen buitenproportioneel zijn gestegen. Ook is het project vertraagd. Provincie wil afspraken maken over indexatie tot aan het moment van aanbesteding van het werk. De provincie heeft eenmalig het budget opgehoogd met € 4,1 mln. en verwacht nu van Delft een vergelijkbare inzet voor het recent ontstane tekort.

Invalshoek en overwegingen Delft:

Voor de woningbouwontwikkeling op Schieoevers zijn de projecten Gelatinebrug en VDS essentieel. Zonder VDS geen verplaatsing van de zandhandel en zonder deze verplaatsing geen ruimte voor de brug en daarmee geen ruimte voor woningbouw (contour zandhandel) en vanwege ontbreken van de brug moeten alle plannen herijkt worden vanwege het herijken van mobiliteitsplan. Na eerste fase Kabeldistrict kan de ontwikkeling niet meer verder.

Er is een SOK waarin zowel afspraken omtrent Gelatinebrug als VDS zijn gemaakt met daarbij in de basis de afspraak dat Delft voor de brug aan de lat staat en PZH voor de VDS met verplaatsen van de laad en loswal.

Ook de gemeente heeft te maken met kostenstijgingen en is conform afspraak zelf op zoek naar aanvullende middelen voor de Gelatinebrug waarvan de raming van 9 naar 27 mln. is opgelopen. Hiervoor heeft de raad recentelijk uitgesproken 8 mln. bovenop eerdere budget beschikbaar te stellen en voor resterende deel is gemeente in afwachting van definitief worden van de SPUK regeling vanuit het Rijk en is gemeente in gesprek met MRDH. Er is in de eigen boeken geen ruimte voor een financiële bijdrage aan VDS en gemeente is bereid om samen creatief mee te werken en te denken richting het Rijk en andere mogelijke opties.

Vervolgstappen en -opties voor VDS

- A. PZH en Delft zoeken samen naar aanvullende financiering tot het moment van publicatie van de aanbesteding (volgens de huidige planning medio 2025, rekening houdend met een RvS procedure voor bestemmingsplan Verbreding Schie). Op de eigen begrotingen van gemeente en provincie is weinig tot geen ruimte, dus zal deze inspanning zich vooral richten op aanvullende financiering door derden (m.n. rijksbijdragen). Dit loopt al en Delft heeft hierin het voortouw. PZH steunt. Ook zal hierbij worden betrokken de optie van voorfinanciering.
- B. PZH en Delft zoeken de komende periode gezamenlijk naar mogelijkheden voor versoering en fasering. Doel is een project te definiëren dat in de basis voldoet aan de eisen (verbreden Schie en verplaatsen loswal), zodat de realisatie van de gebiedsontwikkeling in Schieoevers Noord (woningbouw) en de bouw van de Gelatinebrug niet zal vertragen of stagneren.
- C. PZH en Delft bepalen gezamenlijk in de komende maanden de prioriteitsvolgorde in de uitvoering van maatregelen of projectmodules en leggen dit schriftelijk vast in een nieuwe SOK. De opties tot versoering zijn onderdeel van deze actie.

- D. Het projectbudget dat op het moment van publicatie van de uitvraag beschikbaar is geldt als een taakstellend budget. Aan marktpartijen zal worden gevraagd welk deel van het project kan worden uitgevoerd.
- E. Als Delft en PZH niet tot overeenstemming komen over de stappen hiervoor (A t/m D), is een terugvaloptie om het huidige project VDS op te splitsen. PZH voert voor eigen rekening en risico de verbreding van de Schie uit. Delft voert projectdeel 2 (verplaatsing loswal en ligplaatsen) uit.

"Van: [art.5.1-2e]
 Verzonden: 2023-09-13 10:24:59+00:00
 Aan: [art.5.1-2e] [art.5.1-2e]
 "CC": [art.5.1-2e] [art.5.1-2e] [art.5.1-2e]
 Onderwerp: FW: Herzien offerte VDS
 "

Beste [art.5.1-2e]

Zoals beloofd hierbij de nieuwe offerte van de firma BaasBV.

Met vriendelijke groet,

[art.5.1-2e]

[art.5.1-2e]

Arcadis Nederland B.V.

Mercatorplein 1 | 5223 LL 's-Hertogenbosch | Nederland

M + [art.5.1-2e]

www.arcadis.com <<https://eur03.safelinks.protection.outlook.com/?url=http%3A%2F%2Fwww.arcadis.com%2F&data=05%7C01%7C6d745fde223c49c1555a08dbb432edb9%50163a8e1eb3040%7C0%7C0%7C638301903718560914%7CUnknown%7CTWFpbGZsb3d8eyJWIjoiMC4wLjAwMDAiLCJQIjoiV2luMzIiLCJBTiI6IjE6IkhawwiLCJXVCI6Mn0%3D%7C3000%7C%7C&sdata=GpQbcK3Nc0JocR2M7wIip64t1A6vjBZ2HUbJJIamHN8%3D&reserved=0>>

Van: [art.5.1-2e] <[art.5.1-2e]@baasbv.nl>
 Verzonden: Wednesday, 13 September 2023 10:20
 Aan: [art.5.1-2e] <[art.5.1-2e]@arcadis.com>; [art.5.1-2e]
 [art.5.1-2e] <[art.5.1-2e]@baasbv.nl>
 Onderwerp: Herzien offerte VDS

Goedemorgen [art.5.1-2e]

Hierbij de herziene offerte t.b.v. het maken van de proefsleuven en het meten van de gestuurde boringen ter voorbereiding op de werkzaamheden voor het verbreden van de Delftse Schie.

Mochten er nog vragen zijn hoor ik het graag, anders zien wij de opdracht graag tegemoet.

Met vriendelijke groet,

[art.5.1-2e]

Engineer

Baas B.V. | Essebaan 71, 2908 LJ Capelle aan den IJssel | Postbus 462, 2900 AL Capelle aan den IJssel

[art.5.1-2e]
 <<https://eur03.safelinks.protection.outlook.com/?url=https%3A%2F%2Fwww.baasbv.nl%2F&data=05%7C01%7C6d745fde223c49c1555a08dbb432edb9%7C6d99bc288f284a73a50163a8e1eb3040%7C0%7C0%7C638301903718560914%7CUnknown%7CTWFpbGZsb3d8eyJWIjoiMC4wLjAwMDAiLCJQIjoiV2luMzIiLCJBTiI6IjE6IkhawwiLCJXVCI6Mn0%3D%7C3000%7C%7C&sdata=hfb2VATCcWdnvoQ0m6XR1zJjGJoIsqz3yJmSQAj%2B1y4%3D&reserved=0>>

Disclaimer <https://eur03.safelinks.protection.outlook.com/?url=https%3A%2F%2Fwww.baasbv.nl%2Fdisclaimer&data=05%7C01%[art.5.1-2e](#)40pzh.nl%7C6d745fde223c49c1555a08dbb432edb9%7C6d99bc288f284a73a50163a8e1eb3040%7C0%7C0%7C638301903718560914%7CUnknown%7CTWFpbGZsb3d8eyJWIjoiMC4wLjAwMDAiLCJQIjoiV2luMzIiLCJBTiI6Iik1haWwiLCJXVCI6Mn0%3D%7C3000%7C%7C%7C&sdata=Q61ETclX0z0vdCMH0wyqi2v8Go8Nkx8gaJygUkzXIk4%3D&reserved=0> | Voorwaarden Inkoop/Verkoop <https://eur03.safelinks.protection.outlook.com/?url=https%3A%2F%2Fwww.baa[n-](#)integriteit&data=05%7C01%[art.5.1-2e](#)40pzh.nl%7C6d745fde223c49c1555a08dbb432edb9%7C6d99bc288f284a73a50163a8e1eb3040%7C0%7C0%7C638301903718560914%7CUnknown%7CTWFpbGZsb3d8eyJWIjoiMC4wLjAwMDAiLCJQIjoiV2luMzIiLCJBTiI6Iik1haWwiLCJXVCI6Mn0%3D%7C3000%7C%7C%7C&sdata=ZliUu03Puq0FpxneYLucY%2FBwJ0b%2BaEz%2Ff49E9WCq4bY%3D&reserved=0> | Kvk Rotterdam 53743792

This email and any files transmitted with it are the property of Arcadis and its affiliates. All rights, including without limitation copyright, are reserved. This email contains information that may be confidential and may also be privileged. It is for the exclusive use of the intended recipient(s). If you are not an intended recipient, please note that any form of distribution, copying or use of this communication or the information in it is strictly prohibited and may be unlawful. If you have received this communication in error, please return it to the sender and then delete the email and destroy any copies of it. While reasonable precautions have been taken to ensure that no software or viruses are present in our emails, we cannot guarantee that this email or any attachment is virus free or has not been intercepted or changed. Any opinions or other information in this email that do not relate to the official business of Arcadis are neither given nor endorsed by it.

"



Baas B.V.

Essebaan 71
2908 LJ Capelle aan den IJssel
Postbus 462
2900 AL Capelle aan den IJssel

OFFERTE

www.baasbv.nl
088 - 222 70 00

Arcadis Nederland B.V.
art.5.1-2e
Postbus 1018
5200 BA 'S-HERTOGENBOSCH

Datum 13 september 2023
Referentie 2308-0040 v2.0
Project(deel) 19237613-00001
Behandeld door art.5.1-2e
E-mailadres
Telefoon 088 - 222 71 42
Blad 1 van 4

Onderwerp

Offerte proefsleuven en metingen boringen VDS

Geachte art.5.1-2e

Naar aanleiding van uw offerteaanvraag van donderdag 13 juli 2023 ontvangt u hierbij onze offerte voor het opzoeken van kabels en leidingen van KPN, Stedin en Provincie Zuid-Holland nabij de Turbineweg te Delft.

Heeft u vragen of opmerkingen over deze aanbieding, neem dan contact op met mijn collega art.5.1-2e op telefoonnummer art.5.1-2e helpt u graag verder.

Wij vertrouwen er op u een passende aanbieding te hebben gedaan en zien uw reactie met belangstelling tegemoet.

Met vriendelijke groet,

art.5.1-2e



Datum	13 september 2023
Referentie	2308-0040 v2.0
Status	Definitief
Blad	2 van 4

art.5.1-1c

art.5.1-2e



Datum	13 september 2023
Referentie	2308-0040 v2.0
Status	Definitief
Blad	3 van 4

art.5.1-1c



art.5.1-2e





Datum	13 september 2023
Referentie	2308-0040 v2.0
Status	Definitief
Blad	4 van 4

Leveringsvoorwaarden

Op onze aanbieding zijn de Algemene Leveringsvoorwaarden Installerende Bedrijven 2007 (A.L.I.B.) van toepassing. De voorwaarden zijn beschikbaar en te downloaden op onze website www.baasbv.nl.

Door het accepteren van onze offerte verklaart u kennis te hebben genomen van deze algemene voorwaarden en daarmee akkoord te gaan. Toepasselijkheid van de door u gehanteerde algemene voorwaarden is uitdrukkelijk uitgesloten.

De huidige verstoringen in de toeleveringsketen kunnen leiden tot vertragingen in de levering van (elektrotechnische) onderdelen, arbeid of diensten van Baas en diens leveranciers en onderaannemers. Baas B.V. zal zich vanzelfsprekend naar beste vermogen inspannen om alle werkzaamheden tijdig uit te voeren, maar behoudt zich het recht voor om deelleveringen te verrichten en/of de planning te wijzigen. Bij vragen kunt u contact opnemen met uw contactpersoon bij Baas B.V.

Aansprakelijkheid

Baas B.V. is enkel aansprakelijk tot vergoeding van directe materiele schade. Tot directe materiële schade behoren in geen geval: gevolgschade, bedrijfsschade, productieverlies, omzet- of winstderving. De omvang van door Baas B.V. te vergoeden schade is beperkt tot het bedrag van de in de aanbieding vastgelegde prijs. In geen geval zal de schadevergoeding meer bedragen dan de door de verzekeraar gedane uitkering tot ten hoogste € 1.000.000,00.

Geldigheidsduur aanbieding

30 Dagen na aanbiedingsdatum.

Van: [art.5.1-2e]
 Verzonden: 2023-09-13 21:45:28+00:00
 Aan: [art.5.1-2e] [art.5.1-2e] [art.5.1-2e] [art.5.1-2e] [art.5.1-2e] [art.5.1-2e]
 CC: [art.5.1-2e]
 Onderwerp: Aangepast memo risicoreservering
 "

Hi allen,

Vanmiddag hebben we ([art.5.1-2e] [art.5.1-2e] [art.5.1-2e] en ik), het (advies over) de risicoreservering besproken. Er was nog wat onduidelijkheid.

Naar aanleiding daarvan, heb ik het document aangepast (volledig omgegooid). @ [art.5.1-2e] [art.5.1-2e] en [art.5.1-2e] ook nog net iets anders dan vanmiddag besproken, maar het advies voor VGR2023-3 blijft hetzelfde. Wat mij betreft na VGR3 nog wel eens goed kijken naar (m.n.) de prijsstijgingen. Bij nadere analyse heb ik toch het vermoeden dat deze wél in de reservering van de SSK zijn meegenomen (zie ook opmerking in het document bij het lijstje van risico's).

De (korte) conclusie voor de VGR is: aanhouden van de reservering zoals opgenomen in VGR2 (ongeveer €1.700.000). Voor onderbouwing zie: Advies risicoreservering VDS VGR2023-3.docx
 <https://eur03.safelinks.protection.outlook.com/ap/w-59584e83/?url=https%3A%2F%2Fpzh.sharepoint.com%2F%3Aw%3A%2Fr%2Fsites%2FTeamVDS%2FGedeelde%2520documenten%2FProjectbeheersing%2FRisicomanagement%2FAdvies%2520risicoreservering%2520VDS%2520VGR2023-3.docx%3Fd%3Dwdaa136b6236649f0b1e86ecbd32f3c82%26csf%3D1%26web%3D1%26e%3DKpoKdf&data=05%7C01 [art.5.1-2e] [art.5.1-2e] 40pzh.nl%7Cf7807cf05c81433f912808dbb491fb7a%7C6d99bc288f284a73a50163a8e1eb3040%7C0%7C0%7C638302311317018457%7CUnknown%7CTWFpbGZsb3d8eyJWIjoimc4wLjAwMDAiLCJQIjoiV2luMzIiLCJBTiI6Ikk1haWwiLCJXVCI6Mn0%3D%7C3000%7C%7C%7C&sdata=055hCwZK0ZqHtGKUePktN4BJFB97kr2aj%2BA%2BjXocoNU%3D&reserved=0>

@ [art.5.1-2e] [art.5.1-2e] pzh.nl> : als je nog vragen hebt, laten

Met vriendelijke groet,

[art.5.1-2e]

[art.5.1-2e]

[art.5.1-2e]

KCIP

M [art.5.1-2e]

E [art.5.1-2e] pzh.nl <mailto:n . [art.5.1-2e] pzh.nl>

Elke dag beter. Zuid-Holland.

"



Van: [art.5.1-2e](#)
 Verzonden: 2023-09-14 12:19:06+00:00
 Aan: [art.5.1-2e](#) [art.5.1-2e](#) [art.5.1-2e](#)
 CC:
 Onderwerp: RE: werkateliers besparing VDS
 "

Hi [art.5.1-2e](#)

Ik heb geprobeerd nog enige nuance aan te brengen, keuze hoe je dit wilt brengen ligt natuurlijk aan jou. Mijn suggestie:

In verband met een budgettekort is ons de opdracht gegeven om te zoeken naar mogelijkheden om het ontwerp te versoberen en/of te faseren. Het doel is om voor circa 2 tot 3 miljoen te versoberen.

Hiervoor willen we een gezamenlijk werkatelier organiseren.

Als leidraad voor het werkatelier denken wij aan 3 scenario's:

- * Versoberen op extra's uit het ontwerp: inrichting As/Is, dus breedte huidig fietspad, geen voetpad, groen, minder water compensatie, ...
- * Faseren: Werkzaamheden verschuiven in tijd. PZH voert eerst verbreding uit, aansluitend wordt er gekeken naar het Delftse deel (ieder op eigen kosten of betalingsafpraak?)
- * Versoberen op onderdelen ontwerp: geen loswal, minder ligplaatsen, ...

Voel je uitgenodigd om andere scenario's toe te voegen!

Gezamenlijk willen we de scenario's in kaart brengen, de consequenties van dien en de beoogde besparingen uitgedrukt in getallen.

Groeten,

Van: [art.5.1-2e](#) [art.5.1-2e](#) <[art.5.1-2e](#) pzh.nl>
 Verzonden: donderdag 14 september 2023 11:35
 Aan: [art.5.1-2e](#) <[art.5.1-2e](#) pzh.nl>; [art.5.1-2e](#) <[art.5.1-2e](#) pzh.nl>
 Onderwerp: RE: werkateliers besparing VDS

[art.5.1-2e](#)

Lijkt me prima zo om het gesprek op gang te brengen.

Groeten

[art.5.1-2e](#)

Van: [art.5.1-2e](#) <[art.5.1-2e](#) pzh.nl <mailto:[art.5.1-2e](#) pzh.nl> >
 Verzonden: donderdag 14 september 2023 10:53
 Aan: [art.5.1-1a](#) [art.5.1-2e](#) <[art.5.1-2e](#) pzh.nl
 <mailto:[art.5.1-2e](#) pzh.nl> >; [art.5.1-2e](#) <[art.5.1-2e](#) pzh.nl
 <mailto:[art.5.1-2e](#) pzh.nl> >
 Onderwerp: werkateliers besparing VDS

Heren,

Hierbij de uitnodiging voor het werkatelier.

Graag jullie feedback.

Grts

[art.5.1-2e](#)

Allen,

In verband met een budgettekort is ons de opdracht gegeven om te zoeken naar mogelijkheden om het ontwerp te versoberen en/of te faseren. Het doel is om voor circa 2 miljoen te versoberen.

Hiervoor willen we een gezamenlijk werkatelier organiseren.

Wij zitten te denken aan 3 scenario's:

- * Alle extra's uit het ontwerp: inrichting As/Is, dus breedte huidig fietspad, geen voetpad, geen groen, minder water compensatie, ...
- * Faseren: PZH voert eerst verbreding uit, aansluitend richt gem delft in (ieder op eigen kosten of betalingsafspraken?)
- * Snijden in onderdelen: geen loswal, geen ligplaatsen,.....

Feel free om andere scenario's toe te voegen!

Gezamenlijk willen we deze scenario's in kaart brengen, de consequenties in beeld brengen en grofweg becijferen wat zij voor besparing kunnen genereren.

Groeten,

art.5.1-2e

"

Van: [art.5.1-2e]
 Verzonden: 2023-09-15 13:42:56+00:00
 Aan: [art.5.1-2e]; [art.5.1-2e]; [art.5.1-2e]; [art.5.1-2e]; [art.5.1-2e]
 Engelbrecht; [art.5.1-2e]
 [art.5.1-2e]; [art.5.1-2e]; [art.5.1-2e]

Onderwerp: Notulen Afstemmingsoverleg Schieoevers gemeente Delft - Provincie Zuid-Hollanda 24-08

"

Goedemiddag allen,

Hierbij ontvangen jullie het verslag van het Afstemmingsoverleg Schieoevers gemeente Delft en Provincie Zuid-Holland van 24 augustus jl.

Graag jullie aandacht voor de acties.

Het volgend overleg vindt plaats op donderdag 26 oktober bij PZH.

Met hartelijke groet,

[art.5.1-2e]

Managementassistent van

[art.5.1-2e]

Energietransitie

[art.5.1-2e]

| Gebiedsontwikkeling Schieoevers

[art.5.1-2e]

Verstedelijkingsalliantie

Werkdagen: maandag, dinsdag, donderdag & vrijdag

Gemeente Delft

Stationsplein 1, 2611 BV Delft

Postbus 78, 2600 ME Delft

[art.5.1-2e] delft.nl <mailto:[art.5.1-2e]@delft.nl> | www.delft.nl
 <https://eur03.safelinks.protection.outlook.com/?url=http%3A%2F%2Fwww.delft.nl%2F&data=05%7C01 [art.5.1-2e] [art.5.1-2e] 40pzh.nl%7Cd488ae82762342ec20ad08dbb5e0ea95%7C6d99bc288f284a73a50163a8e1eb3040%7C0%7C0%7C638303750014626211%7CUnknown%7CTWFpbGZsb3d8eyJWIjojMC4wLjAwMDAiLCJQIjoiV2luMzIiLCJBTiI6Ikk1haWwiLCJXVCI6Mn0%3D%7C3000%7C%7C&sdata=9DlIbigh1NOF%2BHPjDIIfjE7%2BVVlytpBe%2FATUWIcv1EQ4%3D&reserved=0>

Aan dit e-mailbericht kunnen geen rechten worden ontleend. Dit bericht is uitsluitend bestemd voor de geadresseerde(n). De Gemeente Delft staat niet in voor de juiste en volledige overbrenging van de inhoud van een verzonden e-mail, noch voor de tijdige ontvangst ervan. "



Notulen

Afstemming Schieoevers PZH – Gemeente Delft

Datum	Donderdag 24 augustus 2023
Tijd	14.30 – 16.30 uur
Vorm	Fysiek bij gemeente Delft in ruimte SP1.10 bezoekers worden aangemeld <i>Indien fysiek aansluiten niet mogelijk is, dan is vergaderen via teams ook mogelijk. Link in vergaderverzoek.</i>
Genodigden namens PZH	art.5.1-2e - art.5.1-2e - art.5.1-2e - art.5.1-2e - art.5.1-2e art.5.1-2e - art.5.1-2e - art.5.1-2e
Genodigden namens Gemeente Delft	art.5.1-2e - art.5.1-2e art.5.1-2e - art.5.1-2e
Afwezig	art.5.1-2e art.5.1-2e art.5.1-2e - art.5.1-2e
Notulen	art.5.1-2e

Agenda

1. Opening en mededelingen

art.5.1-2e opent als voorzitter de vergadering. Het belangrijkste onderwerp vandaag is de voorbereiding voor het BO van 14 september a.s. Op maandag 28 augustus vindt een DO plaats waarin de agenda voor het BO wordt voorbesproken. Vanuit VDS was de urgentie om het bestemmingsplan met financiering aan de bestuurders te presenteren. Er liggen nog geen stukken ter besluitvorming dus is de vraag in welke vorm en samenstelling het BO zal plaatsvinden. Afgesproken wordt dat kort de stand van zaken per onderdeel in memovorm voorbereid zal worden. Actie art.5.1-2e en art.5.1-2e

Mededelingen van personele aard: Vanuit gemeente Delft zal voortaan art.5.1-2e aansluiten, art.5.1-2e zal als externe meer op de achtergrond voor Schieoevers werken. art.5.1-2e zal zoveel mogelijk aansluiten, hij is programmamanager Schieoevers Zuid en is het aanspreekpunt voor alle projectleiders. Omdat hij op donderdagen niet voor Delft werkt, wordt het overleg bij voorkeur op dinsdagen gepland. Vanuit PZH i art.5.1-2e nog steeds betrokken bij het project.

2. Notulen overleg 6 juli en actielijst

De actielijst wordt doorgenomen. De notulen worden vastgesteld, met één opmerking van art.5.1-2a dat het niet art.5.1-2e is.

In september vorig jaar is een sessie over de rolverdeling gedaan. Omdat de samenstelling van het team is veranderd en de afspraken zijn verwaterd, is het goed de rolverdeling opnieuw te bepalen. art.5.1-2a gaat hier actie op ondernemen.

3. SOK

Buiten reikwijdte Woo-verzoek

Verbreding Delftse Schie inclusief BP

art.5.1-2e en art.5.1-2a nemen dit deelproject van art.5.1-2a over. Het bestemmingsplan is nog niet klaar voor vaststelling in de raad, gestuurd wordt op december en anders wordt het februari. Op 14 november staat een technische toelichting Schieoevers algemeen aan de raad gepland, art.5.1-2a wil de laatste stand van zaken m.b.t. Verbreding Schie hierin meenemen. Dit kan alleen als de stukken dan bij de raad al liggen.

Combi-Ster heeft in het verleden uitstel gevraagd om de zienswijze aan te passen. Er moet nog een gesprek plaatsvinden met adviseurs van beide partijen om de uitgangspunten te bespreken. art.5.1-2a zal dit gesprek gaan voeren. Het doel is om de nota met het bestemmingsplan af te hebben vòòr de technische toelichting aan de raad. art.5.1-2a vraagt aandacht voor de wens van PZH om vroege concepten graag mee te willen lezen, bijv. bij de beantwoording van deze zienswijze. art.5.1-2a heeft meegedacht over het stikstof verhaal, hier zitten nog een aantal discussiepunten in. Een kant en klare oplossing is er niet maar gemeente Delft denkt graag mee. PZH is in deze het bevoegd gezag. art.5.1-2a zal art.5.1-2a vragen dit verder op te pakken.

PZH heeft een berekening gemaakt waarin het bedrag voor de los- en ligplaatsen is verhoogd naar ongeveer € 3,9 miljoen. Dit is deels op te lossen met:

- Indexering van beide partijen.
- Het tekort aan de PZH kant kan verlaagd worden door de BTW compensatie scherp te organiseren.

Voor de overige kosten moet een investeringskrediet worden gevonden. Het totaalbedrag is € 18 miljoen. Voor Delft is de bijdrage € 3,5 miljoen, het BTW bedrag is € 700.000, ten opzichte van het tekort van € 2,9 miljoen ben je er nog niet. De haalbaarheid van het bestemmingsplan is het belangrijkste uitgangspunt. art.5.1-2a geeft aan dat transparantie in de cijfers belangrijk is en zou hiervoor graag een voorstel ontvangen waar het projectteam mee verder kan. Ook moeten de BTW specialisten van beide partijen er goed naar kijken. Afsproken wordt dat PZH het financiële plaatje vòòr het DO van 28 augustus zal proberen helder te hebben, art.5.1-2a en art.5.1-2a aan ermee aan de slag. Ter voorbereiding voor het BO maakt art.5.1-2a een memo voor de svz Gelatinebrug, art.5.1-2a en art.5.1-2a maken een voorzet voor de Verbreding Schie. De deadline voor inleveren stukken voor PHO is 6 september.

Buiten reikwijdte Woo-verzoek

Buiten reikwijdte Woo-verzoek

Buiten reikwijdte Woo-verzoek

7. Rondvraag en sluiting

Het volgend overleg is gepland op 12 oktober, dit kan niet vanuit Delft. [art.5.1-2e](#) al een nieuwe datum voorstellen (het is 26 oktober geworden).



Actielijst

Actiepunten	Wie	Deadline	Afgerond
Buiten reikwijdte Woo-verzoek			
Inzake Verbreding Schie: - Documenten Combi-Ster delen met team - Financieel plan afmaken, delen in team en memo svz voor BO schrijven	art.5.1-7e art.5.1-2e	Liefst voor DO 28 augustus	
Buiten reikwijdte Woo-verzoek			
Indexatie bijdrage Delft aan VDS. Geen ruimte in eigen begroting, kan mogelijk mee in subsidie-aanvragen. PZH (art.5.1-2e) heeft de raming al gestuurd.	art.5.1-2e PZH	6 juli	24/8
Datum BO 14 september in alle agenda's krijgen en	art.5.1-7e art.5.1-2e	eind augustus	24/8

Buiten reikwijdte Woo-verzoek

Agendapunten volgend overleg

Volgende overleggen in 2023

26 oktober te PZH

23 november te Delft

Overleggen 2024 moeten nog worden ingepland.

Van: [art.5.1-2e]
 Verzonden: 2023-09-15 15:56:11+00:00
 Aan: [art.5.1-2e] [art.5.1-2e] [art.5.1-2e]
 CC:
 Onderwerp: Ontwerpstelieer vds
 "

Hoi [art.5.1-2e]

Ik heb gisterenavond terugkoppeling gehad van het bestuurlijk overleg vds.
 Het ontwerpstelieer moet in verhoogde versnelling gaan plaatsvinden tijdens mijn
 vakantie.
 Mijn vraag aan jou is of jij dit zou willen trekken en organiseren?

Daarnaast moeten nog andere dingen opgetuigd worden, maar dat zoeken we maandag
 wel uit.

Groeten

[art.5.1-2e]

Verzonden vanuit Outlook voor iOS

<https://eur03.safelinks.protection.outlook.com/?url=https%3A%2F%2Faka.ms
 %2Fo0ukef&data=05%7C01% [art.5.1-2e] @pzh.nl
 %7C369c987177744156691a08dbb5f384bf
 %7C6d99bc288f284a73a50163a8e1eb3040%7C0%7C0%7C638303829729009941%7CUnknown
 %7CTWFpbGZsb3d8eyJWIjojMC4wLjAwMDAiLCJQIjoiV2luMzIiLCJBTiI6Ikk1haWwiLCJXVCI6Mn0%3
 D%7C3000%7C%7C&sdata=YCR8y1czSrAgYJBMhf9bIRbdUiRBl8BtJv8dm76z1bs
 %3D&reserved=0> "

Van: [art.5.1-2e]
 Verzonden: 2023-09-18 16:41:59+00:00
 Aan: [art.5.1-2e]; [art.5.1-2e]; [art.5.1-2e]; [art.5.1-2e]; [art.5.1-2e]; [art.5.1-2e]
 CC:
 Onderwerp: RE: PZH Intern werkatelier VDS verbreding
 "

Allen,

[art.5.1-2e] en ik hebben al bij elkaar gezeten en wat voorwerk gedaan.

Grofweg komen we op 3 scenario's uit: versoberen, faseren en delen niet uitvoeren; bijgevoegd de conceptmail aan gem delft, die we hebben klaarstaan.

Morgen kijken we nog even naar de financiën en die delen we dan met jullie.

Er ligt nu een solide ontwerp; van elke ingreep heeft consequenties. Onze opdracht is om te komen met haalbare ingrepen, en de consequenties (financieel, functie, procedureel, juridisch,...) in kaart te brengen.

Groeten,

[art.5.1-2e]

Van: [art.5.1-2e] <[art.5.1-2e]@pzh.nl>
 Verzonden: maandag 18 september 2023 16:23
 Aan: [art.5.1-2e] <[art.5.1-2e]@pzh.nl>; [art.5.1-2e] <[art.5.1-2e]@pzh.nl>; [art.5.1-2e] <[art.5.1-2e]@pzh.nl>; [art.5.1-2e] <[art.5.1-2e]@pzh.nl>; [art.5.1-2e] <[art.5.1-2e]@pzh.nl>; [art.5.1-2e] <[art.5.1-2e]@pzh.nl>
 Onderwerp: PZH Intern werkatelier VDS verbreding
 Urgentie: Hoog

Allen,

voordat we met Delft in gesprek gaan, gaan we eerst even PZH intern kijken naar mogelijkheden binnen het project. [art.5.1-2e] is er dan ook nog bij en dat helpt. Woensdag heb ik een overleg gepland.

@ [art.5.1-2e] en [art.5.1-2e] ideeën die er al liggen graag al delen, zodat ieder er al wat over kan nadenken

Van morgen heb ik een onderstaand opzet gemaakt om voor de volgende sessie MET Delft

Uiteindelijk doel, resultaatverwachting en tijdsplan blijven gelijk.

Van: [art.5.1-2e] <[art.5.1-2e]@delft.nl <mailto:[art.5.1-2e]@delft.nl> >
 Verzonden: maandag 18 september 2023 10:44
 Aan: [art.5.1-2e] <[art.5.1-2e]@pzh.nl <mailto:[art.5.1-2e]@pzh.nl> >; [art.5.1-2e] <[art.5.1-2e]@Delft.nl <mailto:[art.5.1-2e]@Delft.nl> >
 CC: [art.5.1-2e] <[art.5.1-2e]@pzh.nl <mailto:[art.5.1-2e]@pzh.nl> >; [art.5.1-2e] <[art.5.1-2e]@Delft.nl <mailto:[art.5.1-2e]@Delft.nl> >; [art.5.1-2e] <[art.5.1-2e]@pzh.nl <mailto:[art.5.1-2e]@pzh.nl> >
 Onderwerp: RE: deelnemer PZH en Delft n aan werkatelier verbreding
 Urgentie: Hoog

Goedemorgen [art.5.1-2e]

Vanuit ons in ieder geval meenemen [art.5.1-2e] en [art.5.1-2e] [art.5.1-2e] [art.5.1-2e] en verder kunnen [art.5.1-2e] en [art.5.1-2e] aangeven wie er nog bij moeten zitten. Ik kan me zo voorstellen dat ook de stedenbouwkundige aanwezig moet zijn. Voor de spuk kant [art.5.1-2e] [art.5.1-2e]

Lijkt me goed als [art.5.1-2e](#) hier bij je op terugkomt.

Hartelijke groet,

[art.5.1-2e](#)

Van: [art.5.1-2e](#) <[art.5.1-2e](#)@pzh.nl <mailto:[art.5.1-2e](#)@pzh.nl>>
 Verzonden: maandag 18 september 2023 09:09
 Aan: [art.5.1-2e](#) <[art.5.1-2e](#)@delft.nl <mailto:[art.5.1-2e](#)@delft.nl>>; [art.5.1-2e](#) <[art.5.1-2e](#)@pzh.nl <mailto:[art.5.1-2e](#)@pzh.nl>>
 CC: [art.5.1-2e](#) <[art.5.1-2e](#)@pzh.nl <mailto:[art.5.1-2e](#)@pzh.nl>>
 Onderwerp: deelnemer PZH en Delft n aan werkatelier verbreding
 Urgentie: Hoog

Dag [art.5.1-2e](#) en [art.5.1-2e](#)

Kunnen jullie meedenken wie van Delft en PZH uitgenodigd moeten worden voor de werkateliers?

De bestuurders hebben gevraagd vanuit verschillende perspectieven de mogelijke oplossing(s) richting(en) te verkennen.

Het is kort dag, een eerste planning is dat een tussenstand op 12 okt gereed.

Graag snel jullie reactie wat ik vergeten ben uit het B0, voorstel van medewerkers en deze evt vrijmaken.

Zoeken, verkennen aan welke knoppen we kunnen draaien, wat is het gevolg financieel/kwaliteit/doelen

* Wat is te versoberen, faseren, niet doen, prioriteren, binnen het project. Met dien verstande dat er een BP en omgevingsvergunning ter visie heeft gelegen. No regret maatregelen.

* PZH: iig [art.5.1-2e](#) [art.5.1-2e](#) [art.5.1-2e](#) [art.5.1-2e](#) [art.5.1-2e](#) (projectfinancien).
 * Delft:

* Welke subsidies/Rijk, SPUK kunnen (nog) in zetten/aanpassen.

Woningen de Jong

* PZH.....(subsidies/SPUK deskundige) ...
 * Delft.....

* Out of the box

"Taartvergroten" Kruithuisweg. Woningen TU campus....., IDD, zandhandel.....

* PZH: kernteam breed. [art.5.1-2e](#) [art.5.1-2e](#).
 * Delft:

Tijdspad "bespreken tussenstand 27 okt met bestuurders "

* 23 okt tussenstand bespreken bij PO's
 * 12 okt aanleveren voor PO
 * 6-12 okt verwerken resultaten werkateliers
 * 28 sept-5 okt werkateliers
 * 14- 21 sept

* uitwerken ateliers

* 1-2 sessies/ op 1 dag over verdeeld over dagen dagen
 * Documenten en voorbereidingen
 * Wie uitnodigen

* Vorm?

* 20 sept safe the day's uit

Aan dit e-mailbericht kunnen geen rechten worden ontleend. Dit bericht is uitsluitend bestemd voor de geadresseerde(n). De Gemeente Delft staat niet in voor de juiste en volledige overbrenging van de inhoud van een verzonden e-mail, noch voor de tijdige ontvangst ervan.

"

Van: [art.5.1-2e](#)
 Verzonden: 2023-09-14 10:52:31.212000+00:00
 Aan: [art.5.1-2e](#) [art.5.1-2e](#) [art.5.1-2e](#) [art.5.1-2e](#)
 CC:
 Onderwerp: werkateliers besparing VDS
 "

Heren,

Hierbij de uitnodiging voor het werkatelier.

Graag jullie feedback.

Grts

[art.5.1-2e](#)

Allen,

In verband met een budgettekort is ons de opdracht gegeven om te zoeken naar mogelijkheden om het ontwerp te versoberen en/of te faseren. Het doel is om voor circa 2 miljoen te versoberen.

Hiervoor willen we een gezamenlijk werkatelier organiseren.

Wij zitten te denken aan 3 scenario's:

- * Alle extra's uit het ontwerp: inrichting As/Is, dus breedte huidig fietspad, geen voetpad, geen groen, minder water compensatie, ...
- * Faseren: PZH voert eerst verbreding uit, aansluitend richt gem delft in (ieder op eigen kosten of betalingsafpraak?)
- * Snijden in onderdelen: geen loswal, geen ligplaatsen,.....

Feel free om andere scenario's toe te voegen!

Gezamenlijk willen we deze scenario's in kaart brengen, de consequenties in beeld brengen en grofweg becijferen wat zij voor besparing kunnen genereren.

Groeten,

[art.5.1-2e](#)

"

Van: art.5.1-2e
 Verzonden: 2023-09-19 11:48:07+00:00
 Aan: art.5.1-2e art.5.1-2e art.5.1-2e art.5.1-2e
 CC:
 Onderwerp: FW: Verzoek uit B0 schieoevers om op 27 oktober in B0 PZH en Delft de tussenresultaten oplossingmogelijkheben budget bespreken
 "

Van: art.5.1-2e <art.5.1-2e@pzh.nl>
 Verzonden: donderdag 14 september 2023 16:40
 Aan: art.5.1-2e <art.5.1-2e@pzh.nl>
 Onderwerp: Verzoek uit B0 schieoevers om op 27 oktober in B0 PZH en Delft de tussenresultaten oplossingmogelijkheben budget bespreken

Hs art.5.1-2e

Alvast de belangrijkste punten uit het B0 14 sept 2023

- * PZH en Delft hebben uitgesproken samen tot een oplossing te komen.
- * Delft houdt vast aan de bedrage S0K, verantwoordelijkheden vasthouden, en geeft aan dat ook de Gelatinebrug kan wroden heroverwegen
- * De 3,9 mln extra is nog niet volledig inzichtelijk bij Delft.
- * PZH kan extra 3,9 mln niet nemen.
- * De genoemde 4,1 mln en de verlaging van de brug en 500K inpassing, de scopewijzingen, prijspeilontwikkeling zijn besproken.
- * Voor de oplossingsmogelijkheden is gevraagd met scenario's te komen.
- * Uitgangspunt is het D0, dat kwaliteitsniveau. Aanpak ontschotten (niet wij/zij)
- * Zoeken, verken aan welke knoppen we kunnen draaien, wat is het gevolg financieel/kwaliteit/doelen (wonen en verbreden)
- * Wees zo creatief mogelijk.

- * binnen project naar versobering, faseren, niet doen, scope terugbrengen, prioriteren, openbare ligplaatsen en verbreding
- * taart vergroten

- * €500K landschapsgeld in zetten voor vds
- * mogelijkheden in traject SPUK aanvraag van de 60 mln.

Verschuiven van middelen en projecten

- * subsidies RIJK,
- * Kruithuisweg aflagen in snelheid -meer woningen mogelijk- meer

subside van de Jong- subsidie naar VDS

- * Kruithuisweg overdragen aan Delft?
- * Woningen TU campus
- *

- * Out of the box

Tijdspad bespreken tussenstand 27 okt

- * 23 okt bespreken aanleveren bij P0 Frederik Anne \EderOp zeer kort termijn de werkateliers organiseren
- * 12 okt aanleveren voor P0
- * 6-12 okt verwerken resultaten werkateliers
- * 28 sept-5 okt werkateliers
- * 14- 21 sept
- * overzicht kostenopbouw en proces gereed
- * uitwerken ateliers
- * 1 dag
- * Wie uitnodigen
- * Vorm?
- * 19 sept safe the day's uit

*
||

Van: [art.5.1-2e]
 Verzonden: 2023-09-20 10:23:18+00:00
 Aan: [art.5.1-2e] [art.5.1-2e] [art.5.1-2e] [art.5.1-2e] [art.5.1-2e]
 van [art.5.1-2e]
 CC:
 Onderwerp: Vaarweg uitgangspunten schie oevers
 "

Hallo,

Bij deze de uitgangspunten vanuit de vaarweg.

- * De Schie moet verbreed worden om een vaarweg knelpunt op te lossen
- * Watergebonden bedrijven moeten blijven in Delft

- * Hiervoor moet een plek blijven voor van der Waal, wenselijk in Schieoevers Zuid

- * Bespreekbaar: mogelijk een paar meter schuiven, maar niet veel ruimte alleen als fietspad en voetpad weggaat

- * Er moeten minimaal twee ligplaatsen voor schepen blijven in het gebied. Minimaal 1 ligplaats met auto afzetplaats

- * Bespreekbaar: kan er een blijven in Schieoevers noord?

- * Openbare loswal is wenselijk, maar kan ook elders.

- * Bespreekbaar: In Nieuwe Haven ook nog een loswal gerealiseerd? (zou dit mogelijk zijn vanuit Delft)

[art.5.1-2e]

Adviseur Vaarwegen

Dienst Beheer Infrastructuur

M [art.5.1-2e]

E [art.5.1-2e]@pzh.nl

[www.zuid-holland.nl/contact <https://eur03.safelinks.protection.outlook.com/?url=http%3A%2F%2Fwww.zuid-holland.nl%2Fcontact&data=05%7C01%7B\[art.5.1-2e\]@pzh.nl%7Cd2eb5b80eeb245a52b4608dbb9b2d822%7C6d99bc288f284a73a50163a8e1eb3040%7C0%7C0%7C638307950005345078%7CUnknown%7CTWFpbGZsb3d8eyJWIjoiMC4wLjAwMDAiLCJQIjoiV2luMzIiLCJBTiI6IkJk1haWwiLCJXVCI6Mn0%3D%7C3000%7C%7C%7C&sdata=%2Bp%2BCA6ybj8bAw73ahYYC1I%2BKHzYuTng6iNXi3dyKMdk%3D&reserved=0>](https://eur03.safelinks.protection.outlook.com/?url=http%3A%2F%2Fwww.zuid-holland.nl%2Fcontact&data=05%7C01%7B[art.5.1-2e]@pzh.nl%7Cd2eb5b80eeb245a52b4608dbb9b2d822%7C6d99bc288f284a73a50163a8e1eb3040%7C0%7C0%7C638307950005345078%7CUnknown%7CTWFpbGZsb3d8eyJWIjoiMC4wLjAwMDAiLCJQIjoiV2luMzIiLCJBTiI6IkJk1haWwiLCJXVCI6Mn0%3D%7C3000%7C%7C%7C&sdata=%2Bp%2BCA6ybj8bAw73ahYYC1I%2BKHzYuTng6iNXi3dyKMdk%3D&reserved=0)

Werkdagen: ma, di, wo, do, vr

Elke dag beter. Zuid-Holland.

"



Van: art.5.1-2e
Verzonden: 2023-09-20 15:35:38+00:00
Aan: art.5.1-2e art.5.1-2e art.5.1-2e
CC:
Onderwerp: save the date en genodigden
"

Ik heb net met art.5.1-2e gesproken en zij wil graag dat we de ateliers in het provinciehuis houden en dat art.5.1-2e notuleert.

De mensen die van delft er bij moeten zijn, staan in de mail van art.5.1-2e (bijlage). Vraag art.5.1-2e om deze mensen te mailen.

art.5.1-2e kan aangeven wie er van ons bij de sessie 2 en 3 moeten zijn.

Nodig deze mensen snel uit.

Groeten,

art.5.1-2e

"

Van: [art.5.1-2e]
 Verzonden: 2023-09-18 10:43:32+00:00
 Aan: [art.5.1-2e] [art.5.1-2e]
 CC: [art.5.1-2e] [art.5.1-2e] [art.5.1-2e]
 Onderwerp: RE: deelnemer PZH en Delft n aan werkatelier verbreding
 "
 Goedemorgen [art.5.1-2e]

Vanuit ons in ieder geval meenemen [art.5.1-2e] en [art.5.1-2e] [art.5.1-2e] [art.5.1-2e] en verder kunnen [art.5.1-2e] en [art.5.1-2e] aangeven wie er nog bij moeten zitten. Ik kan me zo voorstellen dat ook de stedenbouwkundige aanwezig moet zijn. Voor de spuk kant [art.5.1-2e] huite man.

Lijkt me goed als [art.5.1-2e] hier bij je op terugkomt.

Hartelijke groet,

[art.5.1-2e]

Van: [art.5.1-2e] <[art.5.1-2e]@pzh.nl>
 Verzonden: maandag 18 september 2023 09:09
 Aan: [art.5.1-2e] <[art.5.1-2e]@delft.nl>; [art.5.1-2e] <[art.5.1-2e]@pzh.nl>
 CC: [art.5.1-2e] <[art.5.1-2e]@pzh.nl>
 Onderwerp: deelnemer PZH en Delft n aan werkatelier verbreding
 Urgentie: Hoog

Dag [art.5.1-2e] en [art.5.1-2e]

Kunnen jullie meedenken wie van Delft en PZH uitgenodigd moeten worden voor de werkateliers?

De bestuurders hebben gevraagd vanuit verschillende perspectieven de mogelijke oplossing(s)richtingen) te verkennen.

Het is kort dag, een eerste planning is dat een tussenstand op 12 okt gereed.

Graag snel jullie reactie wat ik vergeten ben uit het B0, voorstel van medewerkers en deze evt vrijmaken.

Zoeken, verkennen aan welke knoppen we kunnen draaien, wat is het gevolg financieel/kwaliteit/doelen

* Wat is te versoberen, faseren, niet doen, prioriteren, binnen het project. Met dien verstande dat er een BP en omgevingsvergunning ter visie heeft gelegen.

- * PZH: iig art.5.1-2e art.5.1-2e art.5.1-2e art.5.1-2e art.5.1-2e (projectfinancien).
- * Delft:

* Welke subsidies/Rijk, SPUK kunnen (nog) in zetten/aanpassen.

Woningen de Jong

- * PZH.....(subsidies/SPUK deskundige) ...
- * Delft.....

* Out of the box

"Taartvergroten" Kruithuisweg. Woningen TU campus....., IDD, zandhandel.....

- * PZH: kernteam breed. art.5.1-2e art.5.1-2e.
- * Delft:

Tijdspad "bespreken tussenstand 27 okt met bestuurders "

- * 23 okt tussenstand bespreken bij PO's
- * 12 okt aanleveren voor PO
- * 6-12 okt verwerken resultaten werkateliers
- * 28 sept-5 okt werkateliers
- * 14- 21 sept
 - * uitwerken ateliers
 - * 1-2 sessies/ op 1 dag over verdeeld over dagen dagen
 - * Documenten en voorbereidingen
 - * Wie uitnodigen
 - * Vorm?
- * 20 sept safe the day's uit

Aan dit e-mailbericht kunnen geen rechten worden ontleend. Dit bericht is uitsluitend bestemd voor de geadresseerde(n). De Gemeente Delft staat niet in voor de juiste en volledige overbrenging van de inhoud van een verzonden e-mail, noch voor de tijdige ontvangst ervan. "

Van: [art.5.1-2e]
 Verzonden: 2023-09-20 16:23:10+00:00
 Aan: [art.5.1-2e] [art.5.1-2e] [art.5.1-2e] [art.5.1-2e] [art.5.1-2e]
 CC:
 Onderwerp: FW: Werkateliers 27-09
 "

Ha,

In de mail van [art.5.1-2e] 18/9 staan nog namen genoemd die niet in de save the day/mail staan. Graag ook hun uitnodigen. Vraag aan [art.5.1-2e] wie er vanuit Delft aanwezig moeten zijn.

@ [art.5.1-2e] weet jij wie vanuit PZH kan aansluiten voro extra middelen? Of out of the box?

 --

Goedemorgen [art.5.1-2e]

Vanuit ons in ieder geval meenemen [art.5.1-2e] en [art.5.1-2e] [art.5.1-2e] [art.5.1-2e] en verder kunnen [art.5.1-2e] en [art.5.1-2e] aangeven wie er nog bij moeten zitten. Ik kan me zo voorstellen dat ook de stedenbouwkundige aanwezig moet zijn. Voor de spuk kant [art.5.1-2e] huite man.

Lijkt me goed als [art.5.1-2e] hier bij je op terugkomt.

Hartelijke groet,

[art.5.1-2e]

Van: [art.5.1-2e] <[art.5.1-2e]@pzh.nl>
 Verzonden: woensdag 20 september 2023 16:09
 Aan: [art.5.1-2e] <[art.5.1-2e]@pzh.nl>; [art.5.1-2e] van [art.5.1-2e]
 <[art.5.1-2e]@pzh.nl>; [art.5.1-2e] <[art.5.1-2e]@pzh.nl>; [art.5.1-2e]
 <[art.5.1-2e]@pzh.nl>; [art.5.1-2e] <[art.5.1-2e]@pzh.nl>; [art.5.1-2e]
 <[art.5.1-2e]@pzh.nl>
 CC: [art.5.1-2e] <[art.5.1-2e]@Delft.nl>; [art.5.1-2e]@delft.nl; [art.5.1-2e]@delft.nl;
 [art.5.1-2e]@delft.nl
 Onderwerp: Werkateliers 27-09

Allen,

In verband met een budgettekort is vanuit het B0 Schieoevers opdracht gegeven om op korte termijn opties af te wegen zodat we de financiën op orde kunnen maken. Het gaat hierbij om een tekort van 3,9 miljoen.

Hiervoor willen we gezamenlijke werkateliers organiseren waarbij we willen kijken hoe we de financiering rond kunnen krijgen. Dit kan door aanpassingen in het ontwerp (atelier 1), extra financiering/subsidies (atelier 2) en door op een andere manier te financieren/out of the box (atelier 3).

Momenteel is het idee om de volgende drie werkateliers te organiseren die we aansluitend op elkaar kunnen bespreken:

* Atelier 1 - Projectinhoudelijk, waarbij we kijken naar versobering/fasering van het ontwerp. Dit zal dus vooral een benadering zijn vanuit de technische kant, waarbij we de scenario's in kaart brengen, de consequenties van dien en de verwachte besparingen/inkomsten uitgedrukt in getallen.

* Atelier 2 - Subsidies, waarbij we kunnen nadenken of we nog in aanmerking komen voor bepaalde extra's.

* Atelier 3 – Out-of-the-box, waarbij we meer kunnen gaan nadenken over project overstijgende zaken.

Het is van belang voor deze ateliers dat we vanuit gemeente en provincie de juiste expertise (technische kennis, subsidie ea) aan tafel hebben zodat we een inhoudelijk dialoog kunnen voeren, aan iedereen om te zorgen dat dit geregeld wordt.

Omdat dit op korte termijn moet worden geregeld, willen we woensdag 27-09 van 10:00 tot 14:00 reserveren in de agenda's. Zoals aangegeven heeft dit een bestuurlijk belang waardoor er ruimte moet worden gemaakt voor deze sessie. Vanuit PZH willen we deze sessie faciliteren op het provinciehuis, waarbij we ook zullen zorgen voor een lunch.

Uiterlijk maandag 25 september ontvangen jullie een programma ter voorbereiding van de 27ste.

Fijne week en tot snel!

Energieke groeten,

art.5.1-2e

art.5.1-2e

M art.5.1-2e

E art.5.1-2e pzh.nl <mailto : art.5.1-2e pzh.nl>

www.zuid-holland.nl/contact <https://eur03.safelinks.protection.outlook.com/?url=http%3A%2F%2Fwww.zuid-holland.nl%2Fcontact&data=05%7C01%7 art.5.1-2e %40pzh.nl%7Cf55c9f8bd47743566a1208dbb9e51e13%7C6d99bc288f284a73a50163a8e1eb3040%7C0%7C638308165927083203%7CUnknown%7CTWFpbGZsb3d8eyJWIjoiMC4wLjAwMDAiLCJQIjoiV2luMzIiLCJBTiI6IkJk1haWwiLCJXVCI6Mn0%3D%7C3000%7C%7C%7C&sdata=cS%2BvpUXUpmbHHgkoXmXaOycMTUVza16Y6BCVxZN6T5Y%3D&reserved=0>

Werkdagen: ma, di, wo, do, vr

Krachtig Zuid-Holland.

"



"Van: [art.5.1-2e]
 Verzonden: 2023- 21 10:57:50+00:00
 Aan: [art.5.1-2e] [art.5.1-2e] [art.5.1-2e]
 "CC": [art.5.1-2e] [art.5.1-2e] [art.5.1-2e] [art.5.1-2e]
 Onderwerp: [art.5.1-2e] vergadering 20-07
 "

Hi [art.5.1-2e] een goedemorgen.

Bij deze het overzicht met de volgende opmerkingen:

- * Luchtkwaliteit en Stikstof liggen nog bij Arcadis op de plank, gemeente Delft wil ze nog niet ontvangen
- * MER en milieuzonering moet Arcadis nog aanpassen.

Excuus voor de verlate levering.

Met groet,

[art.5.1-2e]

[art.5.1-2e]

Ports, Terminals & Asset Mangement
 Arcadis Nederland B.V.
 Weena 505 | 3013 AL Rotterdam | The Netherlands
 P.O. Box 4205 | 3006 AE Rotterdam | The Netherlands

[art.5.1-2e]

<[https://eur03.safelinks.protection.outlook.com/?url=http%3A%2F%2Fwww.arcadis.com%2F&data=05%7C01%\[art.5.1-2e\] \[art.5.1-2e\] 40pzh.nl%7C68f9f4a409714cd9552108dbba80d8f4%7C6d99bc288f284a73a50163a8e1eb3040%7C0%7C0%7C638308835799856458%7CUnknown%7CTWFPbGZsb3d8eyJWIjoiMC4wLjAwMDAiLCJQIjoiV2luMzIiLCJBTiI6Ik1haWwiLCJXVCI6Mn0%3D%7C3000%7C%7C%7C&sdata=qXpLA5p8CyuERknRQsDmc8DCbdwxrvlvbz072dJxwYQ%3D&reserved=0](https://eur03.safelinks.protection.outlook.com/?url=http%3A%2F%2Fwww.arcadis.com%2F&data=05%7C01%[art.5.1-2e] [art.5.1-2e] 40pzh.nl%7C68f9f4a409714cd9552108dbba80d8f4%7C6d99bc288f284a73a50163a8e1eb3040%7C0%7C0%7C638308835799856458%7CUnknown%7CTWFPbGZsb3d8eyJWIjoiMC4wLjAwMDAiLCJQIjoiV2luMzIiLCJBTiI6Ik1haWwiLCJXVCI6Mn0%3D%7C3000%7C%7C%7C&sdata=qXpLA5p8CyuERknRQsDmc8DCbdwxrvlvbz072dJxwYQ%3D&reserved=0)>

From: [art.5.1-2e] [art.5.1-2e] <[art.5.1-2e]@pzh.nl>
 <mailto:[art.5.1-2e]@pzh.nl> >
 Sent: Tuesday, 5 September 2023 16:21
 To: [art.5.1-2e] <[art.5.1-2e]@arcadis.com>
 <mailto:[art.5.1-2e]@arcadis.com> >
 Cc: [art.5.1-2e] <[art.5.1-2e]@pzh.nl> <mailto:[art.5.1-2e]@pzh.nl> >
 Subject: RE: Notulen projectvergadering 20-07

U ontvangt niet vaak e-mail van [art.5.1-2e]@pzh.nl <mailto:[art.5.1-2e]@pzh.nl>. Meer informatie over waarom dit belangrijk is <<https://aka.ms/LearnAboutSenderIdentification>>

Beste [art.5.1-2e]

Zou je kunnen aangegeven hoe het staat met de afgesproken actie of wanneer we een reactie mogen verwachten mbt "Inzichtelijk maken van de huidige onderzoeken en een eventueel nieuw risicoprofiel bespreken (Arcadis)"

Met vriendelijke groeten,

[art.5.1-2e]

[art.5.1-2e]

[art.5.1-2e]

[art.5.1-2e]

E [art.5.1-2e]@pzh.nl <mailto:[art.5.1-2e]@pzh.nl>
www.zuid-holland.nl/contact <<https://eur03.safelinks.protection.outlook.com/>>

%7CTWFpbGZsb3d8eyJWIjoiMC4wLjAwMDAiLCJQIjoiV2luMzIiLCJBTiI6Ikk1haWwiLCJXVCI6Mn0%3D%7C3000%7C%7C%7C&sdata=j0c19ceFs3dPdlVwPbXSw7Ik0CjceGk0hRYKERzck0w%3D&reserved=0>

Werkdagen: ma, di, wo, do, vr

Elke dag beter. Zuid-Holland.

This email and any files transmitted with it are the property of Arcadis and its affiliates. All rights, including without limitation copyright, are reserved. This email contains information that may be confidential and may also be privileged. It is for the exclusive use of the intended recipient(s). If you are not an intended recipient, please note that any form of distribution, copying or use of this communication or the information in it is strictly prohibited and may be unlawful. If you have received this communication in error, please return it to the sender and then delete the email and destroy any copies of it. While reasonable precautions have been taken to ensure that no software or viruses are present in our emails, we cannot guarantee that this email or any attachment is virus free or has not been intercepted or changed. Any opinions or other information in this email that do not relate to the official business of Arcadis are neither given nor endorsed by it.

This email and any files transmitted with it are the property of Arcadis and its affiliates. All rights, including without limitation copyright, are reserved. This email contains information that may be confidential and may also be privileged. It is for the exclusive use of the intended recipient(s). If you are not an intended recipient, please note that any form of distribution, copying or use of this communication or the information in it is strictly prohibited and may be unlawful. If you have received this communication in error, please return it to the sender and then delete the email and destroy any copies of it. While reasonable precautions have been taken to ensure that no software or viruses are present in our emails, we cannot guarantee that this email or any attachment is virus free or has not been intercepted or changed. Any opinions or other information in this email that do not relate to the official business of Arcadis are neither given nor endorsed by it. "



Map Naam	Doc. Nr.	Document Titel	Auteur	Versie / revisie	Datum
1. Ecologie	1.1	PZH-DelftseSchie-Inventarisatie Bureaustudie flora en fauna 2013	Arcadis	Verouderd	18-4-2013
	1.2	Bureaustudie en vervolgonderzoek flora en fauna 2013	Arcadis	Verouderd	8-7-2013
	1.3	Quickscan F&F watercompensatie Abtswoudse Bos concept 28-04-2015	Arcadis	Verouderd	28-4-2015
	1.4	QuickScan watercompensatie Abtswoudse bos d.d. 20-11-2017	Arcadis	Verouderd	20-11-2017
	1.5	QuickScan Wet Natuurbescherming d.d. 20-11-2017	Arcadis	Verouderd	20-11-2017
	1.6	QuickScan Wnb Abtswoudse bos d.d. april 2019	Arcadis	Verouderd	3-4-2019
	1.7	factsheet-reuzenberenklauw-nvwa-20191107	NVWA	Definitief	7-11-2019
	1.8	ECOLOGISCHE INSPECTIE BOMENHOLTEN DELFT_ecologische inspectie	Unitura in opdracht van Arcadis	Definitief	4-1-2021
	1.9	Quickscan Wet natuurbescherming verbreding Delftse Schie en Abtswoudse Bos - D10042214	Arcadis	Definitief	26-10-2021
	1.10	Aanvulling quickscan Wnb verbreding Delftse Schie - D10043634.pdf	Arcadis	Definitief	17-11-2021
	1.11	Quickscan Wet natuurbescherming 18-01-2022	Arcadis	Definitief	18-1-2022
	1.12	Paspoort bomen 28-7-2022	Obsurv	Definitief	28-7-2022
2. Scheepvaart	2.1	Richtlijnen Vaarwegen 2020	Rijkswaterstaat	Definitief	20-11-2020
	2.2	Werkwijze Hinderaanpak.pdf	Rijkswaterstaat	Definitief	1-12-2021
3. NGE - OOO	3.1	PZH-DelftseSchie-Inventarisatie NGE-13P006 conceptrapport.pdf	ARMEAX en Bombs Away in opdracht van Arcadis	Verouderd	26-4-2013
	3.2	2013.062 Detectorrapport detectiewerkzaamheden Oeverkade Delftse Schie gemeente Delft V1.2.pdf	ARMAEX in opdracht van Van der Helm	Verouderd	1-10-2013
	3.3	ARDE130673 - vrijgavetekening kade Delftse Schie.pdf	ARMAEX in opdracht van Van der Helm	Verouderd	8-12-2013
	3.4	Projectgebonden Risicoanalyse Explosieven 23-04-2014.pdf	Bombs Away in opdracht van Arcadis	Verouderd	23-4-2014
	3.5	PVVO 2014082 Delftse Schie.pdf	ARMAEX in opdracht van Arcadis	Verouderd	28-5-2014
	3.6	Rapport vergraven tankwal.pdf	ADC ArcheoProjecten in opdracht van Provincie Zuid-Holland	Verouderd	1-8-2014
	3.7	BodemBelastingKaart (BBK).pdf	Gemeente Delft	Definitief	5-10-2017
	3.8	19p194 definitief rapport VO CE Delftse Schie versie 1.0.pdf	Bombs Away in opdracht van Arcadis	Definitief	14-2-2020
	3.8.1	19p194_bijlage4_A1.pdf	Bombs Away in opdracht van Arcadis	Definitief	10-2-2020
	3.8.2	19p194_bijlage5_A1.pdf	Bombs Away in opdracht van Arcadis	Definitief	11-2-2020
4. Archeologie en cultuurhistorie	4.1	Bureauonderzoek archeologie Abtswoudse Bos update 2022.pdf	Arcadis	Definitief	24-11-2017, revisie 11-2022
	4.2	Bureauonderzoek Cultuurhistorie d.d. 20-11-2017	Arcadis	Definitief	20-11-2017
	4.3	Drakentanden en Varkensstaarten	ADC ArcheoProjecten in opdracht van Provincie Zuid-Holland	Definitief	1-2-2022
	4.4	Adviesmemo Delftse Schie - Archeologie	Arcadis	Definitief	15-11-2022
5. Geotechniek	5.1	Boringen uitgevoerd voor rapport 'uitvoering grondmechanisch onderzoek t.b.v. vervangen oeverconstructie	Fugro	Definitief	29-10-2009
	5.2	Uitvoering grondmechanisch onderzoek t.b.v. vervangen oeverconstructies 2010.pdf	Fugro	Definitief	17-12-2009
	5.3	Sonderingsonderzoek INPIJN 2013	Inpijn in opdracht van Arcadis	Definitief	11-6-2013
	5.4	PZH-DelftseSchie-Inventarisatie beschikbaar geotechnisch onderzoek 2013.pdf	Arcadis	Definitief	25-10-2013
	5.5	R01 rapport geotechnisch onderzoek Delft Ortageo 2019.pdf	Ortageo	Definitief	16-12-2019
	5.6	Zettingsanalyse loswal	Arcadis	Definitief	26-1-2022
	5.7	Constructieve berekeningen Referentieontwerp Verbreding Delftse Schie - D10004384		Definitief	23-1-2022
6. Bodemonderzoek	6.1	PZDE121149 Rapportage verkennd milieukundig onderzoek 2013	art.5.1-2e in opdracht van Provincie Zuid-Holland	Verouderd	30-1-2013
	6.2	WBO Bellweg Delft VanderHelm 2014	art.5.1-2e in opdracht van Arcadis	Verouderd	8-1-2014
	6.3	Asbest bodemonderzoek Bellweg Delft 16-04-2014	art.5.1-2e in opdracht van Arcadis	Verouderd	16-6-2014
	6.4	ATKB Verkennd Bodemonderzoek feb 2020	ATKB in opdracht van Arcadis	Definitief	20-2-2020
	6.5	ATKB Verkennd Waterbodemonderzoek feb 2020	ATKB in opdracht van Arcadis	Definitief	21-2-2020
	6.6	Verkennd bodemonderzoek Abtswoudse Bos 04-01-2022	ATKB in opdracht van Arcadis	Definitief	4-1-2022
7. Kabels en leidingen		Bronnen.zip	Arcadis	Definitief	11-11-2019
		GI gebiedsinformatielevering_19O095340_1.xml	Arcadis	Verouderd	11-11-2019
		LI_19O095340_1.pdf	Arcadis	Verouderd	11-11-2019
		LI_19O095340_1.xml	Arcadis	Verouderd	11-11-2019
		LP_19O095340_1.pdf	Arcadis	Verouderd	11-11-2019
	7.1	Bewijsstukken - KPN	Arcadis	In bewerking	
	7.2	Bewijsstukken - PZH TSO	Arcadis	In bewerking	
	7.3	Bewijsstukken - Stedin	Arcadis	In bewerking	
	7.4	Bewijsstukken - TenneT	Arcadis	In bewerking	
	7.5	ARC-VDS-DO-05-Kabels en Leidingen	Arcadis	Definitief	
7.6	ARC-VDS-DO-13-Overzicht HWA en DWA leidingen	Arcadis	Definitief		
8. Watertoets	8.1	Watertoets 05-01-2022	Arcadis	Definitief	5-1-2022
9. Aerius (stikstof)	9.1	2022 Stikstofdepositie verplaatsing Zandhandel van der Waal en openbare ligplaatsen D10042913	DGMR in opdracht van Arcadis	Nog goed te keuren door gemeente	
	9.1.1	AERIUS bijlage 20221027164307 referentie vs maximale situatie	DGMR in opdracht van Arcadis		27-10-2022
	9.1.2	AERIUS bijlage 20221103143145 referentie vs representatieve situatie	DGMR in opdracht van Arcadis		3-11-2022
	9.3	Rapport lucht en stikstofdepositie_Delftse Schie_JA.pdf	Arcadis	Definitief	31-1-2017

Map Naam	Doc. Nr.	Document Titel	Auteur	Versie / revisie	Datum
10. Akoestisch onderzoek	10.1	Akoestisch onderzoek Zandhandel Van der Waal 31-05-2023	Arcadis	Definitief	31-5-2023
	10.1.1	bijlage 1 akoestisch onderzoek Zandhandel Van der Waal	Arcadis	Definitief	18-2-2022
	10.1.2	bijlage 2 akoestisch onderzoek Zandhandel Van der Waal	Arcadis	Definitief	18-2-2022
	10.1.3	bijlage 3 akoestisch onderzoek Zandhandel Van der Waal	Arcadis	Definitief	18-2-2022
	10.2	Geluidbelasting woning Rotterdamseweg 189 in Delft - D10043920	Arcadis	Definitief	9-12-2021
	10.3	Akoestisch onderzoek ligplaatsen industrieterrein - D10011471	Arcadis	Definitief	19-8-2020
	10.4	Oplegnotitie akoestisch zandhandel 31-05-2023	Arcadis	Definitief	31-5-2023
11. Luchtkwaliteit	11.1	Luchtkwaliteitsonderzoek zandhandel 12.07.2023	Arcadis	Nog goed te keuren door gemeente	12-7-2023
	11.1.1	Bijlagen onderzoek luchtkwaliteit zandhandel - 12.07.2023	Arcadis	Nog goed te keuren door gemeente	12-7-2023
12. Trillingen	12.1	Beschouwingen trillingen zandhandel definitief 15.06.2023	Arcadis	Definitief	15-6-2023
	12.1.1	Bijlage A Quicksan trillingen	Arcadis	Definitief	8-10-2021
	12.1.2	Bijlage B rapporten trillingsmetingen	art.5.1-2e opdracht van Arcadis	Definitief	
		Bijlage B1 Rapport Trillingsmeting Marconiweg 18 D78455-001	art.5.1-2e opdracht van Arcadis	Definitief	5-1-2022
		Bijlage B2 Rapport Trillingsmeting Marconiweg 19 D78455-001	art.5.1-2e opdracht van Arcadis	Definitief	3-2-2022
		Bijlage B3 Rapport Trillingsmeting Rotterdamseweg 402 D78455-001	art.5.1-2e opdracht van Arcadis	Definitief	5-1-2022
		Bijlage B4 Rapport Trillingsmeting Schieweg 15 D78455-001	art.5.1-2e opdracht van Arcadis	Definitief	5-1-2022
		Bijlage B5 Rapport Trillingsmeting Teslaweg 5 D78455-001	art.5.1-2e opdracht van Arcadis	Definitief	5-1-2022
	12.1.3	Bijlage C_bepaling invloedsgebied_V2	Arcadis	Definitief	8-10-2021
13. Milieuzonering	13.1	Advies milieuzonering zandhandel	Arcadis	Nog aan te passen	23-3-2022
14. MER	14.1	Aanmeldnotitie MER Vebreding Delftsche Schie	Arcadis	Nog aan te passen	27-1-2022
15. Inmeting	15.1	2020-06-02_20148500-LKI-01 tm 05_C1	Arcadis	Definitief	2-6-2020
	15.2	2020-06-02_20148500-LKI-01_C1	Arcadis	Definitief	2-6-2020
	15.3	2020-06-02_20148500-LKI-01_C1	Geo Infra B.V. in opdracht van Arcadis	Definitief	2-6-2020
	15.4	2020-06-02_20148500-LKI-02_C1	Geo Infra B.V. in opdracht van Arcadis	Definitief	2-6-2020
	15.5	2020-06-02_20148500-LKI-03_C1	Geo Infra B.V. in opdracht van Arcadis	Definitief	2-6-2020
	15.6	2020-06-02_20148500-LKI-04_C1	Geo Infra B.V. in opdracht van Arcadis	Definitief	2-6-2020
	15.7	2020-06-02_20148500-LKI-05_C1	Geo Infra B.V. in opdracht van Arcadis	Definitief	29-5-2020
	15.8	20148500-H-01.dwg	Arcadis	Definitief	20-6-2020
	15.9	Inmeting drakentanden.dwg	Arcadis	Definitief	20-6-2020

Van: [art.5.1-2e]
 Verzonden: 2023-09-21 15:34:44+00:00
 Aan: [art.5.1-2e]
 CC: [art.5.1-2e] [art.5.1-2e] [art.5.1-2e] [art.5.1-2e] [art.5.1-2e]
 Onderwerp: RE: deelnemer PZH en Delft n aan werkatelier verbreding
 "

 Beste [art.5.1-2e]

De lijn die je beschrijft, wordt uitgewerkt in het programma. [art.5.1-2e] en [art.5.1-2e] zijn er mee aan de slag: programma en documenten voor de voorbereiding en tijdsplanning.

Bij de sessie projectteam zal ik aansluiten. [art.5.1-2e] (projectleider) is met vakantie en het projectteam bestaat uit vele nieuwe teamleden zowel bij Delft als bij PZH. [art.5.1-2e] sluit er niet bij aan.

Sessie 2 en 3

Deze worden samengevoegd; duur 1 uur. [art.5.1-2e] bespreekt met [art.5.1-2e] of deze sessie 11.15 uur tot 12.15 uur kan. Ik hoop dat je daarmee meer richting hebt om vanuit Delft collega's uit te nodigen en voor te bereiden.

Vanuit PZH zijn [art.5.1-2e] en ik aanwezig en PZH meedenkers met kennis van middelen en ruimtelijke ontwikkelingen/ out of the box.

Vanuit projectteam PZH zijn [art.5.1-2e] en [art.5.1-2e] aanwezig.

Laat even weten wie voor de sessies 2 en 3 vanuit Delft aanwezig zijn.

met vriendelijke groet

[art.5.1-2e]

Van: [art.5.1-2e] <[art.5.1-2e@delft.nl]>
 Verzonden: donderdag 21 september 2023 10:57
 Aan: [art.5.1-2e] <[art.5.1-2e@pzh.nl]>
 CC: [art.5.1-2e] <[art.5.1-2e@Delft.nl]>; [art.5.1-2e] <[art.5.1-2e@pzh.nl]>; [art.5.1-2e] <[art.5.1-2e@Delft.nl]>; [art.5.1-2e] <[art.5.1-2e@pzh.nl]>
 Onderwerp: RE: deelnemer PZH en Delft n aan werkatelier verbreding

Beste [art.5.1-2e]

Qua programmering zie ik even een driedeling waarbij ik als opdrachtgever bij eerste deel niet aanwezig ben.

Eerste deel vooral de projectteam bij elkaar

En dan op strategischer niveau met elkaar aan tafel over punten 2 en 3 waarbij mi niet gehele projectteam bij hoeven. Als dit verwerkt kan worden in de programma en verdeling van tijd dan kunnen wij ook gericht collega's uitnodigen en voorbereiden.

Hartelijke groet,

[art.5.1-2e]

Van: [art.5.1-2e] <[art.5.1-2e@pzh.nl] <mailto:[art.5.1-2e@pzh.nl]> >
 Verzonden: maandag 18 september 2023 09:09
 Aan: [art.5.1-2e] <[art.5.1-2e@delft.nl] <mailto:[art.5.1-2e@delft.nl]> >; [art.5.1-2e] <[art.5.1-2e@pzh.nl] <mailto:[art.5.1-2e@pzh.nl]> >
 CC: [art.5.1-2e] <[art.5.1-2e@pzh.nl] <mailto:[art.5.1-2e@pzh.nl]> >
 Onderwerp: deelnemer PZH en Delft n aan werkatelier verbreding
 Urgentie: Hoog

Dag art.5.1-2e en art.5.1-2e

Kunnen jullie meedenken wie van Delft en PZH uitgenodigd moeten worden voor de werkateliers?

De bestuurders hebben gevraagd vanuit verschillende perspectieven de mogelijke oplossing(srichtingen) te verkennen.

Het is kort dag, een eerste planning is dat een tussenstand op 12 okt gereed.

Graag snel jullie reactie wat ik vergeten ben uit het B0, voorstel van medewerkers en deze evt vrijmaken.

Zoeken, verkennen aan welke knoppen we kunnen draaien, wat is het gevolg financieel/kwaliteit/doelen

* Wat is te versoberen, faseren, niet doen, prioriteren, binnen het project.

* PZH: iig art.5.1-2e art.5.1-2e art.5.1-2e art.5.1-2e art.5.1-2e (projectfinancien).
* Delft:

* Welke subsidies/Rijk, SPUK kunnen (nog) in zetten/aanpassen.

Woningen de Jong

* PZH.....(subsidies/SPUK deskundige) ...
* Delft.....

* Out of the box

"Taartvergroten" Kruithuisweg. Woningen TU campus....., IDD, zandhandel.....

* PZH: kernteam breed. art.5.1-2e art.5.1-2e.
* Delft:

Tijdspad "bespreken tussenstand 27 okt met bestuurders "

* 23 okt tussenstand bespreken bij PO's
* 12 okt aanleveren voor PO
* 6-12 okt verwerken resultaten werkateliers
* 28 sept-5 okt werkateliers
* 14- 21 sept

* uitwerken ateliers

* 1-2 sessies/ op 1 dag over verdeeld over dagen dagen
* Documenten en voorbereidingen
* Wie uitnodigen
* Vorm?

* 20 sept safe the day's uit

Aan dit e-mailbericht kunnen geen rechten worden ontleend. Dit bericht is uitsluitend bestemd voor de geadresseerde(n). De Gemeente Delft staat niet in voor de juiste en volledige overbrenging van de inhoud van een verzonden e-mail, noch voor de tijdige ontvangst ervan.
"

Van: art.5.1-2e
 Verzonden: 2023-09-21 16:53:47+00:00
 Aan: art.5.1-2e art.5.1-2e art.5.1-2e art.5.1-2e
 CC:
 Onderwerp: FW: tekst voor uitsturen van programma
 "

Nog geen reactie ontvangen van art.5.1-2e Pas de strekking van de tekst gerust aan, aan de tekststijl van het programma

PS svz belronde naar pzh collega's voor sessie 2: 7 gebeld , 7 met vakantie of vanwege persoonlijke omstandigheden even niet werkzaam.

Van: art.5.1-2e
 Verzonden: donderdag 21 september 2023 15:57
 Aan: art.5.1-2e <art.5.1-2e@pzh.nl>
 Onderwerp: tekst voor uitsturen van programma
 Urgentie: Hoog

Tekst voor het programma:

Sessie 2 Oplossingsmogelijkheden voor extra middelen van derden en out of de box.

Toelichting:

De bestuurders van Delft en PZH hebben het project Verbreding Delftse Schie de opdracht gegeven om voor budgettekort met oplossingsrichtingen te komen. Naast de mogelijkheden binnen project is, is gevraagd om te kijken naar mogelijkheden van middelen via regelingen Rijk, Regio. Ook zijn out of box oplossingsrichtingen gevraagd.

In deze sessie halen we alle ideeën op en bespreken we de (on) mogelijkheden/ gevolgen in ieder geval ruimtelijk, financieel, het definitieve ontwerp, bestemmingsplan en

Zoiets

"

"Van: [art.5.1-2e]
 Verzonden: 2023-09-22 11:32:59+00:00
 Aan: [art.5.1-2e] [art.5.1-2e] [art.5.1-2e]
 "CC": [art.5.1-2e] [art.5.1-2e]; [art.5.1-2e] [art.5.1-2e]
 Onderwerp: RE: Herzien offerte VDS
 "

Beste [art.5.1-2e]

Ik heb bij de firma Baas een nadere specificatie opgevraagd van de kosten in de offerte maar ik krijg geen verdere onderbouwing hiervan (zie ook onderstaande mailwisseling).

De prijzen per proefsleuf in de oude en nieuwe offerte zijn respectievelijk circa [art.5.1-1c]

Volgens de firma Baas is dit te wijten aan de beheersmaatregelen t.b.v. de (sterk) verontreinigde grond en ze vinden dat ze een marktconforme offerte hebben uitgebracht.

Ik heb geïnformeerd naar andere methodes van dieptebepaling om de kosten te drukken maar deze methodes zullen niet betrouwbaar genoeg en omslachtig zijn.

Momenteel zijn bedrijven als Baas B.V. erg druk en vallen de prijzen dus hoger uit dan normaal.

Het lijkt me goed om binnen afzienbare tijd een overleg in te plannen om te bespreken wat de vervolgstappen zijn.

Met vriendelijke groet,

[art.5.1-2e]

[art.5.1-2e]

Arcadis Nederland B.V.

Mercatorplein 1 | 5223 LL 's-Hertogenbosch | Nederland

M + [art.5.1-2e]

www.arcadis.com <[https://eur03.safelinks.protection.outlook.com/?url=http%3A%2F%2Fwww.arcadis.com%2F&data=05%7C01%7\[art.5.1-2e\]40pzh.nl%7Cf5341e389b60446b2a3608dbbb4eeb3f%7C6d99bc288f284a73a50163a8e1eb3040%7C0%7C0%7C638309719871715586%7CUnknown%7CTWFpbGZsb3d8eyJWIjoiMC4wLjAwMDAiLCJQIjoiV2luMzIiLCJBTiI6IjEkaWwiLCJXVCI6Mn0%3D%7C3000%7C%7C%7C&sdata=04JHdVU1Cuoehvc%2F2Ki%2Fxxm5hjAbgj4GJvZLMzLqesQ%3D&reserved=0](https://eur03.safelinks.protection.outlook.com/?url=http%3A%2F%2Fwww.arcadis.com%2F&data=05%7C01%7[art.5.1-2e]40pzh.nl%7Cf5341e389b60446b2a3608dbbb4eeb3f%7C6d99bc288f284a73a50163a8e1eb3040%7C0%7C0%7C638309719871715586%7CUnknown%7CTWFpbGZsb3d8eyJWIjoiMC4wLjAwMDAiLCJQIjoiV2luMzIiLCJBTiI6IjEkaWwiLCJXVCI6Mn0%3D%7C3000%7C%7C%7C&sdata=04JHdVU1Cuoehvc%2F2Ki%2Fxxm5hjAbgj4GJvZLMzLqesQ%3D&reserved=0)>

Van: [art.5.1-2e] <[art.5.1-2e]@baasbv.nl>

Verzonden: Friday, 22 September 2023 09:28

Aan: [art.5.1-2e] <[art.5.1-2e]@arcadis.com>; [art.5.1-2e] <[art.5.1-2e]@baasbv.nl>; [art.5.1-2e] <[art.5.1-2e]@baasbv.nl>

CC: [art.5.1-2e] <[art.5.1-2e]@arcadis.com>; [art.5.1-2e] <[art.5.1-2e]@arcadis.com>; [art.5.1-2e] <[art.5.1-2e]@arcadis.com>

Onderwerp: RE: Herzien offerte VDS

Goedemorgen [art.5.1-2e]

Het klopt dat deze extra kosten te maken hebben met de bodemgesteldheid.

Door Arcadis is er een bestaand bodemonderzoek aangeleverd met daarbij de vermelding dat alleen op de 2e locatie een bodemverontreiniging geconstateerd was.

Naar aanleiding van dit bodemonderzoek heeft onze KAM afdeling dit bodemonderzoek beoordeeld en zelf een onderzoek gedaan.

Hieruit blijkt dat het gehele onderzoeksgebied ernstig verontreinigd is en niet alleen de 2e locatie.

Hieruit volgt dat wij voor deze werkzaamheden extra beheersmaatregelen moeten nemen om onze medewerkers veilig en gezond te kunnen laten werken.

Dit extra onderzoek en de te nemen beheersmaatregelen heeft Baas B.V. marktconform afgeprijsd, en vinden dat gezien de werkzaamheden en de bijbehorende risico's een juiste offerte is uitgebracht.

Met betrekking tot jouw vraag of er andere mogelijkheden zijn om kabel/leiding dieptes te bepalen kan ik je mededelen dat die er wel zijn maar.....

Deze metingen zullen heel sterk afhankelijk zijn van de te gebruiken apparatuur en zullen niet nauwkeurig genoeg zijn t.o.v. een proefsleuf, met alle gevolgen van dien en een grotere kans op schades.

Voor dieptemetingen moet er tevens een signaal van een zender in de bestaande kabels gekoppeld worden, en hiervoor zal je dan ook in de KPN centrales en Stedin stations moeten wezen wat het geheel allen maar lastiger maakt.

Dus dit lijkt ons geen goede oplossing voor jullie uitvraag.

Ik hop jou hiermee voldoende te hebben geïnformeerd.

Met vriendelijke groet,

art.5.1-2e

Engineer

Baas B.V. | Essebaan 71, 2908 LJ Capelle aan den IJssel | Postbus 462, 2900 AL Capelle aan den IJssel

art.5.1-2e

<https://eur03.safelinks.protection.outlook.com/?url=https%3A%2F%2Fwww.baasbv.nl%2F&data=05%7C01%7 [art.5.1-2e] 40pzh.nl%7Cf5341e389b60446%7C6d99bc288f284a73a50163a8e1eb3040%7C0%7C0%7C638309719871715586%7CUnknown%7CTWFpbGZsb3d8eyJWIjojMC4wLjAwMDAiLCJQIjoiV2luMzIiLCJBTiI6Ikk1haWwiLCJXVCI6Mn0%3D%7C3000%7C%7C%7C&sdata=y2RA2NAG27HNd2A9l9kUz2pJY3wvNLiEwglxnqbkVI0%3D&reserved=0>

Disclaimer <https://eur03.safelinks.protection.outlook.com/?url=https%3A%2F%2Fwww.baasbv.nl%2F disclaimer&data=05%7C01% [art.5.1-2e] 40pzh.nl%7Cf5341e389b60446b2a3608dbbb4eeb3f%7C6d99bc288f284a73a50163a8e1eb3040%7C0%7C0%7C638309719871715586%7CUnknown%7CTWFpbGZsb3d8eyJWIjojMC4wLjAwMDAiLCJQIjoiV2luMzIiLCJBTiI6Ikk1haWwiLCJXVCI6Mn0%3D%7C3000%7C%7C%7C&sdata=1gzzli8wNueN8x8z7C%2B%2FbiumjfvKCyIBZIH%2B62zNPBQ%3D&reserved=0> | Voorwaarden Inkoop/Verkoop
<https://eur03.safelinks.protection.outlook.com/?url=https%3A%2F%2Fwww.baasbv.nl%2Fvoorwaarden-integriteit&data=05%7C01%7 [art.5.1-2e] 40pzh.nl%7Cf5341e389b60446b2a3608dbbb4eeb3f%7C6d99bc288f284a73a50163a8e1eb3040%7C0%7C0%7C638309719871715586%7CUnknown%7CTWFpbGZsb3d8eyJWIjojMC4wLjAwMDAiLCJQIjoiV2luMzIiLCJBTiI6Ikk1haWwiLCJXVCI6Mn0%3D%7C3000%7C%7C%7C&sdata=3IkkPtXy6e2Pc0ZmIMX%2Bv9o1wb7seey2ojt3sodMpyU%3D&reserved=0> | KvK Rotterdam 53743792

Van: [art.5.1-2e] <[art.5.1-2e]@arcadis.com>
 Verzonden: donderdag 21 september 2023 14:40
 Aan: [art.5.1-2e]@baasbv.nl; [art.5.1-2e]@baasbv.nl
 CC: [art.5.1-2e] <[art.5.1-2e]@arcadis.com>; [art.5.1-2e]@arcadis.com
 <[art.5.1-2e]@arcadis.com>
 Onderwerp: RE: Herzien offerte VDS

Goedemiddag [art.5.1-2e]

Ik heb je zojuist tevergeefs proberen te bellen.

Zou je mij een nadere specificatie kunnen geven van de kosten voor de proefsleuven in onderstaande offerte?

Ik krijg op dit moment niet aan de klant uitgelegd waar de extra kosten vandaan komen.

De prijs per proefsleuf is aangepast van [art.5.1-1c] waarbij de originele prijs al aan de hog

Gezien de werkzaamheden genoemd in de offerte kan dit alleen liggen aan de extra maatregelen voor het graven in vervuilde grond of het aanvullende bodemonderzoek.

Zijn er andere methodes van dieptebepaling (radiogolven, signalen door de kabel, etc.) waarmee de kosten kunnen worden gedrukt?

Ik zie je antwoord graag met gepaste spoed tegemoet.

Met vriendelijke groet,

[art.5.1-2e]

[art.5.1-2e]

Arcadis Nederland B.V.

Mercatorplein 1 | 5223 LL 's-Hertogenbosch | Nederland

M + [art.5.1-2e]

www.arcadis.com <<https://eur03.safelinks.protection.outlook.com/?url=http%3A%2F%2Fwww.arcadis.com%2F&data=05%7C01%2F7Cf5341e389b60446b2a3608dbbb4eeb3f%7C6d99bc288f284a73a50163a8e1eb3040%7C0%7C638309719871715586%7CUnknown%7CTWFpbGZsb3d8eyJWIjojMC4wLjAwMDAiLCJQIjoiV2luMzIiLCJBTiI6IjE6IkhawiLCJXVCI6Mn0%3D%7C3000%7C%7C&sdata=o4JHdVU1CuoeHvc%2F2Ki%2Fxxm5hjAbgj4GJvZLMzLqesQ%3D&reserved=0>>

Van: [art.5.1-2e]@baasbv.nl <mailto:[art.5.1-2e]@baasbv.nl> >
 Verzonden: Wednesday, 13 September 2023 10:20
 Aan: [art.5.1-2e] <[art.5.1-2e]@arcadis.com>
 <mailto:[art.5.1-2e]@arcadis.com> >; [art.5.1-2e]@baasbv.nl
 <mailto:[art.5.1-2e]@baasbv.nl> >
 Onderwerp: Herzien offerte VDS

Goedemorgen [art.5.1-2e]

Hierbij de herziene offerte t.b.v. het maken van de proefsleuven en het meten van de gestuurde boringen ter voorbereiding op de werkzaamheden voor het

verbreden van de Delftse Schie.

Mochten er nog vragen zijn hoor ik het graag, anders zien wij de opdracht graag tegemoet.

Met vriendelijke groet,

art.5.1-2e

Engineer

Baas B.V. | Essebaan 71, 2908 LJ Capelle aan den IJssel | Postbus 462, 2900 AL Capelle aan den IJssel

art.5.1-2e

baasbv.nl

art.5.1-2e

baasbv.nl> | www.baasbv.nl

<https://eur03.safelinks.protection.outlook.com/?url=https%3A%2F%2Fwww.baasbv.nl%2F&data=05%7C01% art.5.1-2e 40pzh.nl%7Cf5341e389b60446%7C6d99bc288f284a73a50163a8e1eb3040%7C0%7C0%7C638309719871871803%7CUnknown%7CTWFpbGZsb3d8eyJWIjoimC4wLjAwMDAiLCJQIjoiV2luMzIiLCJBTiI6Ik1haWwiLCJXVCI6Mn0%3D%7C3000%7C%7C&sdata=%2BILrYg9armqhDP1PMw8yOV5nPRE9G4CbyklRaQ9bN1g%3D&reserved=0>

Disclaimer <https://eur03.safelinks.protection.outlook.com/?url=https%3A%2F%2Fwww.baasbv.nl%2F disclaimer&data=05%7C01% art.5.1-2e 40pzh.nl%7Cf5341e389b60446b2a3608dbbb4eeb3f%7C6d99bc288f284a73a50163a8e1eb3040%7C0%7C0%7C638309719871871803%7CUnknown%7CTWFpbGZsb3d8eyJWIjoimC4wLjAwMDAiLCJQIjoiV2luMzIiLCJBTiI6Ik1haWwiLCJXVCI6Mn0%3D%7C3000%7C%7C&sdata=9Uys59aeCzC80fAoiQsk0WM03fjot86oj8h1%2BLvawrQ%3D&reserved=0> | Voorwaarden Inkoop/Verkoop
<https://eur03.safelinks.protection.outlook.com/?url=https%3A%2F%2Fwww.baasbv.nl%2Fvoorwaarden-integriteit&data=05%7C01% art.5.1-2e 40pzh.nl%7Cf5341e389b60446b2a3608dbbb4eeb3f%7C6d99bc288f284a73a50163a8e1eb3040%7C0%7C0%7C638309719871871803%7CUnknown%7CTWFpbGZsb3d8eyJWIjoimC4wLjAwMDAiLCJQIjoiV2luMzIiLCJBTiI6Ik1haWwiLCJXVCI6Mn0%3D%7C3000%7C%7C&sdata=QJNrp07DYUCZqX3IoNxMfddk44rRXgXV5l1JlAsFn88%3D&reserved=0> | KvK Rotterdam 53743792

This email and any files transmitted with it are the property of Arcadis and its affiliates. All rights, including without limitation copyright, are reserved. This email contains information that may be confidential and may also be privileged. It is for the exclusive use of the intended recipient(s). If you are not an intended recipient, please note that any form of distribution, copying or use of this communication or the information in it is strictly prohibited and may be unlawful. If you have received this communication in error, please return it to the sender and then delete the email and destroy any copies of it. While reasonable precautions have been taken to ensure that no software or viruses are present in our emails, we cannot guarantee that this email or any attachment is virus free or has not been intercepted or changed. Any opinions or other information in this email that do not relate to the official business of Arcadis are neither given nor endorsed by it.

This email and any files transmitted with it are the property of Arcadis and its affiliates. All rights, including without limitation copyright, are reserved. This email contains information that may be confidential and may also be

privileged. It is for the exclusive use of the intended recipient(s). If you are not an intended recipient, please note that any form of distribution, copying or use of this communication or the information in it is strictly prohibited and may be unlawful. If you have received this communication in error, please return it to the sender and then delete the email and destroy any copies of it. While reasonable precautions have been taken to ensure that no software or viruses are present in our emails, we cannot guarantee that this email or any attachment is virus free or has not been intercepted or changed. Any opinions or other information in this email that do not relate to the official business of Arcadis are neither given nor endorsed by it.

"

Van: [art.5.1-2e]
 Verzonden: 2023-09-25 10:54:48+00:00
 Aan: [art.5.1-2e] [art.5.1-2e] delft.nl
 CC: [art.5.1-2e] [art.5.1-2e]
 Onderwerp: FW: Hierbij het definitieve concept voor de gezamenlijke bewonersbrief (Verbreding Delftse Schie)
 "

Beste [art.5.1-2e] en [art.5.1-2e]

Graag als bewerkt word-document retourneren naar de PZH. Wij krijgen dit document hier bij de PZH niet geopend.
 Nog even jullie aandacht hiervoor, zal ons concept er nog even bijdoen.
 Hopelijk lukt het binnen 1 à 2 dagen... Alvast bedankt.

Met vriendelijke groet,

[art.5.1-2e]
 Projectmedewerker
 Dienst Beheer Infrastructuur - eenheid Projecten

M [art.5.1-2e]
 E [art.5.1-2e] pzh.nl <mailto:[art.5.1-2e]@pzh.nl>
 www.zuid-holland.nl/contact <https://eur03.safelinks.protect.k.com/?url=http%3A%2F%2Fwww.zuid-holland.nl%2Fcontact&data=05%7C0%7Ca5b4c2ef9b864b160b9908dbbda512b8%7C6d99bc288f284a73a5016%7C0%7C0%7C638312291363379828%7CUnknown%7CTWFpbGZsb3d8eyJWIjoiMC4wLjAwMDAiLCJQIjoiV2luZmZiLCJBTiI6IjEkaWwiLCJXVCI6Mn0%3D%7C3000%7C%7C&sdata=USQa3hue9pATVFPJWDvJyCzVZxjddD6i9T7C6P7uo3M%3D&reserved=0>

Van: [art.5.1-2e] <[art.5.1-2e]@Delft.nl <mailto:[art.5.1-2e]@Delft.nl> >
 Verzonden: maandag 25 september 2023 10:06
 Aan: [art.5.1-2e] <[art.5.1-2e]@pzh.nl <mailto:[art.5.1-2e]@pzh.nl> >; [art.5.1-2e] <[art.5.1-2e]@pzh.nl <mailto:[art.5.1-2e]@pzh.nl> >; [art.5.1-2e] <[art.5.1-2e]@pzh.nl <mailto:[art.5.1-2e]@pzh.nl> >
 CC: [art.5.1-2e] <[art.5.1-2e]@Delft.nl <mailto:[art.5.1-2e]@Delft.nl> >; [art.5.1-2e] [art.5.1-2e] <[art.5.1-2e]@Delft.nl <mailto:[art.5.1-2e]@Delft.nl> >
 Onderwerp: FW: Hierbij het definitieve concept voor de gezamenlijke bewonersbrief (Verbreding Delftse Schie)

Beste [art.5.1-2e] en [art.5.1-2e]
 Bijgaand de laatste opmerkingen van onze communicatieafdeling op de bewonersbrief.

Met vriendelijke groet,

[art.5.1-2e]

Van: [art.5.1-2e]@Delft.nl <mailto:[art.5.1-2e]@Delft.nl> >
 Datum: vrijdag 22 september 2023 om 13:30
 Aan: [art.5.1-2e] [art.5.1-2e] <[art.5.1-2e]@Delft.nl <mailto:[art.5.1-2e]@Delft.nl> >
 Onderwerp: RE: Hierbij het definitieve concept voor de gezamenlijke bewonersbrief (Verbreding Delftse Schie)

Ha [art.5.1-2e]

Bij deze mijn suggesties. Vooral om het iets leesbaarder te maken. Het is een lichte redactieslag...

Vriendelijke groet,

art.5.1-2e

Communicatieadviseur
Besturing, afdeling Communicatie
Gemeente Delft

Stationsplein 1, 2611 BV Delft
Postbus 78, 2600 ME Delft

art.5.1-2e

%2Fwww.delft.nl%2F&data=05%7C01 art.5.1-2e 40pzh.nl
%7Ca5b4c2ef9b864b160b9908dbbda512b8%7C6d99bc288f284a73a50163a8e1eb3040%7C0%7C0%7
C638312291363379828%7CUnknown
%7CTWFpbGZsb3d8eyJWIjojMC4wLjAwMDAiLCJQIjoiV2luMzIiLCJBTiI6Ikk1haWwiLCJXVCI6Mn0%3
D%7C3000%7C%7C%7C&sdata=vNsaQmgdoNu6xXS6xhFdZPstTxGxVuuraCvSD1lD%2BFk
%3D&reserved=0>

Van: art.5.1-2e <art.5.1-2e@Delft.nl> <mailto:art.5.1-2e@Delft.nl> >
Verzonden: vrijdag 22 september 2023 12:52
Aan: art.5.1-2e @Delft.nl
<mailto:art.5.1-2e@Delft.nl> >
Onderwerp: FW: Hierbij het definitieve concept voor de gezamenlijke
bewonersbrief (Verbreding Delftse Schie)

Denk je hier nog aan art.5.1-2e

Met vriendelijke groet,

art.5.1-2e

Projectleider gebiedsontwikkeling

art.5.1-2e

art.5.1-2e delft.nl <mailto:art.5.1-2e@delft.nl>
www.delft.nl <https://eur03.safelinks.protection.outlook.com/?url=https%3A%2F
%2Fmandrillapp.com%2Ftrack%2Fclick%2F30540069%2Fwww.delft.nl%3Fp
%3DeyJWIjojUFpCMkhheTBna21hX045WHMwbG1HVzLQb1F3IiwidiI6MSwicCI6IntcInVcIjozMDU0M
DA20SxcInZcIjoxLWwzI1NGMzY2E2MTc5OGYxNTM3MTgyZDRcIixcInVybF9pZHNcIjpbXCIZMjA4NDdmZmQ2Y
DMYzTYxNWwzI1NGMzY2E2MTc5OGYxNTM3MTgyZDRcIixcInVybF9pZHNcIjpbXCIZMjA4NDdmZmQ2Y
TBkZDFkOTBhZjFkMjlnNmU2NDM3NjE4MjE2NjJlXCJdfSJ9&data=05%7C01% art.5.1-2e 40pzh.nl
%7Ca5b4c2ef9b864b160b9908dbbda512b8%7C6d99bc288f284a73a50163a 7C0%7C0%7
C638312291363379828%7CUnknown
%7CTWFpbGZsb3d8eyJWIjojMC4wLjAwMDAiLCJQIjoiV2luMzIiLCJBTiI6Ikk1haWwiLCJXVCI6Mn0%3
D%7C3000%7C%7C%7C&sdata=euzglOy%2FvoQgtHkkmgIwihJ3Q%2FYOFirB8%2BUWGzb2F7c
%3D&reserved=0>

Stationsplein 1
2611 BV Delft
Postbus 78
2600 ME Delft

Ik ben aanwezig op de dinsdagen en de woensdagen op vrijdag ben ik aanwezig in
overleg

D%7C3000%7C%7C%7C&sdata=BE1JnWBJeHKZsF48XZpydMXREzJabM7VrRt1m4oF5vI
%3D&reserved=0>

Van: [art.5.1-2e] <[art.5.1-2e]@Delft.nl <mailto:[art.5.1-2e]@Delft.nl> >
Verzonden: dinsdag 19 september 2023 13:18
Aan: [art.5.1-2e] <[art.5.1-2e]@pzh.nl <mailto:[art.5.1-2e]@pzh.nl> >
Onderwerp: RE: Hierbij het definitieve concept voor de gezamenlijke
bewonersbrief (Verbreding Delftse Schie)

Beste [art.5.1-2e]
Excuses dat ik geen reactie heb gegeven maar ik ben de afgelopen weken afwezig
geweest wegens een tweetal onverwachte overlijdens in mijn naast kring. Vandaar
dat ik nog niet gereageerd heb.

Kun jij mij de status van de brief nu geven? Hebben jullie het logo al (dat zou
[art.5.1-2e] sturen). Ik zal de brief ook nog even bij ons aan communicatie
voorleggen.

Met vriendelijke groet,

[art.5.1-2e]
Projectleider gebiedsontwikkeling

[art.5.1-2e]

[art.5.1-2e]@delft.nl <mailto:[art.5.1-2e]@delft.nl>
www.delft.nl <https://eur03.safelinks.protection.outlook.com/?url=https%3A%2F%2Fmandrillapp.com%2Ftrack%2Fclick%2F30540069%2Fwww.delft.nl%3Fp%3DeyJzIjoiUFpCMkhheTBna21hX045WHMwbG1HVzLQb1F3IiwidiI6MSwicCI6IntcInVcIjozMDU0MDA2OSxcInZcIjoxLWwzI1NGMzY2E2MTC50GYxNTM3MTgyZDRcIixcInVybf9pZHNcIjpbXCIZmja4NDdmZmQ2YTbkZDFkOTBhZjFkMjlkNmU2NDM3NjE4MjE2N2JlXCJdfSJ9&data=05%7C01% [art.5.1-2e] 40pzh.nl%7Ca5b4c2ef9b864b160b9908dbbda512b8%7C6d99bc288f284a73a50163a8e1eb3040%7C0%7C0%7C638312291363536033%7CUnknown%7CTWFpbGZsb3d8eyJIjoiMC4wLjAwMDAiLCJQIjoiV2luMzIiLCJBTiI6Ikk1haWwiLCJXVCI6Mn0%3D%7C3000%7C%7C%7C&sdata=Ym36ISr1zEPgoep2fH%2FP0MmGySEztWfBqDQJZWZBnDQ%3D&reserved=0>

Stationsplein 1
2611 BV Delft
Postbus 78
2600 ME Delft

Ik ben aanwezig op de dinsdagen en de woensdagen op vrijdag ben ik aanwezig in overleg

Van: [art.5.1-2e] <[art.5.1-2e]@pzh.nl <mailto:[art.5.1-2e]@pzh.nl> >
Verzonden: woensdag 6 september 2023 07:54
Aan: [art.5.1-2e] <[art.5.1-2e]@Delft.nl <mailto:[art.5.1-2e]@Delft.nl> >
Onderwerp: Hierbij het definitieve concept voor de gezamenlijke bewonersbrief
(Verbreding Delftse Schie)

Beste [art.5.1-2e]

Op verzoek van art.5.1-2e art.5.1-2e ontvang je hierbij de brief, zoals we die willen versturen.

Zoals is afgestemd, moet op de brief ook jullie logo rechtsboven nog bij. Heel graag invoegen in de brief en retour naar mij, of mail even apart retour met akkoord op de brief, zoals ik het er zelf nog even in kan kopiëren.

We willen voor het weekend de brief op de bus hebben naar de bewoners. Daarom heel graag per omgaande een reactie.

Alvast bedankt...

Met vriendelijke groet,

art.5.1-2e

Projectmedewerker
Dienst Beheer Infrastructuur - eenheid Projecten

M art.5.1-2e

E art.5.1-2e pzh.nl <mailto : art.5.1-2e pzh.nl>
www.zuid-holland.nl/contact <https://eur03.safelinks.protection.outlook.com/?url=http%3A%2F%2Fwww.zuid-holland.nl%2Fcontact&data=05%7C01%art.5.1-2e 40pzh.nl%7Ca5b4c2ef9b864b160b9908dbbda512b8%7C6d99bc288f284a73a50163art.5.1-2e %7C0%7C0%7C638312291363536033%7CUnknown%7CTWFpbGZsb3d8eyJWIjojMC4wLjAwMDAiLCJQIjoiV2luMzIiLCJBTiI6Ikk1haWwiLCJXVCI6Mn0%3D%7C3000%7C%7C&sdata=BE1JnWBJeHKZsF48XZpydMXREzJabM7VrRt1m4oF5vI%3D&reserved=0>

Aan dit e-mailbericht kunnen geen rechten worden ontleend. Dit bericht is uitsluitend bestemd voor de geadresseerde(n). De Gemeente Delft staat niet in voor de juiste en volledige overbrenging van de inhoud van een verzonden e-mail, noch voor de tijdige ontvangst ervan.

Aan dit e-mailbericht kunnen geen rechten worden ontleend. Dit bericht is uitsluitend bestemd voor de geadresseerde(n). De Gemeente Delft staat niet in voor de juiste en volledige overbrenging van de inhoud van een verzonden e-mail, noch voor de tijdige ontvangst ervan. "

Aan bewoner/eigenaar/gebruiker van het pand
[adres]
[postcode] [woonplaats]

Cont

art.5.1-2e art.5.1-2e

art.5.1-2e

art.5.1-2e@pzh.nl

Provinciehuis

Postbus 90602

2509 LP Den Haag

T 070 - 441 66 11

www.zuid-holland.nl/contact**Datum**

Zie verzenddatum linksonder

Ons kenmerk

PZH-2023-839783414

DOS-2012-0009378

Bijlagen

-

Onderwerp

Stand van zaken project Verbreding Delftse Schie

Geachte heer, mevrouw,

Met deze brief brengen wij u op de hoogte over de laatste stand van zaken van het project Verbreding Delftse Schie.

Van 13 december 2022 tot en met 23 januari 2023 heeft het bestemmingsplan van de gemeente Delft ter inzage gelegen. Hierop zijn diverse zienswijzen ingediend.

Op dit moment is de gemeente Delft nog bezig met de beantwoording van de ingediende zienswijzen. De beantwoording van deze zienswijzen kost echter meer tijd dan vooraf was gepland.

Zodra de beantwoording van de zienswijze is afgerond zal het Bestemmingsplan ter besluitvorming aan de Gemeenteraad worden aangeboden. Degene die een zienswijze hebben ingediend zullen van het besluitvormingsproces in kennis worden gesteld.

De gemeente Delft streeft er naar om de besluitvorming over het bestemmingsplan eind van het jaar 2023 of begin 2024 af te ronden.

Na vaststelling van het Bestemmingsplan in de Gemeenteraad zullen wij u d.m.v. een brief informeren over het verdere proces van het project.

De komende maanden worden door de Provincie Zuid-Holland gebruikt om zaken verder uit te zoeken en de benodigde vergunningen voor te bereiden.

Heeft u na het lezen van deze brief nog vragen. Neem dan gerust contact op met [art.5.1-2e](#) [art.5.1-2e](#) Omgevingsmanager van de Provincie Zuid-Holland via [art.5.1-2e](#) [@pzh.nl](mailto:art.5.1-2e@pzh.nl).

Zij neemt dan contact met u op voor het maken van een afspraak.

Wij verzoeken u in uw correspondentie altijd het nummer DOS-2012-0009378 te vermelden.

Kijk voor meer informatie ook op de website van de Provincie Zuid-Holland, www.zuid-holland.nl/verbredingdelftseschie.

Wij hopen u hiermee voldoende te hebben geïnformeerd,

Hoogachtend,

[art.5.1-2e](#)

[art.5.1-2e](#)

Deze brief is digitaal vastgesteld, hierdoor staat er geen fysieke handtekening in de brief.

Van: [art.5.1-2e]
 Verzonden: 2023-09-25 13:20:33+00:00
 Aan: [art.5.1-2e] van [art.5.1-2e] [art.5.1-2e] [art.5.1-2e]
 CC:
 Onderwerp: FW: Deelnemers werkatelier 27 september.

Van: [art.5.1-2e] <[art.5.1-2e@delft.nl]>
 Verzonden: maandag 25 september 2023 13:18
 Aan: [art.5.1-2e] <[art.5.1-2e@pzh.nl]>; [art.5.1-2e] <[art.5.1-2e@pzh.nl]>
 CC: [art.5.1-2e] <[art.5.1-2e@delft.nl]>
 Onderwerp: RE: Deelnemers werkatelier 27 september.

Ha [art.5.1-2e]

Ik ben er toch de hele dag er bij, juist ook omdat [art.5.1-2e] [art.5.1-2e] niet kan.
 Samen met [art.5.1-2e] vangen we dit op.

[art.5.1-2e] is er niet bij, zij is ook niet hiervoor beschikbaar.

Verder zijn [art.5.1-2e] [art.5.1-2e] er bij en we proberen stedenbouw vrij te spelen. Wellicht dat [art.5.1-2e] (ontwerper openbare ruimte) ook komt. [art.5.1-2e] zal einde dag jullie de lijst toesturen.

Hartelijke groet,

[art.5.1-2e]

Van: [art.5.1-2e] <[art.5.1-2e@pzh.nl] <mailto:[art.5.1-2e@pzh.nl]> >
 Verzonden: maandag 25 september 2023 12:52
 Aan: [art.5.1-2e] <[art.5.1-2e@delft.nl] <mailto:[art.5.1-2e@delft.nl]> >; [art.5.1-2e] <[art.5.1-2e@pzh.nl] <mailto:[art.5.1-2e@pzh.nl]> >
 Onderwerp: Deelnemers werkatelier 27 september.

Beste [art.5.1-2e]

Hierbij een overzicht van de deelnemers aan de sessies TOT NU TOE. Vanuit Delft heb ik nog geen goed overzicht wie aanwezig kunnen zijn. Mogelijk heb ik iets gemist. Graag je reactie en/of deelnemers aan de sessies

De sessie is optimaal als de meeste fysiek aanwezig te zijn.

Vanuit Delft is extra aangemeld

* [art.5.1-2e] Kun je aangeven of jij bij welke of beide sessies aanwezig is?

* [art.5.1-2e] ik neem aan dat zij beschikbaar is om het verslag te maken voor sessie 1 en 2

* Helaas kan het IB, [art.5.1-2e] [art.5.1-2e] niet aanwezig zijn, Is het een idee om [art.5.1-2e] nog een keer te vragen

1 Binnen project en sessie 2 verkrijgen van middelen en van 9.30 tot 11 uur

PZH:

Projectleider: [art.5.1-2e] vervanger [art.5.1-2e] en kennis van hele project en opdrachtgever.

Technisch: [art.5.1-2e] [art.5.1-2e] (DBI, vaarwegen)

Begeleiding: [art.5.1-2e] (technisch begeleider van dag), [art.5.1-2e] begeleider oplossingsrichtingen

Delft

Projectleider : art.5.1-2e

Projectmanager : art.5.1-2e art.5.1-2e geweigerd

Technisch projectleider: ? art.5.1-2e art.5.1-2e

Bestemmingsplan: art.5.1-2e (digitaal)

Verslag art.5.1-2e

Sessie 2 verkrijgen extra middelen, out of the box van 11.15-12.15 uur

Opdrachtgevers: Directeur : art.5.1-2e art.5.1-2e art.5.1-2e

Begeleiding: art.5.1-2e der oplossingsrichtingen

Middelen: SPUK, MRDH, rijk, regio, subsidies, regiodeal, groeifondsen, voorfinanciering

PZH art.5.1-2e art.5.1-2e eerste scan van uit PZH (schriftelijk voor woensdag) e,

Delft art.5.1-2e

Out of the box

PZH Delft

Delfts blauw verzilver, en andere onderzoeken: art.5.1-2e

Mobiliteit/bereikbaarheid: art.5.1-2e

Ruimtelijke ontwikkelingen: art.5.1-2e art.5.1-2e (alleen digitaal)

Economie/Bedrijven: ntb

IDD: allen met vakantie

Met vriendelijke groet

art.5.1-2e

Aan dit e-mailbericht kunnen geen rechten worden ontleend. Dit bericht is uitsluitend bestemd voor de geadresseerde(n). De Gemeente Delft staat niet in voor de juiste en volledige overbrenging van de inhoud van een verzonden e-mail, noch voor de tijdige ontvangst ervan.

"

Van: [art.5.1-2e]
 Verzonden: 2023-09-25 14:40:33+00:00
 Aan: [art.5.1-2e]
 CC: [art.5.1-2e] [art.5.1-2e] [art.5.1-2e]
 Onderwerp: RE: Concept uitnodiging

"
 Hi [art.5.1-2e] [art.5.1-2e]

[art.5.1-2e] merkte net op dat het niet heel relevant was om een toelichting van de sessie te geven. Het is maar net waar je voor kiest, wat vind jij [art.5.1-2e] Voor de rest zitten we volgens mij op een lijn.

Ik weet ook even niet goed hoe het zit met de tussenrapportage. Eigenlijk hebben we daar [art.5.1-2e] even voor nodig. Wellicht dat we dat later kunnen regelen.

Reacties voor de lunch is wel handig, alleen weet ik niet of het verwarrend is als ik nu de uitnodiging nog een keer wijzig en opknip.

Groeten,
 [art.5.1-2e]

Van: [art.5.1-2e] <n . [art.5.1-2e] pzh.nl <mailto:n . [art.5.1-2e] pzh.nl> >
 Verzonden: maandag 25 september 2023 14:15
 Aan: [art.5.1-2e] < [art.5.1-2e] pzh.nl <mailto: [art.5.1-2e] pzh.nl> >
 CC: [art.5.1-2e] van [art.5.1-2e] < [art.5.1-2e] pzh.nl
 <mailto: [art.5.1-2e] pzh.nl> >
 Onderwerp: RE: Concept uitnodiging

HI [art.5.1-2e]

Zie mijn voorstel. Deelnemers nog wel even checken. En de tussenrapportage: is die aan de gedeputeerden? Of aan het B0 Schieoevers?

Beste genodigden,

In deze mail informeren we jullie over het programma en de voorbereiding van de werkateliers aanstaande woensdag 27/9.

Doel van de ateliers:

In verband met een budgettekort voor het project Verbreding Delftse Schie is vanuit het Bestuurlijk Overleg Schieoevers opdracht gegeven om op korte termijn opties af te wegen zodat we de financiën op orde kunnen maken.

Het gaat hierbij om een tekort van 3,9 miljoen. Daarvoor zijn 2 ateliers belegd:

* Atelier 1: Projectinhoudelijk: welke aanpassingen zijn te bedenken met behoud van functionaliteit?

* Atelier 2: Oplossingsmogelijkheden extra middelen en welke out of the box oplossingen zien we?

De uitkomst van woensdag wordt verwerkt in een gezamenlijke feitelijke tussenrapportage (Aan wie??). Hierin zijn de bedachte maatregelen uitgewerkt en voorzien van een advies. Het uitwerken van de maatregelen doen we niet tijdens het atelier. Dit wordt als actie benoemd. De uitwerking vindt plaats in de week volgend op het atelier (tot 5 oktober).

Programma algemeen

Tijd

Onderwerp

Deelnemers Gemeente Delft

Deelnemers PZH

9.30 uur – 11.00 uur

Atelier 1: Projectinhoudelijk

[art.5.1-2e]

[art.5.1-2e] [art.5.1-2e]

[art.5.1-2e]

art.5.1-2e

art.5.1-2e

art.5.1-2e

art.5.1-2e

art.5.1-2e

11.00 uur – 11.15 uur

Korte pauze

11.15 uur – 12.15 uur

Atelier 2: Extra middelen en out of de box

art.5.1-2e

art.5.1-2e

art.5.1-2e

art.5.1-2e

art.5.1-2e

art.5.1-2e

art.5.1-2e

art.5.1-2e

art.5.1-2e

art.5.1-2e

12.15 – 13.00 uur

Lunch

@ [art.5.1-2e](mailto:art.5.1-2e@pzh.nl) <mailto : [art.5.1-2e](mailto:art.5.1-2e@pzh.nl) pzh.nl> : zou een aparte uitnodiging voor de lunch sturen, en vragen om reactie, dan weet je hoeveel lunch je moet reserveren)

Programma atelier 1: Projectinhoudelijk

Onderdeel

Toelichting

Duur (indicatie):

Opening

Opening en doel

10 min

Toelichting werkvorm

Toelichting op de werkvorm

5 min

Aan het werk (1)!

Aan het werk in groepjes.

Maatregelen bedenken die kunnen leiden tot kostenbesparing

20 min

Koffiepauze

5 min

Toelichting criteria

5 min

Aan het werk (2)!

Aan het werk in groepjes

Beoordelen van de maatregelen op een aantal criteria

20 min

Plenair bespreken

Gezamenlijk bespreken van maatregelen en beoordeling. Live verwerken in een tabel.

20 min

Afsluiting

Acties en actiehouders benoemen voor het uitwerken van de maatregelen t.b.v. de tussenrapportage.

5 min

Ter voorbereiding op atelier 1 in de bijlage de volgend documenten:

1. Definitief ontwerp (DO)

2. Kaart van huidige situatie in Schieoevers m.b.t. project Verbreding Delftse Schie

3. Lijst met grove kostenindicatie m.b.t. project Verbreding Delftse Schie

Programma atelier 2: Extra middelen en out of de box

Onderdeel

Toelichting

Duur (indicatie):

Opening

Opening en doel (art.5.1-2e

5 min

Toelichting werkvorm

Toelichting op de werkvorm art.5.1-2e

5 min

Aan het werk!

Individuele brainstorm voor (1) extra middelen en (2) out of the box

20 min

Plenair bespreken

Gezamenlijk bespreken opgehaalde ideeën

20 min

Afsluiting

Acties en actiehouders benoemen feitelijke tussenrapportage

5 min

Groet,

art.5.1-2e

art.5.1-2e

art.5.1-2e

art.5.1-2e

Van: art.5.1-2e <art.5.1-2e pzh.nl <mailto : art.5.1-2e pzh.nl> >

Verzonden: maandag 25 september 2023 13:20

Aan: art.5.1-2e <art.5.1-2e pzh.nl <mailto : art.5.1-2e pzh.nl> >; art.5.1-2e

< art.5.1-2e pzh.nl <mailto : art.5.1-2e pzh.nl> >; art.5.1-2e van art.5.1-2e

< art.5.1-2e pzh.nl <mailto : art.5.1-2e pzh.nl> >; art.5.1-2e

<n. art.5.1-2e pzh.nl <mailto:n . art.5.1-2e pzh.nl> >

Onderwerp: RE: Concept uitnodiging

Zojuist mail ontvangen van art.5.1-2e met namen. stuurik zo door

Ha,

Ik moet over 5 min weg

Er staat veel in, soms wat door elkaar. graag strakker maken. Kijk er samen nog een keer naar.

Het programma is def. Bouw het op met alle info van sessie 1 bij sessie 1 . noem de sessie bij naam .

Let even op teksten bijv achter de schermen , niet opschrijven zie blauwe accenten

En neem in de uitnodiging op dat voorbereiden helpt om snel tot de juiste gesprek te komen.

Ik zie graag nog een nieuwe versie . Ik probeer tussen mij overleggen op locatie vanmiddag er nog maar te kijken. Ander wordt het pas nar 1900 uur.

Van: art.5.1-2e <art.5.1-2e pzh.nl <mailto : art.5.1-2e pzh.nl> >

Verzonden: maandag 25 september 2023 12:52

Aan: art.5.1-2e <art.5.1-2e pzh.nl <mailto : art.5.1-2e pzh.nl> >; art.5.1-2e

art.5.1-2e < art.5.1-2e pzh.nl <mailto : art.5.1-2e pzh.nl> >; art.5.1-2e van art.5.1-2e

< art.5.1-2e pzh.nl <mailto : art.5.1-2e pzh.nl> >; art.5.1-2e

art.5.1-2e art.5.1-2e pzh.nl <mailto : art.5.1-2e pzh.nl> >

Onderwerp: Concept uitnodiging

Hi allen,

Dit is mijn concept voor de uitnodiging, graag jullie opmerkingen. In hoeverre de mensen van de gemeente Delft aanwezig zullen zijn die in de lijst staan weet

ik nog niet, het is de lijst met mensen die ik van art.5.1-2e heb gekregen.

Verder ben ik nog bezig met Arcadis. Status is dat ik nog niet weet of er iemand bij kan zijn, ik ga twee potentiële deelnemers benaderen.

art.5.1-2e en art.5.1-2e we hebben even een voorzet gedaan voor de werkvorm van het 2de atelier. Als jullie nog aanvullingen hebben dan hoor ik dat graag.

Beste genodigden,

Achter de schermen zijn we druk bezig met het organiseren van de werkateliers voor aankomende woensdag, we houden jullie daarom graag op de hoogte van de laatste ontwikkelingen.

Programma

Zoals jullie wellicht al hadden gezien is er al een opzet van het programma in de uitnodiging, de laatste versie van dit programma is als volgt: dit begrijp ik niet helemaal

Toelichting/opening (art.5.1-2e 5 min

Doel; Financiën op orde d.m.v. versoering/faseringen (art.5.1-2e 5 min

Werkvorm art.5.1-2e 5 min

Interactieve werkvorm; Bedenk maatregelen 20 min

Koffiebreak 5 min

Toelichting criteria; functionaliteiten, BP en vergunningen, Geld, Tijd/fasering art.5.1-2e 5 min

Interactieve werkvorm; Beoordeling op criteria 20 min

Toelichting en verwerken van maatregelen; Alle maatregelen afgaan en bespreken 20 min

Afsluiting atelier 1; acties en vervolg 5 min

Intermissie 15 min

Toelichting/opening (art.5.1-2e 5 min sessie 2?

Doel; Financiën op orde d.m.v. extra's of out of the box (art.5.1-2e 5 min

Werkvorm (art.5.1-2e 5 min

Interactieve werkvorm; Brainstorm ideeën individueel (extra/out of the box) flip overs of post its 20 min

Ophalen ideeën 5 min

Ideeën afgaan, bespreken en acties bepalen 20 min

Afsluiting atelier 2; acties en vervolg 5 min

Lunch

Rolverdeling

Voorzitter: art.5.1-2e art.5.1-2e (PZH)

Notulen: art.5.1-2e (PZH) , art.5.1-2e (Gemeente Delft) het is of art.5.1-2e of art.5.1-2e niet beide

Moderator/ondersteuning: art.5.1-2e (PZH)

Deelnemers atelier 1:

art.5.1-2e art.5.1-2e art.5.1-2e (PZH)

art.5.1-2e (PZH)

art.5.1-2e (PZH)

art.5.1-2e (Gemeente Delft)

art.5.1-2e art.5.1-2e (Gemeente Delft)

art.5.1-2e (Gemeente Delft)

art.5.1-2e (Gemeente Delft)

Deelnemers atelier 2:

art.5.1-2e (PZH)

art.5.1-2e (PZH)

art.5.1-2e (PZH)

art.5.1-2e (PZH)

art.5.1-2e art.5.1-2e PZH)
 art.5.1-2e (Gemeente Delft)
 art.5.1-2e (Gemeente Delft)
 art.5.1-2e (Gemeente Delft)
 art.5.1-2e art.5.1-2e Gemeente Delft)

Documenten

Atelier 1:

Definitief ontwerp (D0)

Kaart van huidige situatie in Schieoevers m.b.t. project Verbreding Delftse Schie

Lijst met grove kostenindicatie m.b.t. project Verbreding Delftse Schie

Atelier 2:

/

Doel

Om nogmaals even kort samen te vatten;

In verband met een budgettekort voor het project Verbreding Delftse Schie is vanuit het Bestuurlijk Overleg Schieoevers opdracht gegeven om op korte termijn opties af te wegen zodat we de financiën op orde kunnen maken.

Het gaat hierbij om een tekort van 3,9 miljoen.

Hiervoor willen we gezamenlijke werkateliers organiseren waarbij we willen kijken hoe we de financiering rond kunnen krijgen.

* Dit kan door aanpassingen in het ontwerp (atelier 1),

* Extra financiering/subsidies en door op een andere manier te financieren/out of the box (atelier 2).

Tijdspad

5 oktober: Een tussenrapportage van de actiehouders met een verdere verkenning van bedachte ideeën/maatregelen

5 oktober - 12 oktober: Verder uitwerken van tussenrapportage

12 oktober - 23 oktober: Voorbereiding stukken PZH & gemeente Delft

27 oktober: BO Schieoevers

Verdere wijzigingen worden onder de uitnodiging vermeld tenzij dit anders wordt gecommuniceerd.

Energieke groeten,

art.5.1-2e

art.5.1-2e

M art.5.1-2e

E art.5.1-2e pzh.nl <mailto : art.5.1-2e pzh.nl>

www.zuid-holland.nl/contact <https://eur03.safelinks.protection.outlook.com/?

url=http%3A%2F%2Fwww.zuid-holland.nl%2Fcontact&data=05%7C01%7 art.5.1-2e

%40pzh.nl%7C8d14e67676bf41ddcf1d08dbbdc49c3d

%7C6d99bc288f284a73a50163a8e1eb3040%7C0%7C0%7C638312424370763297%7CUnknown

%7CTWFpbGZsb3d8eyJWIjojMC4wLjAwMDAiLCJQIjoiV2luMzIiLCJBTiI6Ikk1haWwiLCJXVCI6Mn0%3

D%7C3000%7C%7C%7C&sdata=auLR7MT3W8g%2F%2FZVUnFbBU

%2FGCnnB5efj0cw9VaIhx6N0%3D&reserved=0>

Werkdagen: ma, di, wo, do, vr

Krachtig Zuid-Holland.

"



Verslag

Contact

art.5.1-2e art.5.1-2e

art.5.1-2e @pzh.nl

Vergadering van

Voortgang project Verbreding Delftse Schie

Vergaderdatum

26 september 2023

Datum

2 oktober 2023

Ons kenmerk

-

Aanwezig

art.5.1-2e art.5.1-2e, art.5.1-2e, art.5.1-2e, art.5.1-2e art.5.1-2e, art.5.1-2e art.5.1-2e art.5.1-2e
art.5.1-2e, art.5.1-2e

Afwezig

art.5.1-2e (vakantie)

Kopie aan

Alle deelnemers

Zienswijzen

Er zijn zienswijzen ingediend over stikstof en luchtkwaliteit. De beantwoording hiervan loopt via art.5.1-2e. Hiervoor is tevens de hulp van Arcadis ingeroepen.

Er volgt nog een gesprek met Combi-Ster. art.5.1-2e zal informeren bij art.5.1-2e hoe het precies zit. Er blijkt bij de gem. Delft geen toezegging te zijn gedaan de beantwoording van de zienswijzen te delen met Comb-Ster. Met dit bedrijf zal alleen gesproken worden over technische zaken m.b.t. trillingen en stikstof.

Stikstof

Voor deze kwestie wordt het ODH geraadpleegd. ODH heeft aangegeven dat het genoemd moet worden bij het verplaatsen van bedrijven. art.5.1-2e van Arcadis zal hiervoor een doorrekening maken. Na 5 oktober a.s. volgt de nieuwe Aerius-berekening.

Binnen de aanlegfase stikstof apart te berekenen. De ligplaatsen vallen buiten "onderhoud".

Omgevingsbrief

De brief ligt nog ter beoordeling bij de gem. Delft. De brief dient uiterlijk 25 september verstuurd te worden. Graag nog met aanpassingen/wijzigingen retour sturen naar de provincie.

Overeenkomst met Zandhandel Van der Waal

Het toekennen van een financiële bijdrage aan Van der Waal door de PZH wordt mogelijk als staatssteun gezien. De gem. Delft gaat bekijken hoe dit het beste vormgegeven kan worden. Klopt de destijds opgestelde SOK nog? Hierover vindt volgende week een juridisch gesprek plaats tussen PZH en Delft. De uitkomst van dit gesprek wordt afgewacht.

Financiën

Dit onderwerp wordt behandeld tijdens de werkateliers die plaatsvinden op woensdag 27 september a.s.

Datum

2 oktober 2023

Ons kenmerk

-

Drakentanden (anti-tankwal)

[art.5.1-2e](#) meldt dat dit op 26 september wordt besproken bij de (afdeling/bureau) Erfgoed bij de gem. Delft voor een mogelijke subsidie. De constructie zelf is al eerder verplaatst.

Best collega's

Vanuit team Verbreding Delftse Schie zien wij terug op een productief werkatelier en een goede sfeer.

Het is mooi om te zien hoe we ons als collectief mobiliseren om de uitdaging aan te gaan.

Dank voor jullie inzet en de bereidheid om op zeer korte termijn tijd vrij te maken.

Natuurlijk is het nu ook van belang om het momentum vast te houden en de ideeën verder uit te werken.

Bijgevoegd is het verslag en de ideeën die zijn opgehaald.

Ik heb uit de memo onderstaande acties en planning uitgelicht. Klopt het niet of zie je het anders laat z.s.m. weten zodat we op tijd een aanscherping kunnen doen.

Afspraken

- * PZH maakt verslag en werkt de opgehaalde info uit.
- * Delft en PZH laten weten wat er ontbreekt in verslag en uitwerking (tabellen verder op) en komen met verbeteringen /verbetervoorstellen.
- * In de sessie is afgesproken dat teamleden die ervan zijn, al aan de slag gaan met de uitwerking en een conceptadvies aan de bestuurders opstellen.
- * [art.5.1-2e](#) heeft zo goed mogelijk actiehouders genoemd. Als dat niet klopt graag en voorstel wie het dan wel is. Verzoek aan jullie om samen af te spreken de ideeën uit te werken.
- * Vragen aan Arcadis;
 - * [art.5.1-2e](#) wat van de maatregelen/ideeën al langs is gekomen en wat de reden is geweest dat het niet is gedaan.
 - * [art.5.1-2e](#) en eventueel [art.5.1-2e](#) maken een inschatting van de kosten van een maatregel, voorkeur in bandbreedte. PS de schatting bijgevoegd bij de agenda zijn grof en kunnen mogelijk beter.

Planning

- 6 oktober aanleveren informatie vanuit info voor rapportage bij [art.5.1-2e](#)
- 9-10- 11 oktober opstellen gezamenlijke tussenrapportage, agenda met toelichting 27 okt
- 12 oktober aanleveren bij PO's
- 16- 20 oktober herfstreces, vakantie
- 23 oktober bespreking tussenrapportage in PO's
- 27 oktober bestuurlijk overleg

Nogmaals bedankt voor jullie bijdrage en ik kijk uit naar onze verdere uitwerkingen.

Goed weekend!

Energieke groeten,

[art.5.1-2e](#)

[art.5.1-2e](#)

M [art.5.1-2e](#)

E [art.5.1-2e](#) pzh.nl <mailto : [art.5.1-2e](#) pzh.nl>

www.zuid-holland.nl/contact <[art.5.1-2e](https://eur03.safelinks.protection.outlook.com/?url=http%3A%2F%2Fwww.zuid-holland.nl%2Fcontact&data=05%7C01%

Werkdagen: ma, di, wo, do, vr

Krachtig Zuid-Holland.

"



Van: art.5.1-2e
 Verzonden: 2023-10-02 09:39:05+00:00
 Aan: art.5.1-2e ; art.5.1-2e art.5.1-2e art.5.1-2e art.5.1-2e
 CC: art.5.1-2e art.5.1-2e art.5.1-2e
 Onderwerp: RE: Verslag werkateliers PZH x gemeente Delft
 "

Hallo,

Ik heb even snel door alle maatregelen gekeken en er mijn opmerkingen bij gezet. Helaas zijn er weinig echt kansrijke oplossingen om het budget gat de dichtten (in mijn ogen).

Voor de maatregel verkopen van de verbreding aan het Rijk, ben ik wel benieuwd hoe jullie dit voor je zien op een provinciale vaarweg. Ik kan mij hier vrij weinig bij voorstellen.

Hopelijk hebben jullie wat aan mijn opmerkingen en succes met verder uitwerken.

Groeten, art.5.1-2e

Van: art.5.1-2e <art.5.1-2e@pzh.nl>
 Verzonden: vrijdag 29 september 2023 17:47
 Aan: art.5.1-2e <art.5.1-2e@pzh.nl>; art.5.1-2e@Delft.nl>; art.5.1-2e@delft.nl>; art.5.1-2e@pzh.nl>; art.5.1-2e@pzh.nl>; art.5.1-2e@pzh.nl>; art.5.1-2e@pzh.nl>; art.5.1-2e@pzh.nl>; art.5.1-2e@pzh.nl>; art.5.1-2e@pzh.nl>; art.5.1-2e@pzh.nl>; art.5.1-2e@pzh.nl>; art.5.1-2e@delft.nl>; art.5.1-2e@delft.nl>; art.5.1-2e@delft.nl>; art.5.1-2e@arcadis.com>; van art.5.1-2e@arcadis.com>
 Onderwerp: Verslag werkateliers PZH x gemeente Delft
 Urgentie: Hoog

Best collega's

Vanuit team Verbreding Delftse Schie zien wij terug op een productief werkatelier en een goede sfeer.

Het is mooi om te zien hoe we ons als collectief mobiliseren om de uitdaging aan te gaan.

Dank voor jullie inzet en de bereidheid om op zeer korte termijn tijd vrij te maken.

Natuurlijk is het nu ook van belang om het momentum vast te houden en de ideeën verder uit te werken.

Bijgevoegd is het verslag en de ideeën die zijn opgehaald.

Ik heb uit de memo onderstaande acties en planning uitgelicht. Klopt het niet of zie je het anders laat z.s.m. weten zodat we op tijd een aanscherping kunnen doen.

Afspraken

- * PZH maakt verslag en werkt de opgehaalde info uit.
- * Delft en PZH laten weten wat er ontbreekt in verslag en uitwerking (tabellen verder op) en komen met verbeteringen /verbetervoorstellen.
- * In de sessie is afgesproken dat teamleden die ervan zijn, al aan de slag gaan met de uitwerking en een conceptadvies aan de bestuurders opstellen.
- * art.5.1-2e heeft zo goed mogelijk actiehouders genoemd. Als dat niet klopt graag en voorstel wie het dan wel is. Verzoek aan jullie om samen af te spreken de ideeën uit te werken.
- * Vragen aan Arcadis;

Verslag Werkatelier budgettekort Verbreding Delftse Schie, dd 27 september 2023

Deelnemers

Sessie 1

PZH: art.5.1-2e art.5.1-2e art.5.1-2e art.5.1-2e art.5.1-2e
an art.5.1-2e art.5.1-2e
Delft: art.5.1-2e art.5.1-2e art.5.1-2e art.5.1-2e art.5.1-2e
Arcadis art.5.1-2e

Sessie 2, aangesloten zijn

Delft: art.5.1-2e
PZH: art.5.1-2e art.5.1-2e art.5.1-2e

Doel van de ateliers:

In verband met een budgettekort voor het project Verbreding Delftse Schie is vanuit het Bestuurlijk Overleg Schieoevers opdracht gegeven om op korte termijn opties te inventariseren en te beoordelen op kostenbesparing, verkrijgen van middelen, effecten definitief ontwerp, bestemmingsplan en tijd. Dit wordt verwerkt in een tussenrapportage en voorgelegd aan de bestuurders van PZH en Delft dd 27 oktober 2023, Hiervoor zijn 2 ateliers georganiseerd.

- Projectinhoudelijk: aanpassingen met behoud van functionaliteit.
- Oplossingsmogelijkheden: extra middelen en out of the box oplossingen.

Resultaat

Een tussenrapportage voor bestuurders Delft en PZH met mogelijkheden en kansen om het tekort te dekken.

In het rapport komen

- de opgehaalde mogelijkheden met korte beschrijving waar het overgaat.
- een beschrijving wat het effect is van de mogelijkheden: functie/DO, kosten (evt in €), projectplanning en bestemmingsplan/omgevingsvergunning.

- Voor de out of box en verkrijgen extra middelen met een beschrijving en kansrijkheid op korte, midden en lange termijn, haalbaarheid en evt voorwaarden.
- Voorstellen aan de bestuurders: gezamenlijk en/of vanuit PZH en/of Delft

De mogelijkheden worden voorgelegd met de vraag wat de voorkeuren zijn van de bestuurders en deze verder uit te werken.

Vervolg

Volgende beslismoment: eind van het jaar duidelijkheid over het oplossen van het budgettekort

Belangrijk

Het budgettekort over de projectduur tot en met 2026 loopt op naar 6-8 mln.

Het gaat hierbij om een tekort van 3,9 miljoen peildatum maart 2023. In de werkateliers is er besloten om ook rekening te houden met de indexatie van de jaren 2023 tot en met 2026 om een beter beeld te geven over het totale tekort over de gehele projectduur. Dit komt uit op een tekort 6 -8 miljoen

Afspraken

- PZH maakt verslag en werkt de opgehaalde info uit
- Delft en PZH laten weten wat er ontbreekt in verslag en uitwerking (tabellen verder op) en komen met verbeteringen /verbetervoorstellen
- In de sessie is afgesproken dat teamleden die er van zijn, al aan de slag gaan met de uitwerking en een concept advies aan de bestuurders opstellen.
- [art.5.1-2a](#) heeft zo goed mogelijk actiehouders genoemd. Als dat niet klopt graag en voorstel wie het dan wel is.
- Vragen aan Arcadis;
 - o [art.5.1-2a](#) wat van de maatregelen/ideeën al langs is gekomen en wat de reden is geweest dat het niet is gedaan.
 - o [art.5.1-2a](#) en [art.5.1-2a](#) ? maken een inschatting van de kosten van een maatregel liefst in bandbreedte.. PS de schatting bijgevoegd bij de agenda zijn grof en kunnen mogelijk beter.

Planning

- **6 oktober** aanleveren informatie vanuit info voor rapportage bij [art.5.1-2e](#)
- 9-10- 11 oktober opstellen gezamenlijke tussenrapportage, agenda met toelichting 27 okt
- 12 oktober aanleveren bij PO's
- 16- 20 oktober herfstreces, vakantie
- 23 oktober bespreking tussenrapportage in PO's
- 27 oktober bestuurlijk overleg

1 Projectinhoudelijk

In het eerste deel gaan de deelnemers in drie groepen uiteen en bespreken met elkaar welke maatregelen kunnen worden genomen om tot besparing/versobering van kosten te komen.

Na ongeveer 20 minuten zijn de groepjes weer terug en wordt er een plenaire uitleg gegeven over het beoogde beoordelingssysteem van de ideeën. De opgestelde criteria zijn functionaliteit, prijs, tijd/fasering, bestemmingsplan/vergunningen. Deze criteria wordt gewaardeerd doormiddel van plussen en minnen per idee.

Jan Nederveen stelt voor dat het wellicht beter is om een kwalitatieve beschrijving aan te dragen als toevoeging van de oorspronkelijke beoordeling door middel van plussen en minnen per criteria. Dit zorgt voor context. De rest van de groep stemt in.

2 Verkrijgen extra middelen en out of the box

In het tweede atelier bedenken de deelnemers ideeën ten behoeve van extra financiering en 'out of the box' oplossingen. Deze worden geschreven op post-it's, opgeplakt op whiteboardvellen en gegroepeerd op soortgelijkheid.

Na het verzamelen van de ideeën zij deze plenair besproken en toegelicht. Ideeën die interessant bevonden zijn door de groep krijgen een vervolgactie door de ideehouder (note dit is niet overal gedaan. Zie voorstel [art.5.1-2e](#) in de tabellen). Dit betekent dat de ideehouder ook de actiehouder wordt. Acties op korte termijn worden direct uitgewerkt zodat deze als optie kunnen worden meegenomen in het volgende bestuurlijk overleg (27 oktober).

Resultaten project inhoudelijk

Projectteam: [art.5.1-2e](#) trekker), [art.5.1-2e](#) [art.5.1-2e](#) [art.5.1-2e](#) [art.5.1-2e](#) [art.5.1-2e](#) [art.5.1-2e](#) , optioneel [art.5.1-2e](#) als plaatsvervanger van [art.5.1-2e](#)

(projectleider, op vakantie)

Verzoek aan projectleden samen af te spreken hoe de ideeën uit te werken.

* In de werkateliers zijn soms bedragen/kosten van de maatregelen genoemd. PZH heeft een grove schatting gemaakt (zie bijlage bij uitnodiging) maar niet opgenomen in de tabellen. Aan Arcadis is gevraagd om deze te checken (bandbreedtes) en aan te leveren.

Maatregel	Functie	Bouwkosten indicatie*	Planning	Vergunning/BP	Opmerking
Ligplaatsen					
A 1 of 2 Ligplaatsen niet aanleggen in Zuid B ligplaats niet inrichten	Minder	ntb	Geen – <u>mogelijke beroepen binnenvaartorganisaties</u>	BP geen risico: als iets in BP staat hoe je het niet te realiseren	<u>Er is al een tekort aan ligplaatsen in het gebied.</u> <u>Grote bedreiging binnenvaart</u>
Ligplaatsen in Schieoevers Noord behouden en/of op plek van Zandhandel	Minder	ntb	Vertraging door BP Noord	BP Noord: risico ivm beperking functies en aanpassing	Geen idee van de staat van de huidige dede e ligplaatsen in noord
Ligplaatsen korter	Gelijk/ minder	Mogelijk lager	gelijk	BP geen risico	<u>Beperkte impact</u>
Voorzieningen versoberen voor ligplaats en kade	gelijk	Lager			
Insteekhaven ter hoogte Faradayweg gebruiken voor ligplaats	ntb	ntb	Insteekhaven ligt er nog niet	ntb	Uitzoeken lengte boten en haven. <u>Ruimtelijk niet mogelijk</u>
Overslag					
art.5.1-2i	<u>Controleren of er</u>				Ruim

art.5.1-2i

	<u>voldoende ruimte is op deze locatie</u>				
Schuiven Zandhandel	Gelijk (binnen Zuid) Buitenplangebied		Vertraging door aanpassing BP	BP risico	<u>Zo lang er geen plek is, ontwikkeling Noord niet mogelijk</u>
Zandhandel los van verbreding faseren	gelijk	hoger			Anders dan SOK,
Breedte van zandhandel minder	gelijk	Minder, minder watercompensatie			<u>Beperkte impact</u>
Laadloswal terrein met puin (doorlatendheid en duurzaamheid?)	Mogelijk lager. afn eisen door Zandhandel				<u>Beperkte impact</u>
Openbare loswal of ligplaats nieuwe haven (locatie noord, bij laga?)	Minder bedrijven terrein Zuid. Overall: gelijk.				Past dit doelstelling functionering bedrijventerrein en noord ontwikkelingen
Damwanden en zandhandel later in tijd	gelijk	Ntb onvoorspelbare prijsontwikkelingen			<u>Beperkt ontwikkelingen schieoevers Noord</u>
Eerste zandhandel, later damwand. Afstand tot water is dan water groter	= gelijk, Ontkoppeling met Gelatinebrug procedure= lager risico/afhankelijkheid	Besparing door goedkoper staal <u>(er vanuit gaan dat de prijs daalt)</u>	Later +5jr() Reguliere procedure tijd BP(-1jr) start bouw > "25. Versnellen, verplaatsen vs verbreden.	BP geen risico, vergunning risico < 2 jr dient start, > 2jr opnieuw vergunning aanvraag	Tijdelijke situatie, bij bouw kade tijdelijk verplaatsen. Is de afstand haalbaar/overbrugbaar?
Terrein					
Fietspad/wandelpad smaller	Mindere functie, minder kosten, geen tijd conseq, impact BP				<u>Beperkte impact</u>

Afvoer ligplaatsen en loswal richting Schie	Minder watercompensatie dan nodig, Mindere functie, minder kosten, geen tijd conseq, geen impact BP	Lager	gelijk		
Medefinanciering watercompensatie	?				
Zwart asfalt ipv rood	Geen functie verlies, geen impact BP	Lager	Gelijk	Geen impact BP	Beperkte impact
Waterdoorlatend fietspad	Geen functie verlies	Lager	Gelijk	Geen impact BP	Beperkte impact
Verharding verminderen	Deel functie verlies	Lager	Gelijk	Kleine impact BP	Beperkte impact
Water compensatie icm waterbuffer in Midden-Delftland vanwege klimaat adaptatie	Gelijk	Lager	Gelijk	Aanpassing BP	Totale impact nog lastig in te schatten
Overige					
Drakentanden verplaatsen om aan en afvoer transport te versoepelen	Is reeds voorzien, noodzakelijk voor werkzaamheden				Beperkte impact
Optimaliseren ontwerp staffelen	?				Waarschijnlijk al toegepast
Damwanden andere techniek	?				Waarschijnlijk al toegepast
Stalen dek sloof	?				Beperkte impact
Brug tpv energieweg stand van zaken ?					Betrokken waren overtuigd dat deze nog in de plannen staat = nagaan? Niet mogelijk vanuit PZH
Schieoeveren oorspronkelijk V-profiel, ontwerp U-profiel, wellicht	Mogelijk gelijk	Mogelijk lager	Gelijk	Aanpassing legger	Totale impact nog lastig in te schatten

hier optie te behalen.?? <u>Wat is dit</u>					
Langzamer varen-> minder breder vaarweg profiel?	Minder functie, vooral bij wind/ uitgangspunt	Levert besparing, voldoende?	Vertraging door BP	Impact op BP uitgangspunt Juridisch ivm BP impact?	Totale impact nog lastig in te schatten <u>snellheid heeft niets te maken met breedte vaarweg profiel (anders dan bij weg)</u>
Hoge staal prijzen damwand mogelijk dalen bij einde Oekraïne Wellicht door uitstellen en wachten op oplossing Oekraïne.	Gelijk	Besparing door goedkope staal	Later +5jr() Reguliere procedure tijd BP(-1jr) start bouw > "25.	BP geen risico, vergunning risico < 2 jr dient start, > 2jr opnieuw vergunning aanvraag	<u>Niet te verwachten dat staal prijs gaat dalen. Nu al weer veel normaler dan 1,5 jaar geleden.</u>

Resultaten “Verkrijgen extra middelen en out of the box”

Voor de acties heb ik een inschatting gemaakt van trekkers en meedenkers. Heb ik Verzoek aan Teams samen af te spreken de ideeën uit te werken.

Projectteam: art.5.1-2e (trekker) , art.5.1-2e art.5.1-2e art.5.1-2e art.5.1-2e art.5.1-2e (?)
team middelen art.5.1-2e art.5.1-2e (trekkers) art.5.1-2e art.5.1-2e

Ideeën	Kansrijk	Opmerking	Actie houder
Verkrijgen extra middelen			
Bedrijven die gebruikmaken van het water mee laten betalen aan verbreding, wat is het waard (tol tunnel idee)	laag	<u>Zou ook voor de weg kunnen?</u>	team middelen: art.5.1-2e art.5.1-2e art.5.1-2e art.5.1-2e
Afkoop watercompensatie faseren	hoog		Projectteam: art.5.1-2e art.5.1-2e art.5.1-2e art.5.1-2e
Toekomstbestendige infrastructuur via bereikbaarheid extra dekking	?	Onduidelijk?	team middelen: art.5.1-2e art.5.1-2e art.5.1-2e art.5.1-2e
Vaarwegverbreding verkopen aan rijk	Laag	<u>Ik zie dit niet voor me?</u> <u>Hoe zou dit moeten/kunnen.</u> <u>Provinciale vaarweg</u>	team middelen: art.5.1-2e art.5.1-2e art.5.1-2e art.5.1-2e art.5.1-2e
Lobbytraject nieuw kabinet	Hoog	Kort termijn actie nodig	team middelen: art.5.1-2e art.5.1-2e art.5.1-2e art.5.1-2e
Woon-werk akkoord via woonwerkakkoord en beter benutten, de meerkosten opvoeren voor het rijk	Middel		team middelen: art.5.1-2e art.5.1-2e art.5.1-2e art.5.1-2e
Andere regiodeals	Middel		team middelen: art.5.1-2e art.5.1-2e art.5.1-2e art.5.1-2e
Europese subsidie, walstroom Rotterdam	Middel	Eigen bijdrage van 1/3 meestal noodzakelijk	team middelen: art.5.1-2e art.5.1-2e art.5.1-2e art.5.1-2e
Subsidie landschappelijke middelen	?	Mogelijke subsidie uit pot van Gelatinebrug, of vergroening A13	art.5.1-2e en art.5.1-2e
Subsidie Erfgoed, (drakentanden, Jagerpad)	?	Subsidie nagaan door Delft	Delft: ?

watercompensatie onderdeel maken van klimaatadaptatie. geld via water en bodem sturend	middel		team middele n: art.5.1-2e art.5.1-2e art.5.1-2e art.5.1-2e
geld via circulaire transitie	?		team middele n: art.5.1-2e art.5.1-2e art.5.1-2e art.5.1-2e
Dekkingen voor nog niet bestaande subsidieregelingen	?		team middele n art.5.1-2e art.5.1-2e art.5.1-2e art.5.1-2e
extreme bouwkosten is een generiek probleem in heel nederland. Met rijk een algemene afspraak maken indexatie	Lang		team middele n: art.5.1-2e art.5.1-2e art.5.1-2e art.5.1-2e
koppelen aan innovatiedistrict Delft en een startkapitaal regelen bij het rijk	kort		
een vaarwegverbreding in een suf onderwerp om te verkopen. Kunnen we een sterker verhaal maken met innovatie, verduurzamen binnenvaart, iets met groei recreatie en recreatie(veiligheid)?	Kort	Tip: profilering vaarwegen bij subsidies <u>Betre</u> art.5.1-2e art.5.1-2e <u>er bij</u>	
opnemen op investeringslijst van novexgebied ZR. toekomstbestendig infrastructuur dus via bereikbaarheid extra dekking		Toelichting...	team middele n: art.5.1-2e art.5.1-2e art.5.1-2e art.5.1-2e
Out of the box	Kans rijk	Opmerking	Actiehouder
art.5.1-2i	?	<u>Niet wenselijk, Delft goede</u>	

		<u>locatie</u> <u>richting</u> <u>westland</u>	
art.5.1-2i			
Geen verbreding of verplaatsing	Laag		
Is De Schie nog nodig voor beroepsvaart of alleen voor recreatie	Laag	Is een van hoofdkanalen in PZH <u>Dus niet wenselijk, vervoer over water in coalitie akkoord</u>	
Watercompensatie nader bespreken met HHD	Mid del		
Kruithuisbrug als vaste brug en besparing (brugbediening) als kosten inboeken	Laag	<u>Niet mogelijk, omdat schepen moeten keren in nieuwe haven. En afval schepen den haag dan niet kunnen passeren.</u>	
Kruithuisweg met lagere snelheid waardoor meer woningen mogelijk is door minder geluidsmaatregelen ed	?	<u>Niet wenselijk kost veel geld om aan te passen en past niet bij functie/verkeersmodel</u>	
Voorfinanciering			
BTW compensatie optimalisatie	hoog	is al ingecalculeerd maar niet laten vervallen. Wel regelen. - aandachtspunt -	



provincie
Zuid-Holland



Gemeente Delft



Van: [art.5.1-2e]
 Verzonden: 2023-10-03 14:40:47+00:00
 Aan: Zuidholland Contactcentrum
 CC: [art.5.1-2e]
 Onderwerp: Deze bewonersbrief is deze week verzonden
 "

Beste collega,

Deze bewonersbrief is verzonden. Zie brief en adressenlijst.

Met vriendelijke groet,

[art.5.1-2e]

Projectmedewerker

Dienst Beheer Infrastructuur - eenheid Projecten

M [art.5.1-2e]

E [art.5.1-2e] pzh.nl <mailto:[art.5.1-2e]@pzh.nl>

www.zuid-holland.nl/contact <https://eur03.safelinks.protect[art.5.1-2e].com/?
 url=http%3A%2F%2Fwww.zuid-holland.nl%2Fcontact&data=05%7C01[art.5.1-2e]@pzh.nl
 %7Cac17529faf7d4192222d08dbc40df7fc
 %7C6d99bc288f284a73a50163a8e1eb3040%7C0%7C0%7C638319339424257060%7CUnknown
 %7CTWFpbGZsb3d8eyJWIjojMC4wLjAwMDAiLCJQIjoiV2luMzIiLCJBTiI6Ikk1haWwiLCJXVCI6Mn0%3
 D%7C3000%7C%7C%7C&sdata=h%2BoznVD5TROPmCbLKjnzVPaLZD5udA57WGXFSRI04Pc
 %3D&reserved=0>
 "



art.5.1-2e



art.5.1-2e



art.5.1-2e





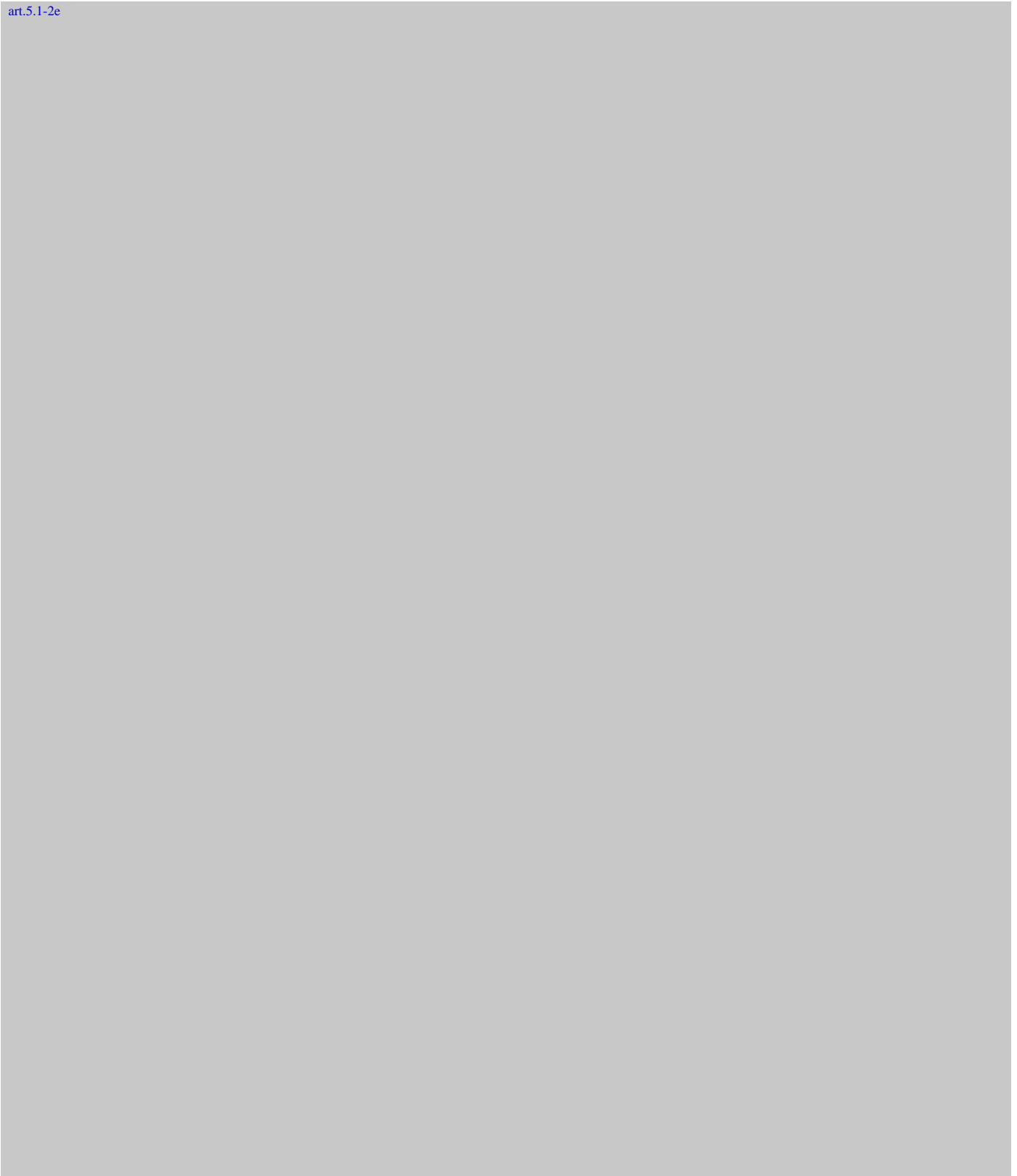

Aan bewoner/eigenaar/gebruiker van het pand

Cont

art.5.1-2e art.5.1-2e

art.5.1-2e

art.5.1-2e@pzh.nl

Provinciehuis

Postbus 90602

2509 LP Den Haag

T 070 - 441 66 11

www.zuid-holland.nl/contact

Datum

29 september 2023

Ons kenmerk

PZH-2023-839783414

DOS-2012-0009378

Bijlagen

-

Onderwerp

Stand van zaken project Verbreding Delftse Schie

Geachte heer, mevrouw,

Met deze brief informeren wij u over de laatste stand van zaken van het project Verbreding Delftse Schie.

Verwerken zienswijzen duurt langer

Van 13 december 2022 tot en met 23 januari 2023 heeft het bestemmingsplan van de gemeente Delft ter inzage gelegen.

Hierop zijn diverse zienswijzen ingediend.

Op dit moment is de gemeente Delft bezig met de beantwoording van de zienswijzen en dat duurt langer dan vooraf was gepland.

Zodra de beantwoording van de zienswijzen klaar is, wordt het Bestemmingsplan ter besluitvorming aan de Gemeenteraad aangeboden. Degene die een zienswijze hebben ingediend worden over het besluitvormingsproces geïnformeerd. De gemeente streeft ernaar om de besluitvorming eind dit jaar of begin 2024 af te ronden.

Hoe verder na vaststelling bestemmingsplan?

Wanneer het bestemmingsplan door de Gemeenteraad is vastgesteld, informeren wij de omgeving met een brief over het vervolg van dit project.

De komende maanden worden door de provincie Zuid-Holland vooral gebruikt om zaken verder uit te zoeken en de vergunningen die nodig zijn voor te bereiden.

Meer weten?

Heeft u na het lezen van deze brief nog vragen. Neem dan gerust contact op met [art.5.1-2e](#) [art.5.1-2e](#) Omgevingsmanager van de Provincie Zuid-Holland via [art.5.1-2e](#) [@pzh.nl](mailto:art.5.1-2e@pzh.nl).

Zij neemt dan contact met u op voor het maken van een afspraak.

Graag altijd het correspondentienummer DOS-2012-0009378 vermelden.

Kijk voor meer informatie ook op de website van de Provincie Zuid-Holland, www.zuid-holland.nl/verbredingdelftseschie.

Wij hopen u hiermee voldoende te hebben geïnformeerd,

Hoogachtend,

[art.5.1-2e](#)

[art.5.1-2e](#)

Deze brief is digitaal vastgesteld, hierdoor staat er geen fysieke handtekening in de brief.





Verslag

Contact

art.5.1-2e

art.5.1-2e @pzh.nl

Vergadering van

Voortgang project Verbreding Delftse Schie

Vergaderdatum

3 oktober 2023

Datum

23 oktober 2023

Ons kenmerk

-

Aanwezig

art.5.1-2e

art.5.1-2e

art.5.1-2e

art.5.1-2e

art.5.1-2e

art.5.1-2e

art.5.1-2e

art.5.1-2e

art.5.1-2e

art.5.1-2e

art.5.1-2e

art.5.1-2e

Afwezig

art.5.1-2e

(vakantie)

Kopie aan

Alle deelnemers

Vorig verslag

art.5.1-2e

heeft wat aanpassingen gedaan en het definitieve verslag wordt nogmaals gedeeld.

Besluiten en acties:

Geen nieuwe acties of besluiten.

Aandachtspunten:

Zandhandel van der Waal;

Geen nieuwe ontwikkelingen. Wachten op terug koppeling van uit het overleg tussen de juristen.

Stikstof;

Geen nieuwe ontwikkelingen. Wachten op de nieuwe berekening obv de geüpdatet Aerius tool.

Tekort op het budget van het project;

27 september staan werkateliers gepland om gezamenlijk verder de mogelijkheid te verkennen om het budget te kort te verkleinen.

Korte toelichting voor de acties n.a.v. werkateliers:

Stukken liggen nu bij bestuur. Bestuurlijk overleg vindt plaats op 27-10-2023.

art.5.1-2e

art.5.1-2e

bespreken mogelijkheden voor het opstellen van een gezamenlijk beslisdocument (PZH en Delft).

Alle stukken dienen z.s.m. te worden bijgewerkt/ingediend.



Agenda

Contact

art.5.1-2e

art.5.1-2e @pzh.nl

Vergaderplaats

Teams en/of B2.43

Vergaderdatum

3 oktober 2023

Tijdstip

13:00 uur - 14:00 uur

Bijlage

Actielijst van 22-08-2023

Aan

Kernteamleden

Onderwerp

Standaardagenda Kernteam Verbreding Delftse Schie

- 1 **Stand van zaken project** (art.5.1-2e / art.5.1-2e)
- 2 **Omgeving** (art.5.1-2e)
- 3 **Planning** (art.5.1-2e)
- 4 **Financiën** (art.5.1-2e)
- 5 **Risicodossier** (art.5.1-2e / art.5.1-2e)
- 6 **Projectondersteuning** (art.5.1-2e)
- 7 **Rondvraag en/of wvttk**

Van: art.5.1-2e
 Verzonden: 2023-10-04 15:41:52+00:00
 Aan: art.5.1-2e art.5.1-2e art.5.1-2e art.5.1-2e
 CC:
 "Onderwerp: FW: prijsontwikkeling, indexeringen bij verbreding Delftse Schie
 "
 "

 Samenwerking overeenkomst 2019 (SOK)

Provincie Zuid-Holland voert de projectleiding voor het project Verbreding Delftse Schie, inclusief verplaatsing zandhandel/aanleg nieuwe loswal en ligplaatsen. De verantwoordelijkheid voor de locatiekeuze en het voeren van de procedure voor het wijzigen van het bestemmingsplan voor de loswal, ligt bij de gemeente Delft. Provincie Zuid-Holland heeft belang bij de verbreding voor veilig vaarweg verkeer en het behoud van watergebonden bedrijvigheid. De mee -en tegenvallers op de werken verbreding Schie, verplaatsing loswal, ligplaatsen en zandhandel zijn voor rekening van PZH (Artikel 8.3 SOK). Delft is verantwoordelijk voor het verplaatsen van de Gelatinebrug.

In de SOK zijn afspraken gemaakt over bijdragen van PZH en Delft aan de verplaatsing van de ligplaatsen, loswal, en zandhandel, gebaseerd op het voorlopig ontwerp en prijspeil 2018.

Het budget in de SOK is gebaseerd op prijspeilraming 2018 met een totaal van € 9,9 mln. waarvan

- * De verbreding Schie a €4,1 mln. ten laste van PZH (is integraal onderdeel van de overmet nieuwe functies)
- * PZH draagt € 2, 3 mln bij aan verplaatsen Zandhandel, loswal en ligplaats
- * Delft draagt € 3,5 mln bij aan verplaatsing Zandhandel, loswal en ligplaatsen

Daarnaast ligt er een inspanningsverplichting voor maximale BTW compensatie

Er zijn geen afspraken gemaakt over scopewijzigingen en indexering.

@ art.5.1-2e en art.5.1-2e ik heb een beschrijving gemaakt wat de verhogende kosten zijn van het DO jan 2022 tov het VO 2018. PZH heeft al enkel oplossingen gedaan (4,1 mln, indexering). Andere oplossingen zijn dat Delft bijdreg aan de scope wijzinge en indatie toe apst. (vet gemaakt).

Met versobering, maatregelen, fasering en verkrijgen extra middelen veranderen de lasten bij PZH en Delft.

Scope wijzigingen

Het proces van voorlopig ontwerp (VO) naar definitief ontwerp (DO) heeft met veel puzzelen een DO januari 2022 opgeleverd. Op het eerdere DO juli 2021 heeft Delft aanvullende eisen tov het VO ingebracht nav Stadsbouwmeester. Het DO is aangepast naar DO van Jan. 2022 (gevolg meer staal, kosten fietspaden en voetpad (nieuw)) , extra verharding, extra watercompensatie). Het B0 Schieovers 4 juli 2022 heeft ingestemd met dit DO. Doorrekening van DO 2022 liet een tekort zien van 4,2 mln (projectbudget €14,1 mln). In B0 Schieovers sept 2022 heeft PZH aangeven deze kosten op zich te nemen omdat er nog geen zekerheid was over de aanvraag van Delft over de rijksbijdrage. Met dit ontwerp is de bestemmingsplanprocedure gestart en hebben Provinciale Staten een uitvoeringsbesluit genomen (1 februari 2023). De raming van het DO (maart 2023) is gestegen naar €18 mln. tov 9,9 mln. in 2019.

Het nieuwe tekort is € 3,9 mln. Deze wordt veroorzaakt door prijsontwikkelingen (€ 1,6 mln) en gevolgen scopewijziging die bij Kadernota 2023 aanvraag nog niet bekend waren (€ 1,795 mln).

Delft vergoedt de extra kosten die veroorzaakt zijn door de scopewijzigingen € 2,2295 mln minus het toegekend budget Kadernota 2023 € 500.000 te weten: € 1.795 mln. euro.

Prijzontwikkeling en indexering

Een van de oorzaken van het tekort is de prijzontwikkeling. In werkateliers is besloten om ook rekening te houden met de indexatie van de jaren 2023-2026 om een beter beeld te hebben voor het totale tekort over de gehele projectduur. Dit komt uit op een extra tekort van € 2-4 mln.

Voor het verkrijgen van extra middelen zal de prijzontwikkeling voor de gehele projectduur in projectbudget opgenomen moeten worden.

Oplossingen en oplossingmogelijkheden;

In de SOK is niets opgenomen over prijzontwikkelingen en indexeringen. Sinds 2018 zijn de geraamde kosten en ook bijdragen niet meer geïndexeerd. Bij het sluiten van de SOK in 2019 was niet te voorzien dat er buitengewone kostenstijgingen zouden optreden ten gevolge van de onvoorziene oorlog in Oekraïne.

PZH heeft in eigen begroting dekking gevonden om jaarlijks te indexeren voor prijzontwikkelingen (nb niet voor scopewijzigingen). De indexering is op basis van GWW-indexeringscijfers.

In de SSK raming maart 2023 zijn de investeringskosten voor het D0 geïndexeerd t/m 2022. Voor budgettekorten tot einde project vanwege prijzontwikkeling mag er van worden uitgegaan dat bij een tekort vanwege prijzontwikkeling (op basis van een nieuwe raming of contractuele afspraken/facturen) dit wordt gecompenseerd.

Het is redelijk dat ook gemeente Delft vanwege de prijzontwikkeling overweegt bij te dragen door haar bijdrage te indexeren ad €1.85 mln (vanaf 2018-2022 met de index van 33.8 %) en vanaf 2023.

BTW compensatie

Voor maximale compensaties is met de BTW specialisten van PZH een voorstel gemaakt hoe deze maximaal kan worden gecompenseerd. Uitgangspunt voor BTW compensatie is dat alleen BTW op eigen grondgebied kan worden gecompenseerd. Het voorstel is, nog verder uit te werken met Delft, om de bijdrage van PZH en Delft te labelen op resp PZH en Delfts grondgebied. De watercompensatie in Abtswoudse Bos (Staatsbosbeheer) is niet BTW compensabel. Deze constructie kan in de aanbesteding worden opgenomen.

Als de BTW compensatie door PZH en Delft niet maximaal wordt benut, wordt het project met 21% verhoogd, geraamd op € 1,1 mln. aan extra benodigde middelen.

"